



# **ACESSORIOS**

# ACESSÓRIOS HITACHI

## Qualidade sem concessões

A Hitachi é conhecida há décadas pelos programas inovadores para as suas máquinas. Através de um extenso programa de Pesquisa & Desenvolvimento, são fomentadas e aplicadas as mais recentes tecnologias, a fim de promover novas aplicações para as suas máquinas. Graças à excelente capacidade de produção as máquinas são fabricadas e montadas com a máxima qualidade. A combinação com uma rede de distribuição espalhada por todo o mundo garante que a Hitachi faz chegar produtos de excelência a todos os utilizadores finais, profissionais ou amadores.

A Hitachi entende como ninguém que, para um bom resultado final, é necessário não só uma excelente máquina, mas também excelentes acessórios para completar toda a sua gama. Somente usando os melhores acessórios, é possível otimizar a qualidade da sua oferta. É a combinação das melhores ferramentas que permite os melhores resultados.

O desenvolvimento e produção de acessórios resulta de uma parceria entre a Hitachi e os seus fornecedores de primeira qualidade. Isso garante a independência da marca no mercado e confere-lhe a capacidade de ser muito selectiva no desenvolvimento dos seus acessórios.

Isso reflecte-se numa grande variedade e, portanto, uma ampla gama de acessórios de alta qualidade com um perfil altamente inovador e preços de mercado muito competitivos. A Hitachi, como fornecedor independente, procura diariamente novas e inovadoras soluções para responder às suas necessidades profissionais. Isso torna o trabalho mais fácil, as ferramentas duram mais e fornecem melhores resultados.

A Hitachi definiu o objectivo de desenvolver uma vasta gama de acessórios adequados às suas máquinas. Sempre que necessário, são projectados vários níveis de qualidade para fornecer uma solução adequada para a uma utilização intensiva e menos intensiva.

### GLOSSÁRIO

QE	Quantidade Embalada: isto Reflecte o número de unidades por referência
QMP	Quantidade Mínima por Pedido / Quantidade por Pedido Múltiplo: isto reflecte a quantidade mínima por pedido de uma referência e é também o múltiplo em que as peças devem ser encomendadas

A Hitachi tem o objectivo de desenvolver uma vasta gama de acessórios adequados às suas máquinas. Sempre que necessário, são projectados múltiplos níveis de qualidade para fornecer uma solução adequada a um consumo intensivo e menos intensivo.



# BROCAS PARA MARTELOS SDS-PLUS

## Brocas para martelos

As brocas para betão e alvenaria em geral da Hitachi são fabricadas numa das fabricas mais avançadas tecnologicamente e melhor equipada da Europa, seguindo os criterios e requisitos mais ambiciosos para obter a maxima eficacia e durabilidade de uso.

O departamento de engenharia da Hitachi apostou num processo de investigação permanente para obter o melhor produto, obteve uma ampla gama de accesorios para martelos ligeiros, martelos perfuradores, picadores e demolidores que permitem a mais variada aplicação. A nossa nova gama otorga uma altissima qualidade de trabalho e rendimento conjugando um preço muito competitivo.

## Poder de perfuração

Os martelos perfuradores Hitachi, equipam com 5 sistemas de injeção, incluindo SDS Plus para martelos ligeiros, SDS MAX para martelos perfuradores com maior capacidade y hexagonal de 13,19 mm e estriado reto. Todas reúnem o mais alto grau de eficiencia e durabilidade. Um novo sistema standard foi estabelecido e o usuario sera beneficiado obtendo um custo mais baixo e maior velocidade de perfuração.

São estas características as que marção a diferença e fazem desta uma gama de produtos unica proporcionando a ferramenta uma grande potencia de perfuração.

## Certificado PGM

O martelo perfurador e a broca de percussão Hitachi SDS tem a marca de conformidade do Prüfgemeinschaft Mauerbohrer e.V. (PGM), o que os torna adequados para a instalação segura de fixações de ancoragem em cimento e alvenaria. As tolerâncias são adaptadas a buchas metálicas, aderentes e de plástico de acordo com a Aprovação Técnica Europeia (ETA). Este não é o caso de brocas sem a certificação PGM. O seu uso pode influenciar a segurança e a confiabilidade das fixações com buchas. As brocas com esta marca garantem a conformidade com critérios rigorosos em relação ao diâmetro da ponta de carboneto, a sua solda simétrica, e a concentricidade das brocas. Com esta broca certificada, o utilizador poderá fazer buracos geometricamente precisos, as buchas ficam correctamente fixadas e obtêm-se os melhores resultados.



## SDS-Plus em três qualidades

A Hitachi desenvolveu uma linha completa de brocas SDS-Plus em três níveis diferentes de qualidade e preço. Com isso, a empresa tenta servir melhor cada tipo de utilizador final, dos utilizadores intensivos aos utilizadores ocasionais. Cabe ao utilizador final escolher o nível de qualidade que considera melhor para si. No gráfico a seguir, poderá encontrar um resumo das vantagens de cada grupo de brocas, descritas de acordo com as características mais importantes.

	4-GUMES PROFI	2-GUMES PROFI	2-GUMES SEMIPROFI
Formato da ponta de carboneto			
Ponta de centragem em carboneto	sim	sim	não
Design da ranhura	4 espirais	Múltiplas ranhuras	Padrão
Para barras de reforço	recomendado	adequado	não
Rigor de dimensões	***	**	*
Velocidade de perfuração	**	***	*
Durabilidade	***	**	*
Absorção de Vibração	***	**	*
Transmissão de potência	***	***	*
Aprovado PGM	sim	sim	sim
Adequado para ferramentas eléctricas	2-4 kg	2-4 kg	2-4 kg
Aplicação	Adequado para utilizadores que exigem um ciclo de vida longo e utilizam muitas barras de reforço, betão e pedra dura. Embora tendo um preço de compra mais elevado, os custos são mais baixos por furo.	Adequado para o utilizador intermédio, que pretende usar a broca em materiais de dureza média.	Indicado para o utilizador ocasional, que dá prioridade ao preço de compra, para quem a velocidade de perfuração e a durabilidade são menos importantes ou não relevantes devido à natureza da utilização.

# BROCAS PARA MARTELO

## SDS-PLUS 4-GUMES Ø 5-16 MM

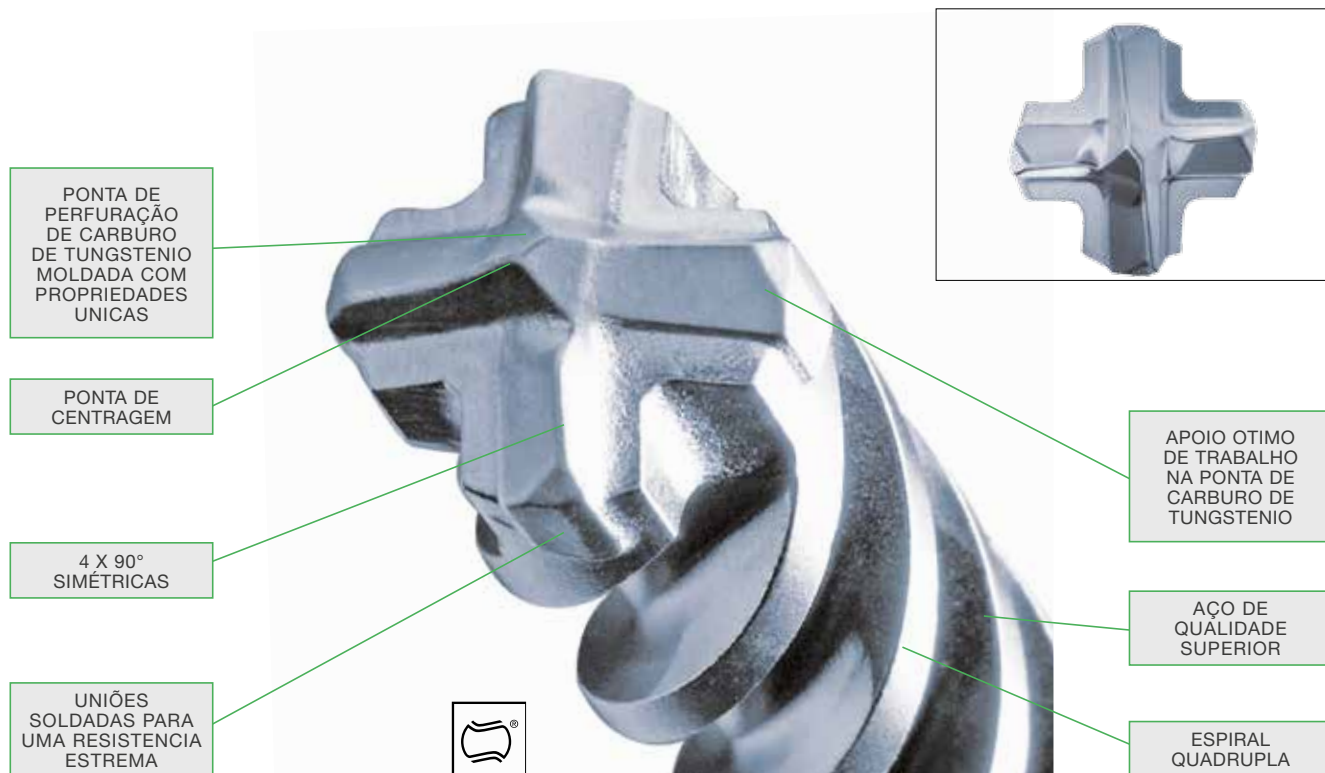

A última geração de brocas para martelo Hitachi SDS Plus 4 gumes foi projectada para utilizadores intensivos que exigem um óptimo desempenho de perfuração. Este design dinâmico com melhores resultados, oferece um tempo de vida mais prolongado, penetração mais rápida e um trabalho de perfuração mais confortável.





A cabeça de 4 gumes simétricos garante uma penetração suave e fluida no material, resultando em buracos perfeitamente redondos.

A geometria especial de 4 gumes garante:





- Drenagem adequada dos detritos de perfuração.
- Redução da vibração desnecessária.
- Extrema resistência às tensões de torção extremas.
- Permite a máxima transmissão de potência da máquina sobre a broca.
- Reduz a emissão de ruído resultando num tempo de vida 50% mais longo, comparada com uma broca de 2 gumes convencional.

No caso de o utilizador encontrar betão armado, o design de 4 gumes garante um contacto regular e reduz a probabilidade da cabeça quebrar. A configuração especial da coroa de carboneto fornece o máximo apoio ao embater em vergalhões e uma óptima absorção das forças libertadas durante a perfuração.







BROCAS SDS-PLUS 4-GUMES PROFISSIONAL

 		Ø (mm)	Comp. total (mm)	Comp. útil (mm)	QE	QMP Quantidade múltiplos de compra	Código artigo	Código EAN	Preço € por peça IVA não incluído
  	5	110	50	1	1	752781	8717574013177	6,07	
	5	160	100	1	1	752782	8717574013184	6,77	
	5,5	110	50	1	1	752783	8717574013191	7,60	
	5,5	160	100	1	1	752784	8717574013207	7,60	
	6	110	50	1	1	752751	8717574010046	5,87	
	6	160	100	1	1	752752	8717574040053	6,32	
	6	210	150	1	1	752753	8717574010060	8,19	
	6	260	200	1	1	752754	8717574010077	10,10	
	6	310	250	1	1	752755	8717574010084	13,99	







MULTIPACKS 10 PEÇAS BROCAS SDS-PLUS 4-GUMES PROFESSIONAL

 		Ø (mm)	Comp. total (mm)	Comp. útil (mm)	QE	QMP Quantidade múltiplos de compra	Código artigo	Código EAN	Preço € por peça IVA não incluído
  		6,5	160	100	1	1	752756	8717574010091	8,26
		6,5	210	150	1	1	752757	8717474010107	11,14
		6,5	260	200	1	1	752758	8717574010114	14,37
		6,5	310	250	1	1	752759	8717574010121	16,70
		7	110	50	1	1	752760	8717574010138	7,88
		7	160	100	1	1	752761	8717574010145	8,30
		8	110	50	1	1	752762	8717574010152	6,84
		8	160	100	1	1	752763	8717574010169	7,19
		8	210	150	1	1	752764	8717574010176	8,23
		8	260	200	1	1	752765	8717574010183	10,10
		8	310	250	1	1	752786	8717574017519	14,02
		8	460	400	1	1	752741	8717574023879	23,05
		9	160	100	1	1	752749	8717574029277	7,74
		9	260	200	1	1	752731	8717574030488	10,10
		10	110	50	1	1	752766	8717574010190	7,32
		10	160	100	1	1	752767	8717574010206	7,98
		10	210	150	1	1	752768	8717474010213	9,13
		10	260	200	1	1	752769	8717574010220	10,66
		10	310	250	1	1	752770	8717574010237	13,16
		10	450	400	1	1	752771	8717574010244	23,22
		10	600	550	1	1	752742	8717574023886	28,01
		10	1000	950	1	1	752787	8717574017526	74,73
		11	160	100	1	1	752732	8717574030495	9,55
		11	210	150	1	1	752733	8717574030501	11,49
		11	260	200	1	1	752734	8717574030518	13,54
		11	310	250	1	1	752735	8717574030525	18,08
		12	160	100	1	1	752772	8717574010251	8,92
		12	210	150	1	1	752773	8717574010268	10,79
		12	260	200	1	1	752774	8717574010275	12,25
		12	310	250	1	1	752775	8717574010282	16,80
		12	450	400	1	1	752776	8717574010299	25,27
		12	600	550	1	1	752743	8717574023893	35,54
		12	1000	950	1	1	752788	8717574017533	79,69
		13	160	100	1	1	752736	8717574033762	11,66
	13	210	150	1	1	752737	8717574033779	19,13	
	13	260	200	1	1	752738	8717574033786	21,94	
	13	310	250	1	1	752739	8717574033793	23,46	
	14	160	100	1	1	752777	8717574010305	12,50	
	14	210	150	1	1	752778	8717574010312	16,73	
	14	260	200	1	1	752785	8717574013214	19,02	
	14	310	250	1	1	752779	8717574010329	20,76	
	14	450	400	1	1	752780	8717574010336	26,07	
	14	600	550	1	1	752744	8717574023909	39,08	
	14	1000	950	1	1	752789	8717574017540	81,99	
	15	160	100	1	1	752745	8717574023916	19,85	
	15	210	160	1	1	752746	8717574023923	22,11	
	15	260	200	1	1	752747	8717574023930	24,37	
	15	450	400	1	1	752748	8717574023947	32,84	
	16	160	100	1	1	752791	8717574017557	20,55	
	16	210	150	1	1	752792	8717574017564	22,98	
	16	260	200	1	1	752793	8717574017571	25,65	
	16	310	250	1	1	752794	8717574017588	27,32	
	16	450	400	1	1	752795	8717574017595	33,70	
	16	600	550	1	1	752797	8717574023954	42,28	
	16	1000	950	1	1	752796	8717574017601	93,44	







## MULTIPACKS 10 PEÇAS BROCAS SDS-PLUS 4-GUMES PROFISSIONAL

  		Ø (mm)	Comp. total (mm)	Comp. útil (mm)	QE	QMP Quantidade múltiplos de compra	Código artigo	Código EAN	Preço € por pack IVA no incluído
  		5	110	50	10	1	752901	8717574041385	61,02
		5	160	100	10	1	752902	8717574041392	67,89
		5,5	110	50	10	1	752903	8717574041408	76,29
		5,5	160	100	10	1	752904	8717574041415	76,29
		6	110	50	10	1	752905	8717574041422	58,73
		6	160	100	10	1	752906	8717574041439	63,66
		6	210	150	10	1	752907	8717574041446	82,02
		6	260	200	10	1	752908	8717574041453	101,08
		6,5	160	100	10	1	752909	8717574041460	82,78
		6,5	210	150	10	1	752910	8717574041477	111,77
		6,5	260	200	10	1	752911	8717574041484	143,80
		7	110	50	10	1	752912	8717574041491	78,97
		7	160	100	10	1	752913	8717574041507	83,17
		8	110	50	10	1	752914	8717574041514	68,66
		8	160	100	10	1	752915	8717574041521	72,09
		8	210	150	10	1	752916	8717574041538	82,40
		8	260	200	10	1	752917	8717574041545	101,08
		8	310	250	10	1	752918	8717574041552	140,37
		9	160	100	10	1	752919	8717574041569	77,82
		9	260	200	10	1	752920	8717574041576	101,46
		10	110	50	10	1	752921	8717574041583	73,62
		10	160	100	10	1	752922	8717574041590	80,11
		10	210	150	10	1	752923	8717574041606	91,53
		10	260	200	10	1	752924	8717574041613	106,80
		10	310	250	10	1	752925	8717574041620	131,59
		11	160	110	10	1	752926	8717574041637	95,73
		11	210	160	10	1	752927	8717574041644	115,20
		12	160	110	10	1	752928	8717574041651	89,24
	12	210	160	10	1	752929	8717574041668	108,33	
	12	260	210	10	1	752930	8717574041675	122,80	
	12	310	260	10	1	752931	8717574041682	168,21	
	14	160	110	10	1	752932	8717574041699	125,10	
	14	210	160	10	1	752933	8717574041705	167,44	
	14	260	210	10	1	752934	8717574041712	190,35	
	14	310	260	10	1	752935	8717574041729	207,88	

MULTIPACKS 25 PEÇAS BROCAS SDS-PLUS 4-GUMES PROFISSIONAL

  			Ø (mm)	Comp. total (mm)	Comp. útil (mm)	QE	QMP Quantidade múltiplos de compra	Código artigo	Código EAN	Preço € por set IVA no incluído
  	5	110	50	25	1	752941	8717574041743	150,09		
	5	160	100	25	1	752942	8717574041750	167,27		
	5,5	110	50	25	1	752943	8717574041767	188,23		
	5,5	160	100	25	1	752944	8717574041774	188,23		
	6	110	50	25	1	752945	8717574041781	144,36		
	6	160	100	25	1	752946	8717574041798	155,81		
	6	210	150	25	1	752947	8717574041804	202,53		
	6	260	200	25	1	752948	8717574041811	250,23		
	6,5	160	100	25	1	752949	8717574041828	204,44		
	6,5	210	150	25	1	752950	8717574041835	276,92		
	6,5	260	200	25	1	752951	8717574041842	357,03		
	7	110	50	25	1	752952	8717574041859	194,90		
	7	160	100	25	1	752953	8717574041866	205,41		
	8	110	50	25	1	752954	8717574041873	169,18		
	8	160	100	25	1	752955	8717574041880	177,75		
	8	210	150	25	1	752956	8717574041897	203,51		
	8	260	200	25	1	752957	8717574041903	250,23		
	8	310	250	25	1	752958	8717574041910	348,42		
	9	160	100	25	1	752959	8717574041927	192,05		
	9	260	200	25	1	752960	8717574041934	251,16		
10	110	50	25	1	752961	8717574041941	181,57			
10	160	100	25	1	752962	8717574041958	197,78			
10	210	150	25	1	752963	8717574041965	226,38			
10	260	200	25	1	752964	8717574041972	264,53			
10	310	250	25	1	752965	8717574041989	326,52			

KITS BROCAS SDS-PLUS 4-GUMES PROFISSIONAL

 		Descrição	QE	QMP Quantidade múltiplos de compra	Código artigo	Código EAN	Preço € por set IVA não incluído
  	4-Brocas 6 x 160 mm 8 x 160 mm 10 x 160 mm 12 x 160 mm	4	1	752750	8717574010343	32,56	
	7-Brocas 5 x 110 mm 6 x 110 mm 8 x 110 mm 6 x 160 mm 8 x 160 mm 10 x 160 mm 12 x 160 mm	7	1	752790	8717574013221	59,08	

# BROCAS PARA MARTELO

## SDS-PLUS 4-GUMES Ø 18-32 MM

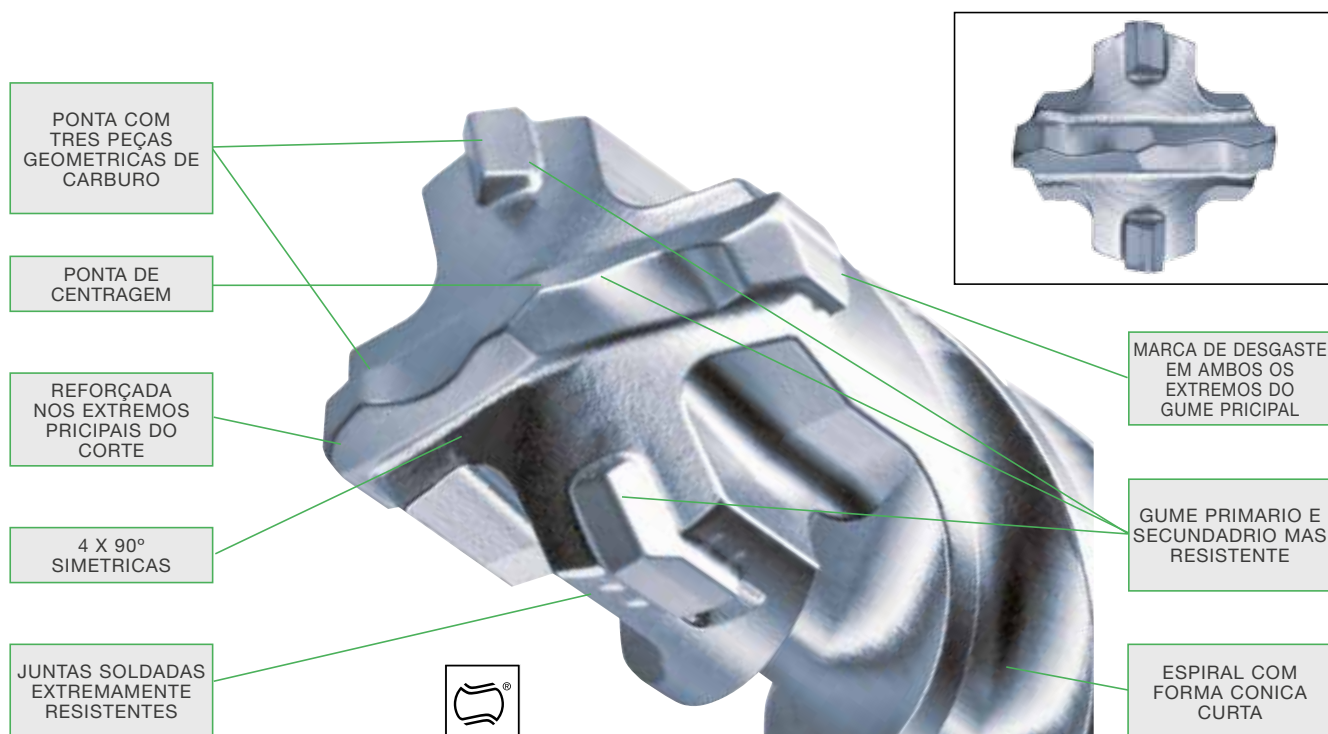



Após o esmagador sucesso do desenvolvimento da SDS-Plus 4 gumes de até Ø 16 mm, também estão a ser desenvolvidas brocas SDS-Plus mais largas. Isso baseia-se nas especificações básicas do desenho

técnico dos tamanhos menores, que são perfeitos para os utilizadores intensivos. Por isso, utilizar a mesma espiral simétrica de 4 cursos e a excelente placa de carboneto com arestas de corte de alta eficiência

cia. Neste série de brocas, a inserção de carboneto não tem mais o formato cruzado, mas a 4 gumes é formada por uma placa superior com duas placas laterais de metal duro num ângulo de 90°.

### BROCAS SDS-PLUS 4-GUMES PROFISSIONAL

 	Ø (mm)	Comp. total (mm)	Comp. útil (mm)	QE	QMP Quantidade múltiplos de compra	Código artigo	Código EAN	Preço € por peça IVA não incluído
	18	250	200	1	1	752218	8717574026245	42,00
	18	450	400	1	1	752219	8717574026252	48,80
	20	250	200	1	1	752220	8717574026269	44,71
	20	450	400	1	1	752221	8717574026276	47,24
	22	250	200	1	1	752222	8717574026283	49,11
	22	450	400	1	1	752223	8717574026290	64,84
	24	250	200	1	1	752224	8717574026306	51,54
	24	450	400	1	1	752225	8717574026313	69,63
	25	250	200	1	1	752226	8717574026320	53,52
	25	450	400	1	1	752227	8717574026337	71,12
	28	250	200	1	1	752228	8717574026344	57,27
	28	450	400	1	1	752229	8717574026351	76,64
	30	250	200	1	1	752230	8717574026368	62,30
	30	450	400	1	1	752231	8717574026375	81,43
32	450	400	1	1	752232	8717574026382	89,07	



# BROCAS PARA MARTELO SDS-PLUS 2-GUMES PROFESSIONAL

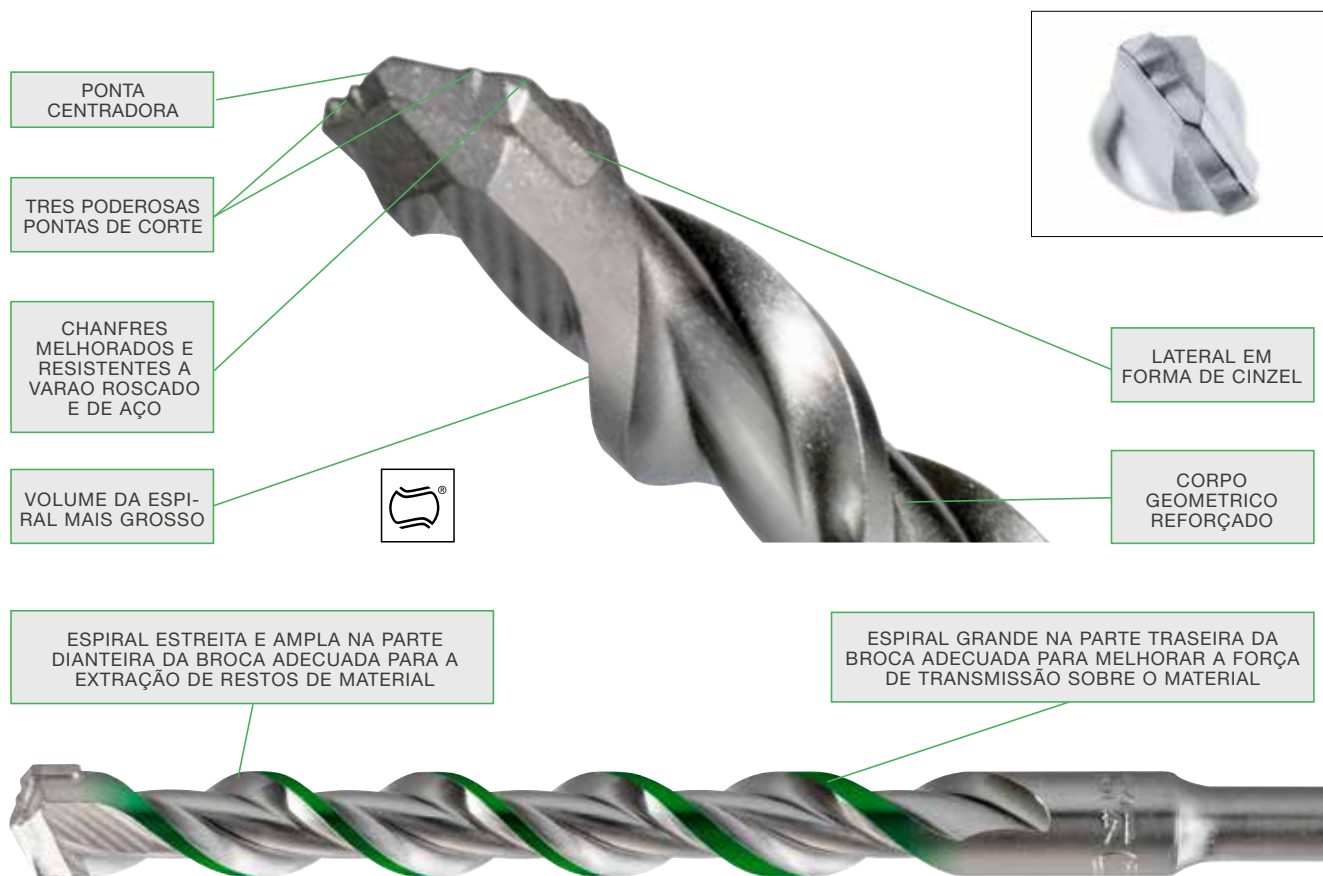

## Novo nível de perfuração

As brocas SDS-Plus de 2 gumes com espiral dupla satisfazem os mais elevados padrões de alta qualidade e foram concebidas para utilizadores profissionais. Testadas em condições extremas, demonstraram elevados padrões de eficiência e desempenho.

## Rompendo o betão

Os dois gumes estão formados por uma placa de carburos de tungstenio que oferece características e benefícios especiais, que assegura perfuração imediata e de fácil centramento. Ao lado da ponta de carburo juntamos três pontas chamadas

“Interruptores de poder”. Agora a potência de corte transfere-se desde a máquina as superfícies mais pequenas do material a perfurar criando micro gretas. Por este motivo conseguimos maior velocidade de perfuração.

## Extraíndo resíduos

Depois de furar o betão, os restos tem de ser eliminados do furo, além de evitar golpes ou redução da velocidade da broca provocada pela obstrução de resíduos. A forma conica também reduz a fricção no furo e melhora a velocidade de perfuração. A parte traseira da broca é mais robusta e rígida. O primeiro aspeto positivo e a transferência de energia melhorada para uma

perfuração mais rápida. Em segundo lugar a possibilidade de rotura e menor. Esta espiral especial também reduz a vibração.





## Reforço do aço

O reforço do aço já não representa um problema. A carga dinâmica da broca em forma de cinzel penetra rapidamente no material. Em comparação com o modelo anterior está prevenida contra contactos em outras varetas de aço. Também a probabilidade de que a broca prenda se reduz.





## Velocidade de corte





Todas estas melhorias técnicas levam a uma velocidade de corte 12% superior as brocas anteriores SDS-PLUS da HITACHI.

## BROCAS SDS-PLUS 2-GUMES PROFISSIONAL









 		Ø (mm)	Comp. total (mm)	Comp. útil (mm)	QE	QMP Quantidade múltiplos de compra	Código artigo	Código EAN	Preço € por peça IVA não incluído
  		4	110	50	1	1	782401	8717574045116	3,54
		4	160	100	1	1	782402	8717574045123	4,41
		4,8	160	100	1	1	782403	8717574045130	6,04
		5	110	50	1	1	782404	8717574045147	2,78
		5	140	80	1	1	782405	8717574045154	4,79
		5	160	100	1	1	782406	8717574045161	3,12
		5	210	150	1	1	782407	8717574045178	5,31
		5	260	150	1	1	782408	8717574045185	7,46
		5	310	250	1	1	782409	8717574045192	9,02
		5,5	110	50	1	1	782410	8717574045208	3,37
		5,5	160	100	1	1	782411	8717574045215	3,37
		5,5	210	150	1	1	782412	8717574045222	5,59
		5,5	260	200	1	1	782413	8717574045239	8,05
		5,5	310	250	1	1	782414	8717574045246	10,52
		5,5	600	550	1	1	782540	8717574050189	28,67
		6	110	50	1	1	782415	8717574045253	2,78
		6	160	100	1	1	782416	8717574045260	3,02
		6	210	150	1	1	782417	8717574045277	5,31
		6	260	200	1	1	782418	8717574045284	6,87
		6	310	250	1	1	782419	8717574045291	9,72
		6	410	350	1	1	782420	8717574045307	15,48
		6	460	400	1	1	782421	8717574045314	14,96
		6,5	110	50	1	1	782422	8717574045321	3,37
		6,5	160	100	1	1	782423	8717574045338	3,82
		6,5	210	150	1	1	782424	8717574045345	6,39
		6,5	260	200	1	1	782425	8717574045352	7,25
		6,5	310	250	1	1	782426	8717574045369	10,52
		6,5	400	340	1	1	782427	8717574045376	16,63
		6,5	460	400	1	1	782428	8717574045383	18,47
		7	110	50	1	1	782429	8717574045390	3,37
		7	160	100	1	1	782430	8717574045406	3,75
		7	210	150	1	1	782431	8717574045413	5,83
		8	110	50	1	1	782432	8717574045420	3,16
		8	160	100	1	1	782433	8717574045437	3,37
	8	210	150	1	1	782434	8717574045444	3,99	
	8	260	200	1	1	782435	8717574045451	5,10	
	8	310	250	1	1	782436	8717574045468	7,19	
	8	400	340	1	1	782437	8717574045475	12,81	
	8	460	400	1	1	782438	8717574045482	14,02	
	8	600	550	1	1	782439	8717574045499	19,02	
	8	1000	950	1	1	782440	8717574045505	39,47	
	9	160	100	1	1	782441	8717574045512	5,59	
	9	210	150	1	1	782442	8717574045529	5,28	
	9,5	160	100	1	1	782443	8717574045536	5,97	
	10	110	50	1	1	782444	8717574045543	3,82	
	10	160	100	1	1	782445	8717574045550	3,82	
	10	210	150	1	1	782446	8717574045567	4,96	
	10	260	200	1	1	782447	8717574045574	5,59	
	10	310	250	1	1	782448	8717574045581	8,09	
	10	350	300	1	1	782449	8717574045598	12,01	
	10	450	400	1	1	782450	8717574045604	13,64	
	10	600	550	1	1	782451	8717574045611	18,64	
	10	800	750	1	1	782452	8717574045628	37,21	
	10	1000	950	1	1	782453	8717574045635	53,56	

BROCAS SDS-PLUS 2-GUMES PROFISSIONAL





 		Ø (mm)	Comp. total (mm)	Comp. útil (mm)	QE	QMP Quantidade múltiplos de compra	Código artigo	Código EAN	Preço € por peça IVA não incluído
  		11	160	100	1	1	782454	8717574045642	5,87
		11	210	150	1	1	782455	8717574045659	7,71
		11	260	200	1	1	782456	8717574045666	7,95
		11	310	250	1	1	782457	8717574045673	10,10
		12	160	100	1	1	782458	8717574045680	4,89
		12	210	150	1	1	782459	8717574045697	6,00
		12	260	200	1	1	782460	8717574045703	7,91
		12	310	250	1	1	782461	8717574045710	8,92
		12	360	300	1	1	782462	8717574045727	12,91
		12	450	400	1	1	782463	8717574045734	14,16
		12	600	550	1	1	782464	8717574045741	19,78
		12	800	750	1	1	782465	8717574045758	44,39
		12	1000	950	1	1	782466	8717574045765	60,15
		13	160	100	1	1	782467	8717574045772	6,66
		13	210	150	1	1	782468	8717574045789	9,44
		13	260	200	1	1	782469	8717574045796	10,59
		13	310	250	1	1	782470	8717574045802	12,15
		14	160	100	1	1	782471	8717574045819	7,19
		14	210	150	1	1	782472	8717574045826	7,67
		14	260	200	1	1	782473	8717574045833	10,10
		14	310	250	1	1	782474	8717574045840	10,52
		14	450	400	1	1	782475	8717574045857	15,24
		14	600	550	1	1	782476	8717574045864	22,91
		14	800	750	1	1	782477	8717574045871	39,88
		14	1000	950	1	1	782478	8717574045888	63,48
		15	160	100	1	1	782479	8717574045895	7,67
		15	210	150	1	1	782480	8717574045901	10,86
		15	260	200	1	1	782481	8717574045918	11,07
		15	450	400	1	1	782482	8717574045925	15,79
		16	160	100	1	1	782483	8717574045932	9,20
		16	210	150	1	1	782484	8717574045949	10,76
		16	260	200	1	1	782485	8717574045956	14,16
		16	310	260	1	1	782486	8717574045963	16,90
		16	450	400	1	1	782487	8717574045970	21,59
		16	600	550	1	1	782488	8717574045987	22,15
	16	800	750	1	1	782489	8717574045994	39,60	
	16	1000	950	1	1	782490	8717574046007	70,15	
	17	210	150	1	1	782491	8717574046014	19,06	
	18	200	150	1	1	782492	8717574046021	16,80	
	18	250	200	1	1	782493	8717574046038	22,15	
	18	300	250	1	1	782494	8717574046045	22,87	
	18	450	400	1	1	782495	8717574046052	24,37	
	18	600	550	1	1	782496	8717574046069	26,35	
	18	1000	950	1	1	782497	8717574046076	80,01	
	19	200	150	1	1	782498	8717574046083	19,89	
	19	450	400	1	1	782499	8717574046090	25,82	
	20	200	150	1	1	782500	8717574046106	20,79	
	20	250	200	1	1	782501	8717574046113	24,44	
	20	300	250	1	1	782502	8717574046120	25,34	
	20	450	400	1	1	782503	8717574046137	26,17	
	20	600	550	1	1	782504	8717574046144	28,12	
	20	1000	950	1	1	782505	8717574046151	89,03	

BROCAS SDS-PLUS 2-GUMES PROFISSIONAL									
		Ø (mm)	Comp. total (mm)	Comp. útil (mm)	QE	QMP Quantidade múltiplos de compra	Código artigo	Código EAN	Preço € por peça IVA não incluído
		22	250	200	1	1	782506	8717574046168	28,71
		22	300	250	1	1	782507	8717574046175	29,99
		22	450	400	1	1	782508	8717574046182	30,89
		22	600	550	1	1	782509	8717574046199	34,15
		22	1000	950	1	1	782510	8717574046205	98,54
		23	250	200	1	1	782511	8717574046212	36,55
		23	450	400	1	1	782512	8717574046229	40,99
		24	250	200	1	1	782513	8717574046236	30,34
		24	300	250	1	1	782514	8717574046243	30,34
		24	450	400	1	1	782515	8717574046250	38,15
		25	250	200	1	1	782516	8717574046267	32,18
		25	300	250	1	1	782517	8717574046274	35,37
		25	450	400	1	1	782518	8717574046281	43,49
		25	600	550	1	1	782519	8717574046298	66,30
		25	1000	950	1	1	782520	8717574046304	107,67
		26	250	200	1	1	782521	8717574046311	45,26
		26	450	400	1	1	782522	8717574046328	51,41

MULTIPACKS 25 PEÇAS BROCAS SDS-PLUS 2-GUMES PROFISSIONAL

  		Ø (mm)	Comp. total (mm)	Comp. útil (mm)	QE	QMP Quantidade múltiplos de compra	Código artigo	Código EAN	Preço € por pack IVA no incluído
   		4	110	50	10	1	782601	8717574046335	35,23
		4	160	100	10	1	782602	8717574046342	44,50
		5	110	50	10	1	782603	8717574046359	27,63
		5	140	80	10	1	782604	8717574046366	48,25
		5	160	100	10	1	782605	8717574046373	31,48
		5	210	150	10	1	782606	8717574046380	53,70
		5	260	200	10	1	782607	8717574046397	74,80
		5	310	250	10	1	782608	8717574046403	90,56
		5,5	110	50	10	1	782609	8717574046410	34,02
		5,5	160	100	10	1	782610	8717574046427	34,02
		5,5	210	150	10	1	782611	8717574046434	56,61
		5,5	260	200	10	1	782612	8717574046441	80,91
		6	110	50	10	1	782613	8717574046458	27,63
		6	160	100	10	1	782614	8717574046465	30,61
		6	210	150	10	1	782615	8717574046472	53,70
		6	260	200	10	1	782616	8717574046489	69,56
		6	310	250	10	1	782617	8717574046496	97,64
		6,5	110	50	10	1	782618	8717574046502	34,36
		6,5	160	100	10	1	782619	8717574046519	38,63
		6,5	210	150	10	1	782620	8717574046526	64,18
		6,5	260	200	10	1	782621	8717574046533	73,00
		6,5	310	250	10	1	782622	8717574046540	105,62
		7	110	50	10	1	782623	8717574046557	34,02
		7	160	100	10	1	782624	8717574046564	37,73
		7	210	150	10	1	782625	8717574046571	58,69
	8	110	50	10	1	782626	8717574046588	31,90	
	8	160	100	10	1	782627	8717574046595	34,02	
	8	210	150	10	1	782628	8717574046601	38,63	
	8	260	200	10	1	782629	8717574046618	51,13	
	8	310	250	10	1	782630	8717574046625	72,54	
	9	160	100	10	1	782631	8717574046632	52,83	
	9	210	150	10	1	782632	8717574046649	56,61	
	9,5	160	100	10	1	782633	8717574046656	60,43	
	10	110	50	10	1	782634	8717574046663	38,63	
	10	160	100	10	1	782635	8717574046670	38,63	
	10	210	150	10	1	782636	8717574046687	49,91	
	10	260	200	10	1	782637	8717574046694	58,28	
	10	310	250	10	1	782638	8717574046700	81,33	
	11	160	100	10	1	782639	8717574046717	59,18	
	11	210	150	10	1	782640	8717574046724	77,61	
	11	260	200	10	1	782641	8717574046731	80,11	
	11	310	250	10	1	782642	8717574046748	101,87	
	12	160	110	10	1	782643	8717574046755	49,05	
	12	210	160	10	1	782644	8717574046762	60,81	
	12	260	210	10	1	782645	8717574046779	79,69	
	12	310	260	10	1	782646	8717574046786	89,73	

## MULTIPACKS 10 PEÇAS BROCAS SDS-PLUS 2-GUMES PROFISSIONAL

  		Ø (mm)	Comp. total (mm)	Comp. útil (mm)	QE	QMP Quantidade múltiplos de compra	Código artigo	Código EAN	Preço € por pack IVA no incluido
 		4	110	50	25	1	782651	8717574046793	86,25
		4	160	100	25	1	782652	8717574046809	108,89
		5	110	50	25	1	782653	8717574046816	67,75
		5	140	80	25	1	782654	8717574046823	118,01
		5	160	100	25	1	782655	8717574046830	76,99
		5	210	150	25	1	782656	8717574046847	131,41
		5	260	200	25	1	782657	8717574046854	182,89
		5,5	110	50	25	1	782658	8717574046861	83,17
		5,5	160	100	25	1	782659	8717574046878	83,17
		5,5	210	150	25	1	782660	8717574046885	138,56
		5,5	260	200	25	1	782661	8717574046892	198,13
		6	110	50	25	1	782662	8717574046908	67,75
		6	160	100	25	1	782663	8717574046915	74,97
		6	210	150	25	1	782664	8717574046922	131,41
		6	260	200	25	1	782665	8717574046939	170,05
		6,5	110	50	25	1	782666	8717574046946	85,98
		6,5	160	100	25	1	782667	8717574046953	94,48
		6,5	210	150	25	1	782668	8717574046960	157,10
		6,5	260	200	25	1	782669	8717574046977	178,65
		7	110	50	25	1	782670	8717574046984	83,17
7	160	100	25	1	782671	8717574046991	94,38		
7	210	150	25	1	782672	8717574047004	146,72		
8	110	50	25	1	782673	8717574047011	78,03		
8	160	100	25	1	782674	8717574047028	83,17		
8	210	150	25	1	782675	8717574047035	94,48		
8	260	200	25	1	782676	8717574047042	125,27		
9	160	100	25	1	782677	8717574047059	129,40		
9	210	150	25	1	782678	8717574047066	138,56		
10	110	50	25	1	782679	8717574047073	96,46		
10	160	100	25	1	782680	8717574047080	96,46		
10	210	150	25	1	782681	8717574047097	122,15		

KITS BROCAS SDS-PLUS 2-GUMES PROFISSIONAL						
 	Contem	QE	QMP Quantidade múltiplos de compra	Código artigo	Código EAN	Preço € por set IVA não incluído
	5-Brocas 5 x 110 mm 6 x 110 mm 8 x 110 mm 6 x 160 mm 8 x 160 mm	5	1	782530	8717574047165	19,23
	5-Brocas 5 x 160 mm 6 x 160 mm 8 x 160 mm 10 x 160 mm 12 x 160 mm	5	1	782531	8717574047172	19,78
	5-Brocas 6 x 110 mm 8 x 110 mm 6 x 160 mm 8 x 160 mm 10 x 160 mm	5	1	782532	8717574047189	17,67
	6-Brocas 10 x 450 mm 12 x 450 mm 14 x 450 mm 16 x 450 mm 18 x 450 mm 20 x 450 mm	6	1	782533	8717574047196	120,62
	Portabrocas com chave 13 mm SDS-PLUS, adaptador incluído e 5 brocas: de 5/6/8 x 110 de 6/8 x 160	6	1	751025	8717154657449	51,23
	Portabrocas automático 13 mm SDS-PLUS, adaptador incluído e 5 brocas: de 5/6/8 x 110 de 6/8 x 160	6	1	751030	8717472816580	65,29

# BROCAS PARA MARTELO SDS-PLUS 2-GUMES SEMI PROFISSIONAL

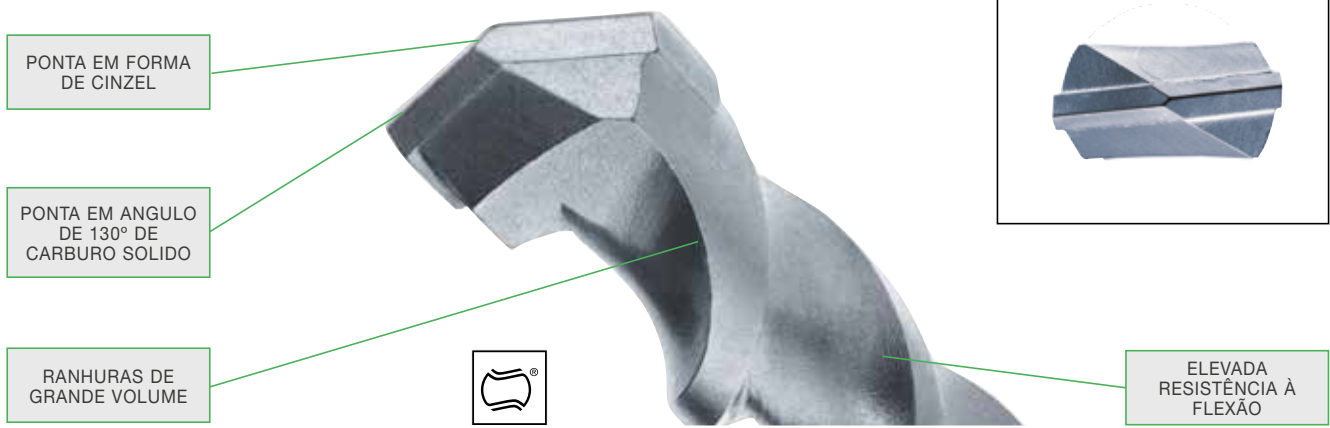





Broca SDS-Plus Semi Profissional para uso em betão, alvenaria e pedra natural. Esta broca torna-se económica graças ao rápido progresso de perfuração dinâmica e à robustez da ponta de carboneto. As









ranhuras longo permitem um fácil transporte do pó de perfuração. Pela sua qualidade razoável é muito apreciada pelos utilizadores ocasionais, que dão prioridade ao preço de compra, e para quem a

durabilidade e a velocidade de corte são menos importantes ou não relevantes, devido à natureza da aplicação.

BROCAS SDS-PLUS 2-GUMES SEMI-PROFISSIONAL

 		Ø (mm)	Comp. total (mm)	Comp. útil (mm)	QE	QMP Quantidade múltiplos de compra	Código artigo	Código EAN	Preço € por peça IVA não incluído
  		4	110	50	1	1	750371	8717574034103	2,43
		4	160	100	1	1	750372	8717574034110	3,26
		5	110	50	1	1	750373	8717574034127	2,19
		5	160	100	1	1	750374	8717574034134	2,40
		5,5	110	50	1	1	750375	8717574034141	2,64
		5,5	160	100	1	1	750376	8717574034158	2,64
		6	110	50	1	1	750377	8717574034165	2,19
		6	160	100	1	1	750378	8717574034172	2,40
		6	210	150	1	1	750379	8717574034189	3,92
		7	160	100	1	1	750380	8717574034196	2,92
		8	110	50	1	1	750381	8717574034202	2,46
		8	160	100	1	1	750382	8717574034219	2,64
		8	210	150	1	1	750383	8717574034226	3,30
		8	260	200	1	1	750384	8717574034233	4,17
		10	160	100	1	1	750385	8717574034240	3,05
		10	210	150	1	1	750386	8717574034257	4,20
		10	260	200	1	1	750387	8717574034264	4,86
		12	160	100	1	1	750388	8717574034271	3,85
		12	210	150	1	1	750389	8717574034288	4,72
		12	260	200	1	1	750390	8717574034295	6,25
	14	160	100	1	1	750391	8717574034301	5,00	
	14	210	150	1	1	750392	8717574034318	5,90	
	14	260	200	1	1	750393	8717574034325	6,87	
	16	160	100	1	1	750394	8717574034332	7,15	
	16	210	150	1	1	750395	8717574034349	8,71	



ACESSÓRIOS SDS-PLUS						
	Descrição	QE	QMP Quantidade múltiplos de compra	Código artigo	Código EAN	Preço € por peça IVA não incluído
<b>ADAPTADOR DESDE SDS PLUS</b>						
	Para porta-brocas de 1/2" x 20 UNF com parafuso M6 incluído	1	1	744085	8717154656039	9,09
	Para porta-brocas de 1/2" x 20 UNF com inserção para ponta de 1/4" hexagonal	1	1	744088	8717154659184	9,16
	Para adaptar pontas de 1/4" hexagonal Não Magnético	1	1	752388	8717574017397	10,52
	Para adaptar pontas de 1/4" hexagonal Magnético	1	1	752389	8717574017403	11,32
	Para chave de vaso de 1/2"	1	1	750455	8717574023862	24,89
<b>ADAPTADOR PARA SDS-PLUS</b>						
	Desde SDS-MAX	1	1	751006	8717154652772	59,91
	Desde estriado recto	1	1	750200	8717154651539	61,82
	Desde hexagonal 13 mm	1	1	750246	8717154651997	65,43

# BROCAS PARA MARTELO SDS-MAX

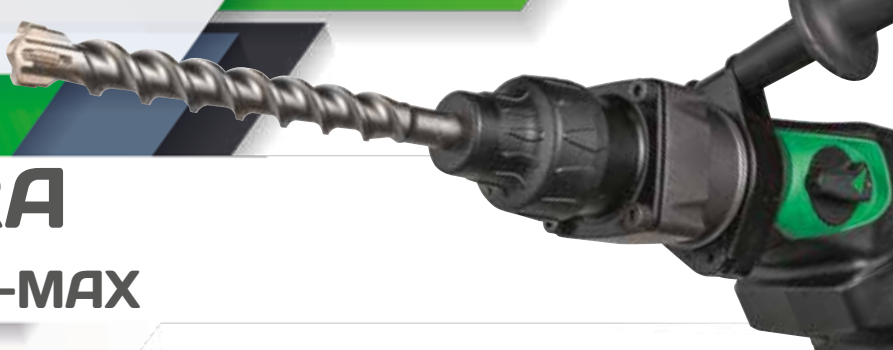





## SDS-Max em quatro modelos

As brocas para martelos de última geração SDS-Max são robustas e poderosas. Oerecem uma combinação inovadora de cruzamentos geométricos novos e existen-

tes com provas dadas e de qualidade sem precedentes. Isso resulta numa vida útil extra longa, alta precisão na perfuração e máxima transferência de energia, mesmo

em materiais extremamente duros. Uma broca de alto desempenho para todos os utilizadores profissionais que necessitam de perfuração em betão armado e pedra.

	PROFISSIONAL			SEMI PROFISSIONAL
	4-gumes Ø 12-15 mm	4-gumes Ø 16-52 mm	2-gumes Ø 12-15 mm	2-gumes Ø 14-40 mm
Formato da ponta de carboneto				
Ponta de centragem en carboneto	sim	sim	sim	não
Diseño de ranhura	4 espirais	4 espirais	multi ranhura	padrão
Para barras de reforço	recomendado	recomendado	adequado	não
Rigor de dimensões	***	***	**	*
Velocidade de perfuração	**	**	***	*
Durabilidade	***	***	**	*
Absorção de Vibração	***	***	**	*
Transmissão de potência	***	***	***	*
Aprovado PGM	sim	sim	sim	sim
Adequado para ferramentas eléctricas	2-4 kg	5-10 kg	5-10 kg	4-8 kg
Aplicação	Adequado para utilizadores que exigem um ciclo de vida longo e utilizam muitas barras de reforço, betão e pedra dura. Embora tendo um preço de compra mais elevado, os custos são mais baixos por furo.	Adequado para utilizadores que exigem um ciclo de vida longo e utilizam muitas barras de reforço, betão e pedra dura. Embora tendo um preço de compra mais elevado, os custos são mais baixos por furo.	Adequado para o utilizador intermédio, que pretende usar a broca em materiais de dureza média.	Adequado para o utilizador ocasional, que dá prioridade ao preço de compra, e para quem a velocidade de perfuração e a durabilidade são menos importantes ou não relevantes devido à natureza da utilização.

# BROCAS PARA MARTELO

## SDS-MAX 4-GUMES Ø 12-15 MM



A última geração de brocas para martelos. A Hitachi SDS-Max de 4 fios foi concebida para utilizações muito intensivas que exigem o máximo rendimento na perfuração. Este modelo dinâmico com características melhoradas resultam numa duração mais prolongada, numa penetração notavelmente mais rápida e numa perfuração mais cómoda. A cabeça simétrica de quatro fios assegura uma penetração suave e fluída no material, dando como resultado orifícios perfeitamente redondos.



A geometria especial em espiral de quatro fios assegura:

- Drenagem adequada das brocas de perfuração
- Redução da vibração desnecessária
- Resistência extrema nas torsões
- Permite a máxima transmissão de potência da máquina à broca
- Redução da emissão de ruído.

Isto resulta numa durabilidade 50 % mais longa comparada com uma broca de martelo convencional de dois fios.

No caso de o utilizador encontrar reforços de betão, o modelo de quatro fios garante um contacto uniforme e reduz a possibilidade de partir a cabeça da broca. O ajustamento especial da coroa proporciona um suporte máximo do carboneto ao bater sobre as barras de reforço e uma absorção ótima dos restos da vara durante a perfuração.

BROCAS PARA MARTELOS SDS-MAX 4-GUMES Ø 12 - 15 mm

 	Ø (mm)	Comp. total (mm)	Comp. útil (mm)	QE	QMP Quantidade múltiplos de compra	Código artigo	Código EAN	Preço € por peça IVA não incluído
	12	340	200	1	1	754363	8717574049602	42,31
	12	540	400	1	1	754364	8717574049619	48,56
	12	740	600	1	1	754365	8717574049626	66,02
	12	940	800	1	1	754366	8717574049633	78,34
	14	340	200	1	1	754367	8717574049640	43,63
	14	540	400	1	1	754368	8717574049657	55,02
	15	340	200	1	1	754369	8717574049664	47,38
	15	540	400	1	1	754370	8717574049671	57,20

# BROCAS PARA MARTELO

## SDS-MAX 4-GUMES Ø 16-52 MM

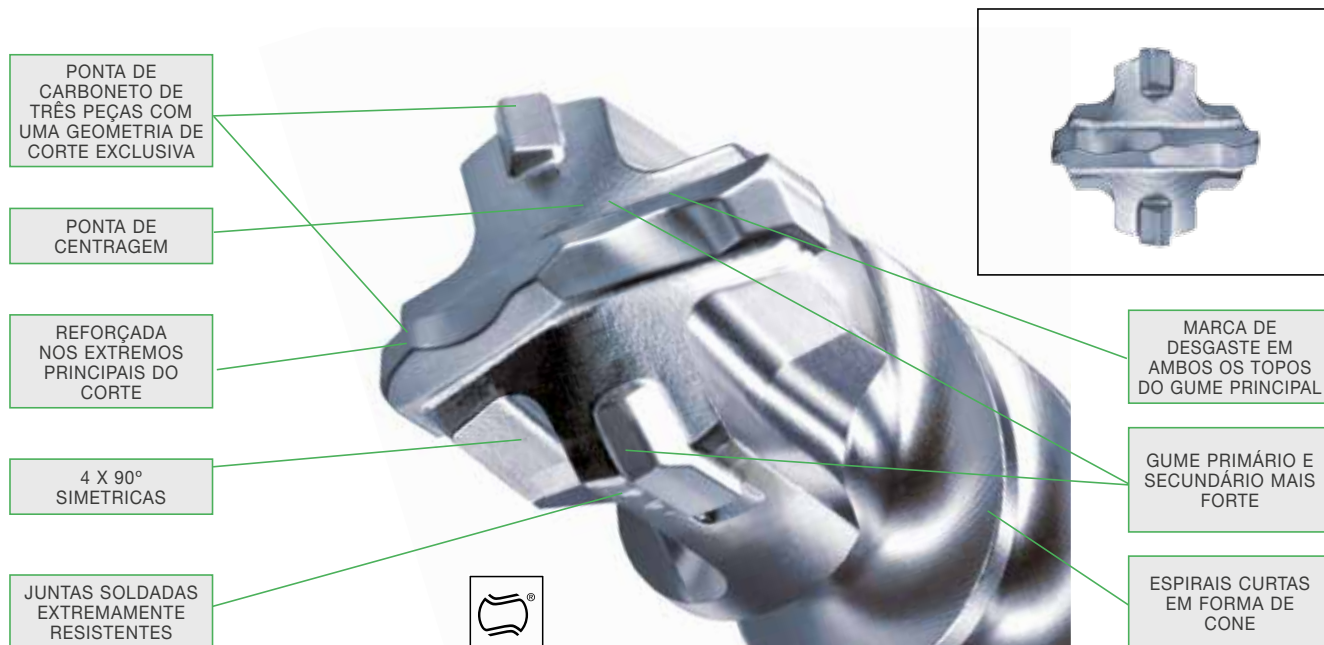

A SDS-Max 4 gumes da Hitachi é uma ponta de broca robusta e profissional, concebida para um excelente desempenho, com qualidade incontestável em cada detalhe. Neste série de brocas, a cabeça de carboneto da 4 gumes é formada por um placa principal com duas placas laterais de metal duro num ângulo de 90°. Este desenho especial impede o engripamento na vergalhão de impacto, onde

os cortadores secundários largos apoiam ativamente a ponta principal de carboneto durante a furação.



Uma outra característica adicionada à construção da ponta de carboneto é a marca de desgaste, que funciona como um indicador para avaliar a estabilidade dimensional dos orifícios de ancoragem.

Devido ao sulco reforçado do núcleo otimizado das brocas, é assegurada uma alta



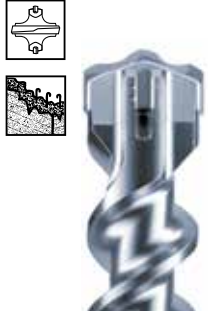

resistência à rotura. Além disso, a energia do impacto é transferida diretamente para a cabeça da broca e ao mesmo tempo o pó é removido rapidamente para um progresso constante.

Em suma, a ponta da broca é excelente do ponto de vista da rapidez, da durabilidade e do desempenho profissional.

### BROCAS SDS-MAX PROFISSIONAL 4-GUMES 16-18 MM

 		Ø (mm)	Comp. total (mm)	Comp. útil (mm)	QE	QMP Quantidade múltiplos de compra	Código artigo	Código EAN	Preço € por peça IVA não incluído
	16	340	200	1	1	754301	8717574026443	49,67	
	16	540	400	1	1	754302	8717574026450	55,54	
	16	740	600	1	1	754353	8717574029178	69,66	
	16	940	800	1	1	754303	8717574026467	80,60	
	16	1320	1200	1	1	754304	8717574026474	203,12	
	18	340	200	1	1	754305	8717574026481	49,91	
	18	540	400	1	1	754306	8717574026498	57,17	
	18	740	600	1	1	754354	8717574029185	75,46	
	18	940	800	1	1	754307	8717574026504	84,83	
	18	1320	1200	1	1	754308	8717574026511	203,99	

**BROCAS SDS-MAX PROFESSIONAL 4- GUMES 20-52 MM**

 		Ø (mm)	Comp. total (mm)	Comp. útil (mm)	QE	QMP Quantidade múltiplos de compra	Código artigo	Código EAN	Preço € por peça IVA não incluído
 		20	320	200	1	1	754309	8717574026528	50,95
		20	520	400	1	1	754310	8717574026535	60,81
		20	720	600	1	1	754355	8717574029192	78,38
		20	920	800	1	1	754311	8717574026542	83,10
		20	1320	1200	1	1	754312	8717574026559	211,45
		22	320	200	1	1	754313	8717574026566	53,97
		22	520	400	1	1	754314	8717574026573	60,05
		22	720	600	1	1	754356	8717574029208	78,90
		22	920	800	1	1	754315	8717574026580	86,64
		22	1320	1200	1	1	754316	8717574026597	219,68
		24	320	200	1	1	754317	8717574026603	61,92
		24	520	400	1	1	754318	8717574026610	73,10
		25	320	200	1	1	754319	8717574026627	58,04
		25	520	400	1	1	754320	8717574026634	71,33
		25	720	600	1	1	754357	8717574029215	96,29
		25	920	800	1	1	754321	8717574026641	104,10
		25	1320	1200	1	1	754322	8717574026658	223,60
		26	520	400	1	1	754323	8717574026665	86,19
		28	370	250	1	1	754324	8717574026672	70,32
		28	570	450	1	1	754325	8717574026689	80,67
		28	670	550	1	1	754326	8717574026696	105,35
		28	920	800	1	1	754327	8717574026702	137,87
		28	1320	1200	1	1	754328	8717574026719	234,33
		30	370	250	1	1	754329	8717574026726	71,92
		30	570	450	1	1	754330	8717574026733	95,11
		30	720	600	1	1	754358	8717574029222	125,06
		30	920	800	1	1	754331	8717574026740	137,87
		32	370	250	1	1	754332	8717574026757	74,63
		32	570	450	1	1	754333	8717574026764	96,08
		32	720	600	1	1	754359	8717574029239	126,76
		32	920	800	1	1	754334	8717574026771	137,07
		32	1320	1200	1	1	754335	8717574026788	240,47
35	370	250	1	1	754336	8717574026795	95,11		
35	570	450	1	1	754337	8717574026801	108,89		
35	670	550	1	1	754338	8717574026818	134,12		
35	920	800	1	1	754339	8717574026825	185,70		
35	1320	1200	1	1	754360	8717574029246	259,84		
37	370	250	1	1	754340	8717574026832	84,66		
37	570	450	1	1	754341	8717574026849	139,08		
37	920	800	1	1	754342	8717574026856	192,12		
38	370	250	1	1	754343	8717574026863	109,72		
38	570	450	1	1	754344	8717574026870	125,86		
38	720	600	1	1	754361	8717574029253	167,30		
40	370	250	1	1	754345	8717574026887	128,88		
40	570	450	1	1	754346	8717574026894	152,41		
40	720	600	1	1	754362	8717574029260	202,60		
40	920	800	1	1	754347	8717574026900	194,90		
40	1320	1200	1	1	754348	8717574026917	288,75		
45	570	450	1	1	754349	8717574026924	207,64		
45	920	800	1	1	754350	8717574026931	274,45		
50	570	450	1	1	754351	8717574026948	260,95		
52	570	450	1	1	754352	8717574026955	261,82		

# BROCAS PARA MARTELO

## SDS-MAX 2-GUMES Ø 12-15 MM

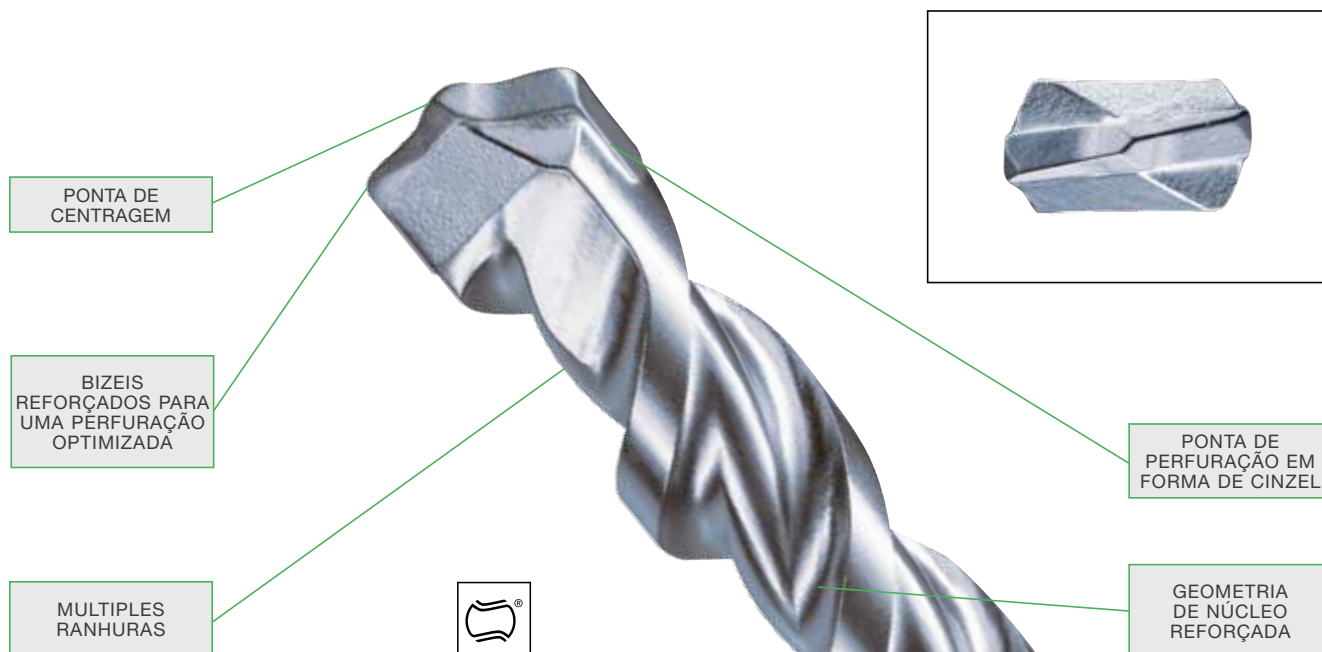

A broca SDS-Max de 2 gumes com espiral dupla satisfaz elevados padrões de qualidade e foi concebida para o utilizador final profissional. Testada em condições extremas, demonstrou elevados padrões de eficiência e desempenho.





As brocas de 2 gumes são formadas por uma placa de carboneto de tungsténio centrada, cujo design especial possibilita uma centragem e perfuração fácil e rápida

desde o início. A velocidade de corte é 25% superior às restantes brocas SDS-Max, com um aumento do tempo de vida de cerca de 50%. O reforço em aço já não apresenta um problema. O formato dinâmico e em forma de cinzel da cabeça da broca penetra rapidamente no material e transporta simultaneamente o pó de perfuração pela em espiral ondulada.

Esta configuração especial em espiral

remove rapidamente o pó de perfuração do buraco, economizando tempo e dinheiro. Esta espiral especial também reduz a vibração e transfere uma maior energia de impacto do martelo para a cabeça de perfuração, aumentando assim consideravelmente a velocidade de perfuração e a expectativa de vida. A perfuração é menos cansativa para o operador e menos desgastante para o martelo rotativo.

BROCAS SDS-MAX PROFISSIONAL 2-GUMES 12-15 MM

 		Ø (mm)	Comp. total (mm)	Comp. útil (mm)	QE	QMP Quantidade múltiplos de compra	Código artigo	Código EAN	Preço € por peça IVA não incluído
  	12	340	200	1	1	750910	8717154652246	37,52	
	12	540	400	1	1	750911	8717154652253	47,93	
	12	690	550	1	1	750912	8717154652260	61,37	
	12	920	780	1	1	750913	8717154652277	71,02	
	14	340	200	1	1	750914	8717154652284	40,99	
	14	540	400	1	1	750915	8717154652291	51,96	
	14	920	780	1	1	750916	8717154652307	79,45	
	15	340	200	1	1	750917	8717154652314	46,20	
15	540	400	1	1	750918	8717154652321	55,50		

# BROCAS PARA MARTELO

## SDS-MAX SEMI PROFISSIONAL

BROCA COM CABEÇA EM FORMA DE CINZEL

PONTA DE CARBONETO RESISTENTE COM UM ÂNGULO DE 30°

RANHURAS DE GRANDE VOLUME



ELEVADA RESISTÊNCIA À FLEXÃO

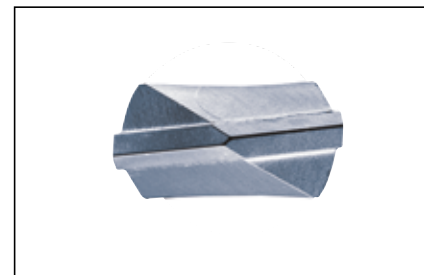
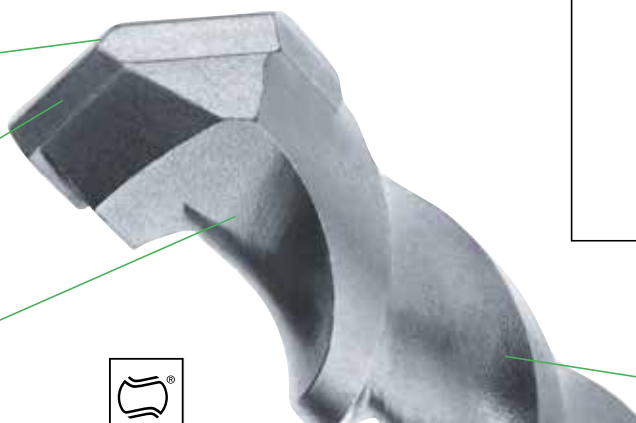







A broca SDS-Max Semi Profissional é para uso em betão, alvenaria e pedra natural.

Esta broca torna-se económica graças ao rápido progresso de perfuração dinâmica e à robustez da

ponta de carboneto. As ranhuras longo permitem um fácil transporte do pó de perfuração. Muito apreciada pelo utilizador ocasional, que dá prioridade ao preço de compra, e para quem a velo-

cidade de perfuração e a durabilidade são menos importantes ou não relevantes devido à natureza da utilização.

### BROCAS SDS-MAX SEMI-PROFISSIONAL 2- GUMES 14-40 MM

 		Ø (mm)	Comp. total (mm)	Comp. útil (mm)	QE	QMP Quantidade múltiplos de compra	Código artigo	Código EAN	Preço € por peça IVA não incluído
  		14	340	200	1	1	754371	8717574035117	33,29
		14	540	400	1	1	754372	8717574035124	40,72
		16	340	200	1	1	754373	8717574035131	36,90
		16	540	400	1	1	754374	8717574035148	43,53
		18	340	200	1	1	754375	8717574035155	39,50
		18	540	400	1	1	754376	8717574035162	45,99
		20	320	200	1	1	754377	8717574035179	41,93
		20	520	400	1	1	754378	8717574035186	47,97
		22	320	200	1	1	754379	8717574035193	44,39
		22	520	400	1	1	754380	8717574035209	51,61
		24	320	200	1	1	754381	8717574035216	49,98
		24	520	400	1	1	754382	8717574035223	57,51
		25	320	200	1	1	754383	8717574035230	50,82
		25	520	400	1	1	754384	8717574035247	58,07
		28	370	250	1	1	754385	8717574035254	56,06
		28	570	450	1	1	754386	8717574035261	66,54
		30	370	250	1	1	754387	8717574035278	60,05
		30	570	450	1	1	754388	8717574035285	70,53
		32	370	250	1	1	754389	8717574035292	61,68
		32	570	450	1	1	754390	8717574035308	76,36
	32	920	800	1	1	754391	8717574035315	115,65	
	35	370	250	1	1	754392	8717574035322	74,00	
	35	570	450	1	1	754393	8717574035339	87,89	
	38	370	250	1	1	754394	8717574035346	87,50	
	38	570	450	1	1	754395	8717574035353	105,62	
	40	370	250	1	1	754396	8717574035360	104,41	
	40	570	450	1	1	754397	8717574035377	125,79	

# CORTADORES DE NUCLEO SDS-MAX TCT

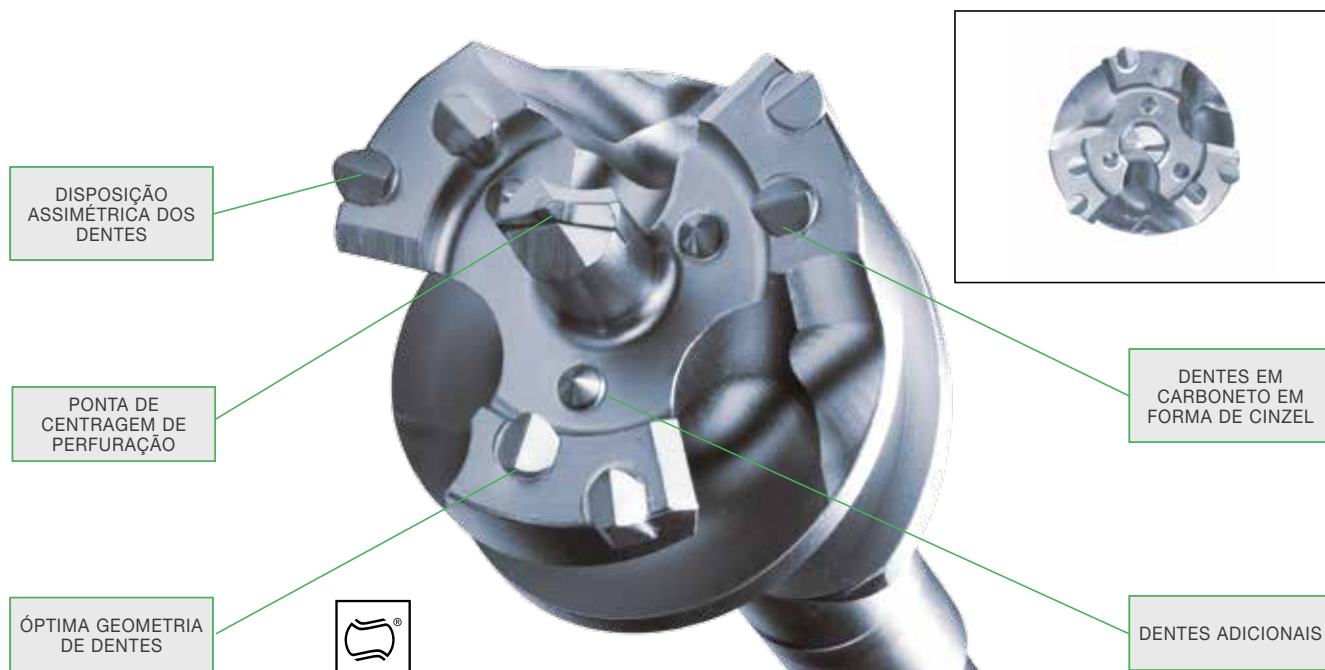



Os cortadores de núcleo da Hitachi garantem um manuseamento eficiente graças ao design especial de peça única. O design centra-se na nova geração de poderosos martelos perfuradores, permitindo um trabalho eficiente e elevada durabilidade. Uma ferramenta ideal para furos em betão,

pedra natural e alvenaria. As ranhuras de três espirais de alto volume asseguram a remoção rápida de pó de perfuração, um progresso de perfuração rápido e uma baixa vibração durante a perfuração. O resultado é sempre da maior precisão com furos redondos profissionais.

Maior resistência a quebras, baixa vibração e excelente perfuração devido à maior amplitude e espessura do núcleo. Graças às ranhuras curtas, o núcleo central oferece uma redução de peso à broca, o que garante um trabalho mais fácil.







BROCAS PARA MARTELOS POSSANTES SDS MAX

 	Ø (mm)	Comp. total (mm)	Comp. útil (mm)	QE	QMP Quantidade múltiplos de compra	Código artigo	Código EAN	Preço € por peça IVA não incluído
	40	310	170	1	1	751651	8717154657715	183,89
	40	550	410	1	1	751652	8717154657722	227,14
	45	310	170	1	1	751653	8717154657739	196,84
	45	550	410	1	1	751654	8717154657746	230,23
	45	990	850	1	1	751655	8717154657753	273,90
	55	310	170	1	1	751656	8717154657760	226,66
	55	550	410	1	1	751657	8717154657777	261,23
	55	990	850	1	1	751658	8717154657784	320,41
	65	310	170	1	1	751659	8717154657791	249,57
	65	550	410	1	1	751660	8717154657807	285,87
	65	990	850	1	1	751661	8717154657814	333,08
	80	310	170	1	1	751662	8717154657821	281,53
	80	550	410	1	1	751663	8717154657838	317,74
	80	990	850	1	1	751664	8717154657845	421,59







## ACESSÓRIOS SDS-MAX



	Descrição	QE	QMP Quantidade múltiplos de compra	Código artigo	Código EAN	Preço € por peça IVA não incluído
<b>EXTENSÕES DE BROCAS ATE 32MM</b>						
	Comp. 320 mm	1	1	751675	8717472817990	35,06
	Comp. 750 mm	1	1	751676	8717472818003	43,73
	Comp. 1100 mm	1	1	751677	8717472818010	58,80
	União para extensões	1	1	751686	8717472818102	259,70
						

	Descrição	QE	QMP Quantidade múltiplos de compra	Código artigo	Código EAN	Preço € por peça IVA não incluído
<b>ADAPTADORES DE SDS-MAX</b>						
	SDS-MAX para porta-brocas de 1/2" x 20 UNF	1	1	750453	8717472818744	43,35
	SDS-MAX para chave de caixa de 1/2"	1	1	750451	8717574023848	33,50
	SDS-MAX para chave de caixa de 3/4"	1	1	750452	8717574023855	36,06
	SDS-Max adaptador para SDS-Plus ligação	1	1	751006	8717154652772	59,91
	SDS-Max adaptador para ligação estriado recto	1	1	751049	8717574025897	192,57
<b>ADAPTADORES A SDS-MAX</b>						
	Adaptador de estriado recto a SDS-Max ligação	1	1	750247	8717574025880	192,57

# BROCAS PARA MARTELOS

## 13 MM HEXAGONAL





BROCAS HEXAGONAIS DE 13 MM 4-GUMES									
		Ø (mm)	Comp. total (mm)	Comp. útil (mm)	QE	QMP Quantidade múltiplos de compra	Código artigo	Código EAN	Preço € por peça IVA não incluído
		16	280	130	1	1	750250	8717154652000	42,03
		16	400	250	1	1	750274	8717472815309	49,57
		16	550	400	1	1	750251	8717154652017	63,90
		18	280	130	1	1	750252	8717154652024	44,15
		18	400	250	1	1	750275	8717154656084	52,55
		18	550	400	1	1	750253	8717154652031	65,53
		19	550	400	1	1	750255	8717154652055	72,86
		20	280	130	1	1	750256	8717154652062	46,23
		20	400	250	1	1	750276	8717154656091	51,79
		20	550	400	1	1	750257	8717154652079	69,66
		22	280	130	1	1	750277	8717154656107	48,25
		22	550	400	1	1	750259	8717154652093	74,63
		25	550	420	1	1	750261	8717154652116	77,33
		28	280	130	1	1	750281	8717154656145	60,64
		28	400	250	1	1	750262	8717154652123	67,75
		28	550	420	1	1	750263	8717154652130	95,21
		30	280	130	1	1	750282	8717154656152	60,92
		30	400	250	1	1	750264	8717154652147	61,61
		30	550	420	1	1	750265	8717154652154	101,39
		32	280	130	1	1	750286	8717154656190	82,89
32	400	250	1	1	750266	8717154652161	84,35		
32	550	420	1	1	750267	8717154652178	110,48		
35	280	130	1	1	750290	8717154656237	72,68		
35	400	250	1	1	750268	8717154652185	73,97		
35	550	420	1	1	750269	8717154652192	117,49		
38	280	130	1	1	750294	8717154656275	96,32		
38	550	420	1	1	750271	8717154652215	151,68		
40	550	400	1	1	750273	8717154652239	169,28		

ADAPTADOR 13 MM HEXAGONAL						
	Descrição	QE	QMP Quantidade múltiplos de compra	Código artigo	Código EAN	Preço € por peça IVA não incluído
	Adaptador desde 13mm hexagonal a SDS-Plus	1	1	750246	8717154651997	65,43

# BROCAS PARA MARTELOS





## 19 MM HEXAGONAL





### BROCAS HEXAGONAIS DE 19 MM 4-GUMES

 		Ø (mm)	Comp. total (mm)	Comp. útil (mm)	QE	QMP Quantidade múltiplos de compra	Código artigo	Código EAN	Preço € por peça IVA não incluído
  	16	420	250	1	1	751601	8717154657876	48,56	
	16	570	380	1	1	751602	8717154657883	75,84	
	18	570	380	1	1	751604	8717154657913	78,76	
	20	420	250	1	1	751605	8717154657920	50,68	
	20	570	380	1	1	751606	8717154657937	79,97	
	22	420	250	1	1	751607	8717154657944	52,24	
	22	570	400	1	1	751608	8717154657951	84,07	
	24	420	250	1	1	751609	8717154657968	52,90	
	24	570	400	1	1	751610	8717154657975	62,37	
	25	420	250	1	1	751611	8717154657982	54,36	
	25	570	400	1	1	751612	8717154657999	90,70	
	25	720	550	1	1	751613	8717154658002	89,14	
	28	420	250	1	1	751615	8717154658026	55,54	
	28	570	400	1	1	751616	8717154658033	104,69	
	30	420	250	1	1	751617	8717154658040	72,68	
	30	570	400	1	1	751618	8717154658057	121,62	
	30	720	550	1	1	751619	8717154658064	117,70	
	32	420	250	1	1	751623	8717154658101	75,81	
	32	570	400	1	1	751624	8717154658118	133,98	
	35	570	400	1	1	751630	8717154658170	152,93	
38	420	250	1	1	751635	8717154658224	96,77		
38	570	400	1	1	751636	8717154658231	176,85		
40	420	250	1	1	751637	8717154658248	136,13		
40	570	400	1	1	751638	8717154658255	137,97		
44	570	400	1	1	751643	8717154658309	145,09		
50	420	250	1	1	751644	8717154658316	195,31		

# BROCAS PARA MARTELOS

## ESTRIADO RECTO

BROCAS ESTRIADO RECTO								
 	Ø (mm)	Comp. total (mm)	Comp. útil (mm)	QE	QMP Quantidade múltiplos de compra	Código artigo	Código EAN	Preço € por peça IVA não incluído
<b>2-GUMES</b>								
 	12	330	200	1	1	750201	8717154651546	40,68
	13	530	400	1	1	750204	8717154651577	44,88
	14	380	250	1	1	750205	8717154651584	45,02
	15	330	200	1	1	750206	8717154651591	50,33
<b>4-GUMES</b>								
 	16	250	120	1	1	750207	8717154651607	52,72
	16	530	380	1	1	750209	8717154651621	74,63
	18	380	250	1	1	750210	8717154651638	54,53
	18	530	380	1	1	750211	8717154651645	76,26
	19	530	400	1	1	750214	8717154651676	64,32
	20	530	380	1	1	750216	8717154651690	79,59
	20	680	550	1	1	751751	8717154658330	107,57
	22	330	200	1	1	750217	8717154651706	56,99
	22	530	400	1	1	750218	8717154651713	84,07
	24	330	200	1	1	750219	8717154651720	62,37
	24	530	400	1	1	750220	8717154651737	73,65
	25	530	400	1	1	750222	8717154651751	97,29
	26	380	250	1	1	750224	8717154651775	68,93
	26	530	400	1	1	750225	8717154651782	84,66
	28	530	400	1	1	750227	8717154651805	119,13
	30	530	400	1	1	750230	8717154651836	96,74
	32	530	400	1	1	750232	8717154651850	133,15
	35	380	250	1	1	750233	8717154651867	98,23
	35	530	400	1	1	750234	8717154651874	143,04
	38	380	250	1	1	750236	8717154651898	110,62
	38	530	400	1	1	750237	8717154651904	158,69
	42	380	250	1	1	750240	8717154651935	201,98
	42	530	400	1	1	750241	8717154651942	244,22
	45	380	250	1	1	750242	8717154651959	169,18
	50	530	400	1	1	750245	8717154651980	225,44

ADAPTADORES ESTRIADO RECTO						
	Descrição	QE	QMP Quantidade múltiplos de compra	Código artigo	Código EAN	Preço € por peça IVA não incluído
	Adaptador estriado recto a ligação SDS-PLUS	1	1	750200	8717154651539	61,82
	Adaptador estriado recto a ligação SDS-MAX	1	1	750247	87171546515880	192,57
	Adaptador SDS-MAX a ligação Estriado recto	1	1	751049	8717574025897	192,57

# BROCAS PARA MARTELOS











## ANULA COROAS DE NUCLEO HUECO

COROAS									
1:8	Descrição	Ø (mm)	Comp. útil (mm)	QE	QMP Quantidade múltiplos de compra	Código artigo	Código EAN	Preço € por peça IVA não incluído	
<b>COROAS CÔNICAS</b>									
	Craneana	40	100	1	1	750960	8717472816252	111,32	
	Craneana	45	100	1	1	751055	8717574023534	109,20	
	Craneana	50	100	1	1	750961	8717472816269	114,23	
	Craneana	60	100	1	1	751058	8717574023541	128,32	
	Craneana	65	100	1	1	750962	8717472816276	134,64	
	Craneana	68	100	1	1	751056	8717574023558	149,22	
	Craneana	80	100	1	1	750963	8717472816283	156,44	
	Craneana	90	100	1	1	750964	8717472816290	178,90	
	Craneana	100	100	1	1	750965	8717472816306	200,52	
	Craneana	125	100	1	1	750966	8717472816313	266,30	
	Broca centradora	11	120	1	1	750967	8717472816320	6,42	
	Cunha extractora				1	1	750974	8717472816399	10,27
	Adaptador SDS-PLUS			115	1	1	751029	8717472816405	49,08
	Adaptador SDS-MAX			180	1	1	750968	8717472816337	55,33
	Adaptador SDS-MAX			450	1	1	750969	8717472816344	63,69
	Adaptador Estriado recto			216	1	1	750970	8717472816351	58,28
	Adaptador Estriado recto			436	1	1	750971	8717472816368	63,69
	Adaptador HEX 19			450	1	1	750972	8717472816375	63,69
	Adaptador HEX 13			450	1	1	750973	8717472816382	63,69

COROAS									
	Descrição	Ø (mm)	Comp. útil (mm)	QE	QMP Quantidade múltiplos de compra	Código artigo	Código EAN	Preço € por peça IVA não incluído	
<b>COROAS COM ROSCA MACHO</b>									
	Craneana	45	80	1	1	751060	8717154652932	120,90	
	Craneana	50	80	1	1	751061	8717154652949	129,78	
	Craneana	55	80	1	1	751062	8717154652956	134,29	
	Craneana	68	80	1	1	751063	8717154652963	149,95	
	Craneana	82	80	1	1	751064	8717154652970	174,56	
	Craneana	90	80	1	1	751065	8717154652987	201,46	
	Craneana	100	80	1	1	751066	8717154652994	219,30	
	Craneana	125	80	1	1	751067	8717154653007	290,94	
	Craneana	150	80	1	1	751068	8717154653014	335,65	
	Centrerboor	11	135	1	1	751069	8717154653076	12,39	
	Adaptador SDS-MAX			200	1	1	751070	8717154653021	57,62
	Adaptador SDS-MAX			460	1	1	751071	8717154653038	66,50
	Adaptador Estriado recto			460	1	1	751072	8717154653045	64,56
	Adaptador HEX 19			460	1	1	751073	8717154653052	67,16
	Adaptador HEX 13			460	1	1	751074	8717154653069	67,16

# BROCAS PARA MARTELOS

## SISTEMA VARIÁVEL

SISTEMA VARIÁVEL								
VARIA	Descrição	Ø (mm)	Comp. útil (mm)	QE	QMP Quantidade múltiplos de compra	Código artigo	Código EAN	Preço € por peça IVA não incluído
	Broca	28	475	1	1	751051	8717574035070	107,60
	Broca	30	475	1	1	751052	8717574035087	121,73
	Broca	32	475	1	1	751053	8717574035094	130,61
<b>CRANEANA PARA ALARGADOR CABEÇAL</b>								
	Cabeçal	50	100	1	1	760086	8717472816511	146,65
	Cabeçal	68	100	1	1	760087	8717472816528	161,12
	Cabeçal	80	100	1	1	760088	8717472816535	184,83
	Cabeçal	90	100	1	1	760071	8717472816542	213,99
	Cabeçal	100	100	1	1	760072	8717472816559	215,41
	Cabeçal	125	100	1	1	760073	8717472816566	294,10
<b>BROCA CENTRADORA PARA COROA</b>								
	Broca centradora	12	155	1	1	760074	8717472816573	24,12
<b>CABEÇAL DE CRANEANA POSSANTE</b>								
	Betão	35	150	1	1	744120	8717574014266	149,70
	Betão	40	150	1	1	744121	8717472816429	159,60
	Betão	45	150	1	1	744122	8717472816436	183,55
	Betão	50	150	1	1	744119	8717574014273	219,26
	Betão	55	150	1	1	744123	8717472816443	228,57
	Betão	68	150	1	1	744124	8717472816450	243,32
	Betão	80	150	1	1	744125	8717472816467	299,97
<b>ADAPTADOR PARA ALARGADOR E COROA</b>								
	Para SDS-Max		195	1	1	760085	8717472816498	66,54
	Para 13 mm hexagonal		180	1	1	744126	8717574002072	58,97
	Para 19 mm hexagonal		180	1	1	744127	8717574011791	59,94
	Para estriado recto		180	1	1	744128	8717472816504	56,99
<b>ALARGADOR CABEÇAL</b>								
	Alargador	25	280	1	1	744129	8717472816474	103,92
<b>UNIÃO COROA PASANTE</b>								
	Adaptador			1	1	744130	8717472816481	15,03

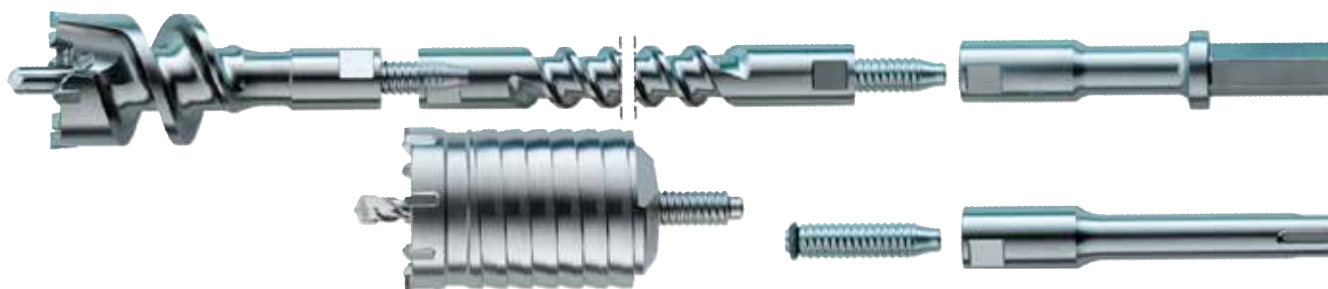

# BROCAS PARA PEDRA

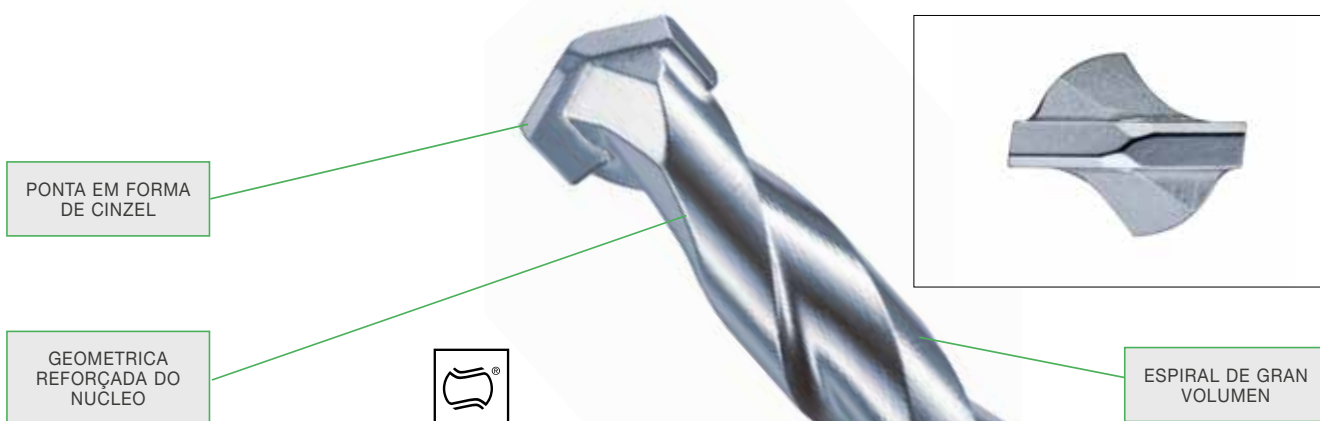

As brocas para pedra da Hitachi foram produzidas para dar um alto rendimento e estão desenhadas em especial o desen-



volvimento da ponta assim como a geometria do estriado para obter melhores resultados de perfuração em betão e outros

materiais de construção. As brocas para pedra cumprem a norma DIN 8039.



## BROCAS PARA PEDRA CILINDRICA

	Ø (mm)	Comp. total (mm)	Comp. útil (mm)	QE	QMP Quantidade múltiplos de compra	Código artigo	Código EAN	Preço € por peça IVA não incluído
	3	70	40	1	1	780851	8717574021707	1,60
	4	85	50	1	1	780852	8717574021714	1,63
	5	85	50	1	1	780853	8717574021721	1,46
	5	150	115	1	1	780854	8717574021738	2,29
	5,5	85	50	1	1	780855	8717574021745	1,67
	5,5	150	115	1	1	780856	8717574021752	2,40
	6	100	60	1	1	780857	8717574021769	1,60
	6	150	110	1	1	780858	8717574021776	2,40
	6	200	160	1	1	780859	8717574021783	3,02
	6	400	360	1	1	780860	8717574021790	8,57
	6	600	560	1	1	780861	8717574021806	9,23
	6,5	100	60	1	1	780862	8717574021813	1,77
	6,5	150	110	1	1	780863	8717574021820	2,60
	7	100	60	1	1	780864	8717574021837	1,84
	7	150	110	1	1	780865	8717574021844	2,67
	8	120	80	1	1	780866	8717574021851	1,98
	8	200	160	1	1	780867	8717574021868	3,64
	8	400	360	1	1	780868	8717574021875	8,23
	8	600	560	1	1	780869	8717574021882	10,90
	9	120	80	1	1	780870	8717574021899	2,43
10	120	80	1	1	780871	8717574021905	2,57	
10	200	160	1	1	780872	8717574021912	4,10	
10	400	360	1	1	780873	8717574021929	8,61	
10	600	560	1	1	780874	8717574021936	14,89	





**BROCAS PEDRA CILINDRICAS COM VEIO REDUZIDO 10MM**

	Ø (mm)	Comp. total (mm)	Comp. útil (mm)	QE	QMP Quantidade múltiplos de compra	Código artigo	Código EAN	Preço € por peça IVA não incluído
 	12	150	110	1	1	780875	8717574021943	3,54
	12	200	160	1	1	780876	8717574021950	5,24
	12	400	360	1	1	780877	8717574021967	9,02
	12	600	560	1	1	780878	8717574021974	18,50
	13	150	110	1	1	780879	8717574021981	4,93
	14	150	110	1	1	780880	8717574021998	5,48
	14	200	160	1	1	780881	8717574022001	6,80
	14	400	360	1	1	780882	8717574022018	9,79
	14	600	560	1	1	780883	8717574022025	19,85
	15	160	120	1	1	780884	8717574022032	6,77
	16	160	120	1	1	780885	8717574022049	6,91
	16	400	360	1	1	780886	8717574022056	13,05
	16	600	560	1	1	780887	8717574022063	21,17
	18	160	120	1	1	780888	8717574022070	9,82
	18	400	360	1	1	780889	8717574022087	15,55

**BROCAS PEDRA CILINDRICAS COM VEIO REDUZIDO 13MM**

	Ø (mm)	Comp. total (mm)	Comp. útil (mm)	QE	QMP Quantidade múltiplos de compra	Código artigo	Código EAN	Preço € por peça IVA não incluído
 	20	160	120	1	1	780891	8717574022094	13,26
	20	400	360	1	1	780892	8717574022100	21,56
	20	600	560	1	1	780893	8717574022117	25,34
	22	400	360	1	1	780894	8717574022124	23,12

**SETS BROCAS PARA PEDRA CILÍNDRICAS**

	Descrição	QE	QMP Quantidade múltiplos de compra	Código artigo	Código EAN	Preço € por set IVA não incluído
	5-Brocas sortidas 4 x 85 mm 5 x 85 mm 6 x 100 mm 8 x 120 mm 10 x 120 mm	5	1	780890	8717574021226	10,10
	5-Brocas sortidas 4 x 85 mm 5 x 85 mm 6 x 100 mm 8 x 120 mm 10 x 120 mm	5	1	780898	8717574022131	11,49
	8-Brocas sortidas 3 x 70 mm 4 x 85 mm 5 x 85 mm 6 x 100 mm 7 x 100 mm 8 x 120 mm 9 x 120 mm 10 x 120 mm	8	1	780899	8717574022148	17,32





# BROCAS MULTI-CORTE

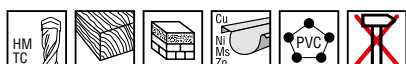

ÂNGULO DE  
PERFURAÇÃO  
POSITIVO  
AGRESSIVO

PONTA DE  
CARBONETO DE  
BASE DIAMANTE

ESPIRAL GRANDE  
VOLUME

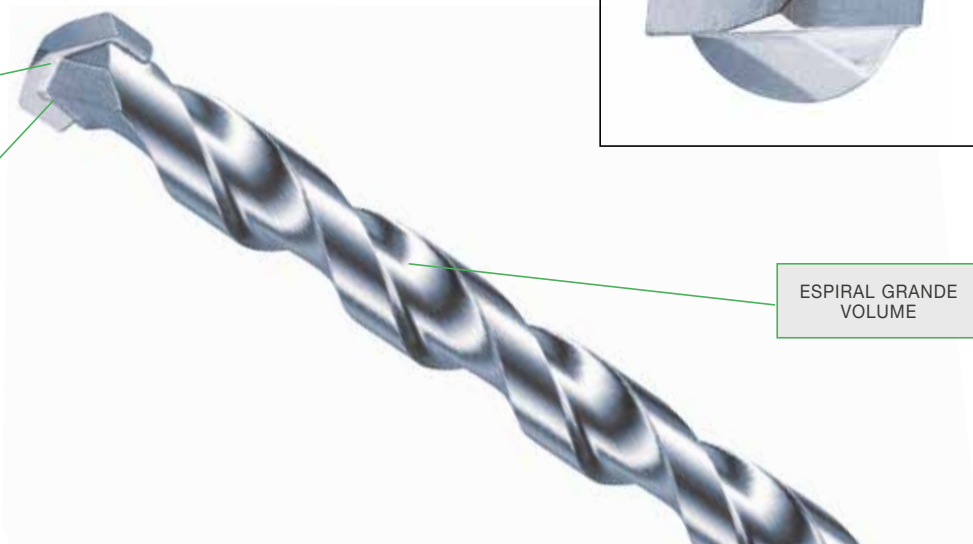

## Muito versátil

As brocas multi-corte da Hitachi são feitas para furar uma vasta gama de materiais. Do tijolo maciço, tijolo oco, da alvenaria ao plástico, madeira e metais macios, esta broca adapta-se a todos.

A ponta especial em carboneto remove os materiais de forma eficiente. Graças aos seus bordos cortantes, de base de diamante, o material é cortado em vez de ser martelado. A fim de manter a ponta afiada, a broca deve ser apenas usada na aplicação

rotativa, sem percussão.

Após o corte, a geometria das ranhuras remove a poeira de perfuração rapidamente para garantir uma progressão contínua.

O uso de materiais de alta qualidade, em combinação com técnicas de soldagem e de endurecimento de última geração, fazem desta uma ferramenta profissional robusta.

## Características

- A ponta de carboneto é projectada com um ângulo de corte positivo agressivo. Em combinação com uma base de diamante é perfeitamente adequada para perfurar em vários materiais.
- Ranhuras de grande volume para remoção rápida do pó de perfuração.
- A cabeça de broca em forma de cinzel penetra rapidamente os materiais e canaliza de imediato o pó de perfuração para o canelado das ranhuras.





Apenas para utilização em aplicações de perfuração rotativas, sem percussão.

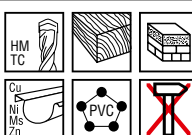

## BROCAS MULTI-CORTE LIGAÇÃO CILINDRICA

	Ø (mm)	Comp. total (mm)	Comp. útil (mm)	QE	QMP Quantidade múltiplos de compra	Código artigo	Código EAN	Preço € por peça IVA não incluído
 	3	70	40	1	1	780801	8717574042054	3,61
	4	85	50	1	1	780802	8717574042061	3,61
	5	85	50	1	1	780803	8717574042078	3,71
	5,5	85	50	1	1	780804	8717574042085	3,71
	6	100	60	1	1	780805	8717574042092	3,75
	6	150	110	1	1	780806	8717574042108	4,72
	6,5	100	60	1	1	780807	8717574042115	3,92
	6,5	150	110	1	1	780808	8717574042122	4,93
	7	100	60	1	1	780809	8717574042139	4,17
	8	120	80	1	1	780810	8717574042146	4,03
	8	250	200	1	1	780811	8717574042153	6,49
	9	120	80	1	1	780812	8717574042160	4,72
	10	120	80	1	1	780813	8717574042177	5,03
	10	250	200	1	1	780814	8717574042184	7,12
	12	150	110	1	1	780815	8717574042191	7,05
	12	250	200	1	1	780816	8717574042207	8,61
	14	250	200	1	1	780817	8717574042214	11,91

## BROCAS MULTI-CORTE LIGAÇÃO 1/4 HEXAGONAL

	Ø (mm)	Comp. total (mm)	Comp. útil (mm)	QE	QMP Quantidade múltiplos de compra	Código artigo	Código EAN	Preço € por peça IVA não incluído
  	3	95	40	1	1	780821	8717574042221	4,51
	4	105	50	1	1	780822	8717574042238	4,51
	5	105	50	1	1	780823	8717574042245	4,58
	5,5	105	50	1	1	780824	8717574042252	4,93
	6	115	60	1	1	780825	8717574042269	4,62
	6,5	115	60	1	1	780826	8717574042276	4,79
	7	115	60	1	1	780827	8717574042283	4,93
	8	125	80	1	1	780828	8717574042290	6,56

## SETS BROCAS MULTI-CORTE

	Descrição	QE	QMP Quantidade múltiplos de compra	Código artigo	Código EAN	Preço € por set IVA não incluído
  	5-Pcs 3 x 70 mm 4 x 85 mm 5 x 85 mm 6 x 100 mm 8 x 120 mm	5	1	780818	8717574042801	18,67
	5-Pcs 3 x 95 mm 4 x 105 mm 5 x 105 mm 6 x 115 mm 8 x 125 mm	5	1	780829	8717574042818	24,71

# BROCAS PARA METAL



## Processamento de metal

As brocas para metal da Hitachi garantem que o utilizador profissional fica satisfeito: oferecem uma qualidade alta e uma vida útil de longa duração. Para conseguir isso, são utilizadas unicamente as melhores matérias-primas para a perfuração através de um processo de produção controlado e de garantia. Por outro lado, a geometria da broca foi otimizada para conseguir os melhores resultados no acabamento do furo feito pelo berbequim, velocidade de perfuração e vida útil.

Durante a produção das brocas para metal da Hitachi, são cumpridas as normas de qualidade mais exigentes e a produção é feita num ambiente ISO 9001:2000. Por outro lado, a instalação da produção cumpre com as normas rigorosas da Hitachi relativamente à responsabilidade social das empresas. Produz-se, portanto, de acordo com as normas ambientais ISO 14000, o standard para processos de produção que respeitam o meio ambiente.

As brocas são submetidas regularmente a testes, nas condições mais duras para garantir a sua qualidade e funcionalidade. Como consequência destes controlos, as brocas de metal da Hitachi estão incluídas no grupo das mais eficientes do mercado, e nas condições mais difíceis.

As brocas para metal retificadas estão equipadas com uma ponta rachada de acordo com a norma DIN 1412. Fazer um furo prévio ou encontrar o ponto de centralização já não é necessário. O trabalho de furar mais fácil diminui o tempo de perfuração, alonga o tempo de vida útil e resulta, portanto, numa redução de custos.

As brocas foram temperadas de maneira especial, dando à parte da haste uma dureza menor, o que contribui para uma melhor inserção na zona de encaixa da broca no porta brocas.

### HSS-R

Broca de metal para uso geral e ocasional em ferramentas elétricas de mão.

#### Propriedades

Esta broca de espiral de elevada capacidade, fabricada em aço de elevado rendimento e grande velocidade oferece uma maior resistência à quebra devido ao processo de produção laminado que dá força ao material.

#### Aplicações

Para aço, aço fundido, liga de aço e aço não ligado (até 900 N/mm<sup>2</sup> de resistência), cinzento, templado, nodular e fundição, ferro sinterizado, prata de níquel, grafite e bronze.

### HSS-G

Brocas de metal de elevada qualidade para utilização em máquinas de perfuração de mão, bem como suportes de perfuração em ambientes profissionais.

#### Propriedades

Esta broca, completamente de torção de terra de elevada capacidade, fabricada em aço de elevado rendimento e alta velocidade, aumentou a verdadeira precisão de andamento.

#### Aplicações

Adequado para liga de aço e aço não ligado até uma resistência à tração de 900 N/mm<sup>2</sup>, aço fundido, ferro fundido, ferro sinterizado, fundição maleável, metais não ferrosos e plásticos duros.

### HSS-G Co 5

Adequada, especialmente, para materiais duros, tais como aço inoxidável. As brocas de cobalto têm um conteúdo de cobalto de 5 %.

As brocas HSS-Co são especialmente adequadas para utilizadores profissionais que necessitam de brocas com uma vida útil mais longa e que têm que trabalhar com materiais mais duros do que os habituais.

#### Propriedades

As mesmas que a HSS-G mas com liga de cobalto. O conteúdo de cobalto proporciona uma maior resistência à dureza térmica.

#### Aplicações



Adequado para liga de aço e aço não ligado até uma resistência à tração de 1000N / mm<sup>2</sup>, inox V2A / V4A, fundição, aço fundido, aços tratados com ácido e calor

	HSS-R DIN 338	HSS-G DIN 338	HSS-Co DIN 338
<b>DIN</b>	338	338	338
<b>Ângulo superior</b>	118°	135°	135°
<b>Ponta de furação</b>	Rebordo do cinzel	Ponto de divisão DIN1412	Ponto de divisão DIN1412
<b>Ângulo de espiral</b>	22° - 28°	30°	30°
<b>Superfície</b>	Preta, tratada a vapor	Metal básico	Castanho dourado
<b>Material</b>	22° - 28°	30°	30°
<b>Ø Distância: 1,0 - 13,0 mm</b>	Cada 0,5 mm	Cada 0,1 mm, incl. 0,25 mm	Cada 0,1 mm, incl. 0,25 mm
<b>Ø Distância: 13,5 - 20,0 mm</b>	Cada 0,5 mm	Cada 0,5 mm	n.a.
<b>Tamanho do eixo</b>	≤ 10 mm igual que o diâmetro	≤ 13 mm igual que o diâmetro	≤ 13 mm igual que o diâmetro
	10 - 13 mm reduzido 10 mm	10 - 13 mm reduzido 10 mm	
	≥ 13,5 mm reduzido 13 mm	≥ 13,5 mm reduzido 13 mm	
		1/4" hexagonal	
<b>Tipo de ferramenta</b>	Ferramenta de mão	Ferramenta de mão	Suporte de perfuração



# BROCAS PARA METAL

## HSS-R DIN 338



BROCAS PARA METAL HSS-R DIN 338

	Ø (mm)	Comp. total (mm)	Comp. útil (mm)	QE	QMP Quantidade múltiplos de compra	Código artigo	Código EAN	Preço € por pack IVA no incluído
 	1,0	34	12	2	10	780001	8717574003772	0,52
	1,5	40	18	2	10	780002	8717574003789	0,56
	2,0	49	24	2	10	780003	8717574003796	0,62
	2,5	57	30	2	10	780004	8717574003802	0,66
	3,0	61	33	2	10	780005	8717574003819	0,66
	3,2	65	36	1	10	780006	8717574003826	0,49
	3,5	70	39	1	10	780007	8717574003833	0,49
	4,0	75	43	1	10	780008	8717574003840	0,52
	4,2	75	43	1	10	780009	8717574003857	0,56
	4,5	80	47	1	10	780010	8717574003864	0,56
	5,0	86	52	1	10	780011	8717574003871	0,59
	5,5	93	57	1	10	780012	8717574003888	0,62
	6,0	93	57	1	10	780013	8717574003895	0,69
	6,5	101	63	1	10	780014	8717574003901	0,76
	7,0	109	69	1	10	780015	8717574003918	0,87
	7,5	109	69	1	10	780016	8717574003925	0,97
	8,0	117	75	1	10	780017	8717574003932	1,08
	8,5	117	75	1	5	780018	8717574003949	1,25
	9,0	125	81	1	5	780019	8717574003956	1,39
	9,5	125	81	1	5	780020	8717574003963	1,46
	10,0	133	87	1	5	780021	8717574003970	1,70
	10,5	133	87	1	5	780022	8717574003987	2,01
	11,0	142	94	1	5	780023	8717574003994	2,15
	11,5	142	94	1	5	780024	8717574004007	2,36
	12,0	151	101	1	5	780025	8717574004014	2,64
	12,5	151	101	1	5	780026	8717574004021	2,74
	13,0	151	101	1	5	780027	8717574004038	2,88



BROCAS PARA METAL HSS-R DIN 338 PACK AHORRO

10x	Ø (mm)	Comp. total (mm)	Comp. útil (mm)	QE	QMP Quantidade múltiplos de compra	Código artigo	Código EAN	Preço € por pack IVA no incluído
 	1,0	34	12	10	1	780041	8717574004045	2,29
	1,5	40	18	10	1	780042	8717574004052	2,57
	2,0	49	24	10	1	780043	8717574004069	2,81
	2,5	57	30	10	1	780044	8717574004076	2,92
	3,0	61	33	10	1	780045	8717574004083	2,92
	3,2	65	36	10	1	780046	8717574004090	3,30
	3,5	70	39	10	1	780047	8717574004106	3,30
	4,0	75	43	10	1	780048	8717574004113	3,64
	4,2	75	43	10	1	780049	8717574004120	4,03
	4,5	80	47	10	1	780050	8717574004137	4,13
	5,0	86	52	10	1	780051	8717574004144	4,30
	5,5	93	57	10	1	780052	8717574004151	4,96



**BROCAS PARA METAL HSS-R DIN 338 PACK AHORRO**

10x	Ø (mm)	Comp. total (mm)	Comp. útil (mm)	QE	QMP Quantidade múltiplos de compra	Código artigo	Código EAN	Preço € por pack IVA no incluido
 	6,0	93	57	10	1	780053	8717574004168	5,69
	6,5	101	63	10	1	780054	8717574004175	6,32
	7,0	109	69	10	1	780055	8717574004182	6,91
	7,5	109	69	10	1	780056	8717574004199	8,43
	8,0	117	75	10	1	780057	8717574004205	9,79
	8,5	117	75	10	1	780058	8717574004212	11,38
	9,0	125	81	10	1	780059	8717574004229	12,81
	9,5	125	81	10	1	780060	8717574004236	13,95
	10,0	133	87	10	1	780061	8717574004243	15,41



**BROCAS PARA METAL HSS-R DIN 338 PACK AHORRO**

5x	Ø (mm)	Comp. total (mm)	Comp. útil (mm)	QE	QMP Quantidade múltiplos de compra	Código artigo	Código EAN	Preço € por pack IVA no incluido
 	10,5	133	87	5	1	780062	8717574004250	9,37
	11,0	142	94	5	1	780063	8717574004267	9,68
	11,5	142	94	5	1	780064	8717574004274	10,69
	12,0	151	101	5	1	780065	8717574004281	11,38
	12,5	151	101	5	1	780066	8717574004298	11,98
	13,0	151	101	5	1	780067	8717574004304	12,98



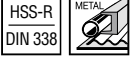

**BROCAS PARA METAL HSS-R DIN 338 CON VEIO REDUCIDO A 10 MM**

d = 10 mm	Ø (mm)	Comp. total (mm)	Comp. útil (mm)	QE	QMP Quantidade múltiplos de compra	Código artigo	Código EAN	Preço € por pack IVA no incluido
 	10,5	133	87	1	1	780071	8717574004311	2,95
	11,0	142	94	1	1	780072	8717574004328	3,12
	11,5	142	94	1	1	780073	8717574004335	3,23
	12,0	151	101	1	1	780074	8717574004342	3,68
	12,5	151	101	1	1	780075	8717574004359	3,78
	13,0	151	101	1	1	780076	8717574004366	3,96

**BROCAS PARA METAL HSS-R DIN 338 CON VEIO REDUCIDO A 13 MM**

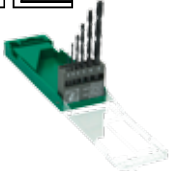
d = 13 mm	Ø (mm)	Comp. total (mm)	Comp. útil (mm)	QE	QMP Quantidade múltiplos de compra	Código artigo	Código EAN	Preço € por pack IVA no incluido
 	13,5	160	108	1	1	780077	8717574004373	4,55
	14,0	160	108	1	1	780078	8717574004380	4,76
	14,5	169	114	1	1	780079	8717574004397	5,55
	15,0	169	114	1	1	780080	8717574004403	5,73
	15,5	178	120	1	1	780081	8717574004410	6,18
	16,0	178	120	1	1	780082	8717574004427	6,53
	16,5	184	125	1	1	780083	8717574004434	7,19
	17,0	184	125	1	1	780084	8717574004441	7,43
	17,5	191	130	1	1	780085	8717574004458	7,91
	18,0	191	130	1	1	780086	8717574004465	8,61
	18,5	198	135	1	1	780087	8717574004472	8,99
	19,0	198	135	1	1	780088	8717574004489	9,55
	19,5	205	140	1	1	780089	8717574004496	9,89
	20,0	205	140	1	1	780090	8717574004502	10,27



## SETS BROCAS PARA METAL HSS-R DIN 338

	Descrição	QE	QMP Quantidade múltiplos de compra	Código artigo	Código EAN	Preço € por pack IVA no incluído
 	6-Pcs 2 x 49 mm 3 x 61 mm 4 x 75 mm 5 x 86 mm 6 x 93 mm 8 x 117 mm	6	1	780094	8717574052510	4,76
	10-Pcs 1 - 10 mm x 1,0 mm	10	1	780095	8717574052527	9,23
	19-Pcs 1 - 10 mm x 0,5 mm	19	1	780096	8717574004519	16,45
	25-Pcs 1 - 13 mm x 0,5 mm	25	1	780097	8717574004526	30,72
	170-Pcs set consistente em: 1- 8 mm x 0,5 mm 10 Pcs 8,5 - 10 mm x 0,5 mm 5 Pcs	170	1	780099	8717574004533	110,24



# BROCAS PARA METAL

## HSS-G DIN 338



BROCAS PARA METAL HSS-G DIN 338

	Ø (mm)	Comp. total (mm)	Comp. útil (mm)	QE	QMP Quantidade múltiplos de compra	Código artigo	Código EAN	Preço € por pack IVA no incluído
  	1,0	34	12	2	10	780201	8717574004632	2,67
	1,5	40	18	2	10	780202	8717574004649	2,67
	2,0	49	24	2	10	780203	8717574004656	2,43
	2,2	53	27	2	10	780204	8717574004663	2,43
	2,25	53	27	2	10	780205	8717574004670	2,43
	2,5	57	30	2	10	780206	8717574004687	2,43
	2,6	57	30	2	10	780207	8717574004694	2,43
	2,75	61	33	2	10	780208	8717574004700	2,43
	2,8	61	33	2	10	780209	8717574004717	2,43
	3,0	61	33	2	10	780210	8717574004724	2,43
	3,2	65	36	1	10	780211	8717574004731	1,60
	3,25	65	36	1	10	780212	8717574004748	1,60
	3,3	65	36	1	10	780213	8717574004755	1,60
	3,5	70	39	1	10	780214	8717574004762	1,60
	3,75	70	39	1	10	780215	8717574004779	1,70
	3,8	75	43	1	10	780216	8717574004786	1,70
	4,0	75	43	1	10	780217	8717574004793	1,70
	4,1	75	43	1	10	780218	8717574004809	1,84
	4,2	75	43	1	10	780219	8717574004816	1,84
	4,25	75	43	1	10	780220	8717574004823	1,84
	4,3	75	43	1	10	780221	8717574004830	1,84
	4,5	80	47	1	10	780222	8717574004847	1,84
	4,75	80	47	1	10	780223	8717574004854	1,91
	4,8	86	52	1	10	780224	8717574004861	1,91
	5,0	86	52	1	10	780225	8717574004878	1,91
	5,1	86	52	1	10	780226	8717574004885	2,33
	5,2	86	52	1	10	780227	8717574004892	2,33
	5,25	86	52	1	10	780228	8717574004908	2,33
	5,5	93	57	1	10	780229	8717574004915	2,33
	5,75	93	57	1	10	780230	8717574004922	2,40
	5,8	93	57	1	10	780231	8717574004939	2,40
	6,0	93	57	1	10	780232	8717574004946	2,40
6,2	101	63	1	10	780233	8717574004953	2,78	
6,25	101	63	1	10	780234	8717574004960	2,78	
6,5	101	63	1	10	780235	8717574004977	2,78	
6,75	109	69	1	10	780236	8717574004984	3,16	
6,8	109	69	1	10	780237	8717574004991	3,16	
7,0	109	69	1	10	780238	8717574005004	3,16	
7,5	109	69	1	10	780239	8717574005011	3,40	
7,8	117	75	1	10	780240	8717574005028	3,75	
8,0	117	75	1	10	780241	8717574005035	3,75	

## BROCAS PARA METAL HSS-G DIN 338

	Ø (mm)	Comp. total (mm)	Comp. útil (mm)	QE	QMP Quantidade múltiplos de compra	Código artigo	Código EAN	Preço € por pack IVA no incluído
  	8,5	117	75	1	5	780242	8717574005042	4,20
	9,0	125	81	1	5	780243	8717574005059	4,58
	9,5	125	81	1	5	780244	8717574005066	5,10
	10,0	133	87	1	5	780245	8717574005073	5,48
	10,2	133	87	1	5	780246	8717574005080	6,46
	10,5	133	87	1	5	780247	8717574005097	6,46
	11,0	142	94	1	5	780248	8717574005103	6,94
	11,5	142	94	1	5	780249	8717574005110	7,67
	12,0	151	101	1	5	780250	8717574005127	8,47
	12,5	151	101	1	5	780251	8717574005134	9,23
	13,0	151	101	1	5	780252	8717574005141	9,68

## BROCAS PARA METAL HSS-G DIN 338 MULTI-PACK 10 UDS

10x	Ø (mm)	Comp. total (mm)	Comp. útil (mm)	QE	QMP Quantidade múltiplos de compra	Código artigo	Código EAN	Preço € por pack IVA no incluído
  	1,0	34	12	10	1	780261	8717574005158	11,56
	1,1	36	14	10	1	780262	8717574005165	11,56
	1,2	38	16	10	1	780263	8717574005172	11,56
	1,25	38	16	10	1	780264	8717574005189	11,56
	1,3	38	16	10	1	780265	8717574005196	11,56
	1,4	40	18	10	1	780266	8717574005202	11,56
	1,5	40	18	10	1	780267	8717574005219	11,56
	1,6	43	20	10	1	780268	8717574005226	11,56
	1,7	43	20	10	1	780269	8717574005233	11,56
	1,75	46	22	10	1	780270	8717574005240	11,56
	1,8	46	22	10	1	780271	8717574005257	11,56
	1,9	46	22	10	1	780272	8717574005264	11,56
	2,0	49	24	10	1	780273	8717574005271	10,38
	2,1	49	24	10	1	780274	8717574005288	10,38
	2,2	53	27	10	1	780275	8717574005295	10,38
	2,25	53	27	10	1	780276	8717574005301	10,38
	2,3	53	27	10	1	780277	8717574005318	10,38
	2,4	57	30	10	1	780278	8717574005325	10,38
	2,5	57	30	10	1	780279	8717574005332	10,38
	2,6	57	30	10	1	780280	8717574005349	10,38
	2,7	61	33	10	1	780281	8717574005356	10,38
	2,75	61	33	10	1	780282	8717574005363	10,38
	2,8	61	33	10	1	780283	8717574005370	10,38
	2,9	61	33	10	1	780284	8717574005387	10,38
	3,0	61	33	10	1	780285	8717574005394	10,38
	3,1	65	36	10	1	780286	8717574005400	11,98
	3,2	65	36	10	1	780287	8717574005417	11,98
	3,25	65	36	10	1	780288	8717574005424	11,98
	3,3	65	36	10	1	780289	8717574005431	11,98
	3,4	70	39	10	1	780290	8717574005448	11,98
	3,5	70	39	10	1	780291	8717574005455	11,98
	3,6	70	39	10	1	780292	8717574005462	12,77
3,7	70	39	10	1	780293	8717574005479	12,77	
3,75	70	39	10	1	780294	8717574005486	12,77	
3,8	75	43	10	1	780295	8717574005493	12,91	
3,9	75	43	10	1	780296	8717574005509	12,91	
4,0	75	43	10	1	780297	8717574005516	12,91	
4,1	75	43	10	1	780298	8717574005523	14,51	
4,2	75	43	10	1	780299	8717574005530	14,51	
4,25	75	43	10	1	780300	8717574005547	14,51	





## BROCAS PARA METAL HSS-G DIN 338 MULTI-PACK 10 UDS

10x	Ø (mm)	Comp. total (mm)	Comp. útil (mm)	QE	QMP Quantidade múltiplos de compra	Código artigo	Código EAN	Preço € por pack IVA no incluído
	4,3	75	43	10	1	780301	8717574005554	14,51
	4,4	80	47	10	1	780302	8717574005561	14,51
	4,5	80	47	10	1	780303	8717574005578	14,51
	4,6	80	47	10	1	780304	8717574005585	15,31
	4,7	80	47	10	1	780305	8717574005592	15,31
	4,75	80	47	10	1	780306	8717574005608	15,31
	4,8	86	52	10	1	780307	8717574005615	15,31
	4,9	86	52	10	1	780308	8717574005622	15,31
	5,0	86	52	10	1	780309	8717574005639	15,31
	5,1	86	52	10	1	780310	8717574005646	19,33
	5,2	86	52	10	1	780311	8717574005653	19,33
	5,25	86	52	10	1	780312	8717574005660	19,33
	5,3	86	52	10	1	780313	8717574005677	19,33
	5,4	93	57	10	1	780314	8717574005684	19,33
	5,5	93	57	10	1	780315	8717574005691	19,33
	5,6	93	57	10	1	780316	8717574005707	20,13
	5,7	93	57	10	1	780317	8717574005714	20,13
	5,75	93	57	10	1	780318	8717574005721	20,13
	5,8	93	57	10	1	780319	8717574005738	20,13
	5,9	93	57	10	1	780320	8717574005745	20,13
	6,0	93	57	10	1	780321	8717574005752	20,13
	6,1	101	63	10	1	780322	8717574005769	23,98
	6,2	101	63	10	1	780323	8717574005776	23,98
	6,25	101	63	10	1	780324	8717574005783	23,98
	6,3	101	63	10	1	780325	8717574005790	23,98
	6,4	101	63	10	1	780326	8717574005806	23,98
	6,5	101	63	10	1	780327	8717574005813	23,98
	6,6	101	63	10	1	780328	8717574005820	27,59
	6,7	101	63	10	1	780329	8717574005837	27,59
	6,75	109	69	10	1	780330	8717574005844	27,59
	6,8	109	69	10	1	780331	8717574005851	27,59
	6,9	109	69	10	1	780332	8717574005868	27,59
	7,0	109	69	10	1	780333	8717574005875	27,59
	7,1	109	69	10	1	780334	8717574005882	29,99
7,2	109	69	10	1	780335	8717574005899	29,99	
7,25	109	69	10	1	780336	8717574005905	29,99	
7,3	109	69	10	1	780337	8717574005912	29,99	
7,4	109	69	10	1	780338	8717574005929	29,99	
7,5	109	69	10	1	780339	8717574005936	29,99	
7,6	117	75	10	1	780340	8717574005943	33,53	
7,7	117	75	10	1	780341	8717574005950	33,53	
7,75	117	75	10	1	780342	8717574005967	33,53	
7,8	117	75	10	1	780343	8717574005974	33,53	
7,9	117	75	10	1	780344	8717574005981	33,53	
8,0	117	75	10	1	780345	8717574005998	33,53	



## BROCAS PARA METAL HSS-G DIN 338 MULTI-PACK 5 UDS

5x	Ø (mm)	Comp. total (mm)	Comp. útil (mm)	QE	QMP Quantidade múltiplos de compra	Código artigo	Código EAN	Preço € por pack IVA no incluído
	8,1	117	75	5	1	780346	8717574006001	19,96
	8,2	117	75	5	1	780347	8717574006018	19,96
	8,25	117	75	5	1	780348	8717574006025	19,96
	8,3	117	75	5	1	780349	8717574006032	19,96
	8,4	117	75	5	1	780350	8717574006049	19,96
	8,5	117	75	5	1	780351	8717574006056	19,96

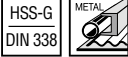

## BROCAS PARA METAL HSS-G DIN 338 MULTI-PACK 5 UDS

5x	Ø (mm)	Comp. total (mm)	Comp. útil (mm)	QE	QMP Quantidade múltiplos de compra	Código artigo	Código EAN	Preço € por pack IVA no incluído
  	8,6	125	81	5	1	780352	8717574006063	21,73
	8,7	125	81	5	1	780353	8717574006070	21,73
	8,75	125	81	5	1	780354	8717574006087	21,73
	8,8	125	81	5	1	780355	8717574006094	21,73
	8,9	125	81	5	1	780356	8717574006100	21,73
	9,0	125	81	5	1	780357	8717574006117	21,73
	9,1	125	81	5	1	780358	8717574006124	24,54
	9,2	125	81	5	1	780359	8717574006131	24,54
	9,25	125	81	5	1	780360	8717574006148	24,54
	9,3	125	81	5	1	780361	8717574006155	24,54
	9,4	125	81	5	1	780362	8717574006162	24,54
	9,5	125	81	5	1	780363	8717574006179	24,54
	9,6	133	87	5	1	780364	8717574006186	26,35
	9,7	133	87	5	1	780365	8717574006193	26,35
	9,75	133	87	5	1	780366	8717574006209	26,35
	9,8	133	87	5	1	780367	8717574006216	26,35
	9,9	133	87	5	1	780368	8717574006223	26,35
	10,0	133	87	5	1	780369	8717574006230	26,35
	10,1	133	87	5	1	780370	8717574006247	31,34
	10,2	133	87	5	1	780371	8717574006254	31,34
	10,25	133	87	5	1	780372	8717574006261	31,34
	10,3	133	87	5	1	780373	8717574006278	31,34
	10,4	133	87	5	1	780374	8717574006285	31,34
	10,5	133	87	5	1	780375	8717574006292	31,34
	10,6	133	87	5	1	780376	8717574006308	33,53
	10,7	142	94	5	1	780377	8717574006315	33,53
	10,75	142	94	5	1	780378	8717574006322	33,53
	10,8	142	94	5	1	780379	8717574006339	33,53
	10,9	142	94	5	1	780380	8717574006346	33,53
	11,0	142	94	5	1	780381	8717574006353	33,53
	11,1	142	94	5	1	780382	8717574006360	37,38
	11,2	142	94	5	1	780383	8717574006377	37,38
	11,25	142	94	5	1	780384	8717574006384	37,38
11,3	142	94	5	1	780385	8717574006391	37,38	
11,4	142	94	5	1	780386	8717574006407	37,38	
11,5	142	94	5	1	780387	8717574006414	37,38	
11,6	142	94	5	1	780388	8717574006421	40,19	
11,7	142	94	5	1	780389	8717574006438	40,19	
11,75	142	94	5	1	780390	8717574006445	40,19	
11,8	142	94	5	1	780391	8717574006452	40,19	
11,9	142	94	5	1	780392	8717574006469	40,19	
12,0	151	101	5	1	780393	8717574006476	40,19	
12,1	151	101	5	1	780394	8717574006483	43,98	
12,2	151	101	5	1	780395	8717574006490	43,98	
12,25	151	101	5	1	780396	8717574006506	43,98	
12,3	151	101	5	1	780397	8717574006513	43,98	
12,4	151	101	5	1	780398	8717574006520	43,98	
12,5	151	101	5	1	780399	8717574006537	43,98	
12,6	151	101	5	1	780400	8717574006544	46,16	
12,7	151	101	5	1	780401	8717574006551	46,16	
12,75	151	101	5	1	780402	8717574006568	46,16	
12,8	151	101	5	1	780403	8717574006575	46,16	
12,9	151	101	5	1	780404	8717574006582	46,16	
13,0	151	101	5	1	780405	8717574006599	46,16	



**BROCAS PARA METAL HSS-G DIN 338 CON VEIO REDUCIDO A 10MM**

d = 10 mm	Ø (mm)	Comp. total (mm)	Comp. útil (mm)	QE	QMP Quantidade múltiplos de compra	Código artigo	Código EAN	Preço € por pack IVA no incluído
	10,5	133	87	1	1	780411	8717574006605	11,38
	11,0	142	94	1	1	780412	8717574006612	12,22
	11,5	142	94	1	1	780413	8717574006629	12,77
	12,0	151	101	1	1	780414	8717574006636	13,71
	12,5	151	101	1	1	780415	8717574006643	14,72
	13,0	151	101	1	1	780416	8717574006650	15,86













**BROCAS PARA METAL HSS-G DIN 338 CON VEIO REDUCIDO A 13MM**

d = 13 mm	Ø (mm)	Comp. total (mm)	Comp. útil (mm)	QE	QMP Quantidade múltiplos de compra	Código artigo	Código EAN	Preço € por pack IVA no incluído
	13,5	160	108	1	1	780420	8717574006667	19,26
	14,0	160	108	1	1	780421	8717574006674	19,58
	14,5	169	114	1	1	780422	8717574006681	21,59
	15,0	169	114	1	1	780423	8717574006698	22,11
	15,5	178	120	1	1	780424	8717574006704	24,51
	16,0	178	120	1	1	780425	8717574006711	25,55
	16,5	184	125	1	1	780426	8717574006728	30,06
	17,0	184	125	1	1	780427	8717574006735	30,93
	17,5	191	130	1	1	780428	8717574006742	33,63
	18,0	191	130	1	1	780429	8717574006759	33,88
	18,5	198	135	1	1	780430	8717574006766	36,72
	19,0	198	135	1	1	780431	8717574006773	37,38
	19,5	205	140	1	1	780432	8717574006780	41,76
	20,0	205	140	1	1	780433	8717574006797	43,35







**BROCAS PARA METAL HSS-G DIN 338 LIGAÇÃO HEXAGONAL 1/4"**

1/4"	Ø (mm)	Comp. total (mm)	Comp. útil (mm)	QE	QMP Quantidade múltiplos de compra	Código artigo	Código EAN	Preço € por pack IVA no incluído
	3,0	76	33	1	1	780441	8717574006803	5,59
	3,2	80	36	1	1	780442	8717574006810	5,59
	4,0	90	43	1	1	780443	8717574006827	6,00
	4,2	90	43	1	1	780444	8717574006834	6,00
	5,0	101	52	1	1	780445	8717574006841	6,21
	6,0	108	57	1	1	780446	8717574006858	6,63
	8,0	117	75	1	1	780447	8717574006865	7,15
	10,0	133	87	1	1	780448	8717574006872	9,48
	12,0	151	101	1	1	780449	8717574006889	13,29
	13,0	151	101	1	1	780450	8717574006896	15,27





## SETS BROCAS PARA METAL HSS-G DIN 338

★★	Descrição	QE	QMP Quantidade múltiplos de compra	Código artigo	Código EAN	Preço € por pack IVA no incluído
  	6-Pcs 2 x 49 mm 3 x 61 mm 4 x 75 mm 5 x 86 mm 6 x 93 mm 8 x 117 mm	6	1	780462	8717574011777	17,46
  	19-Pcs 1 - 10 mm x 0,5 mm	19	1	780460	8717574006902	61,51
  	25-Pcs 1 - 13 mm x 0,5 mm	25	1	780461	8717574006919	109,86
   	5-Pcs 3 x 76 mm 4 x 90 mm 5 x 101 mm 6 x 108 mm 8 x 117 mm	5	1	780465	8717574006926	35,65



## SETS BROCAS PARA METAL HSS-G DIN 338

★★	Descrição	QE	QMP Quantidade múltiplos de compra	Código artigo	Código EAN	Preço € por pack IVA no incluído
  	19-Pcs 1 - 10 mm x 0,5 mm	19	1	780466	8717574052534	35,65
  	25-Pcs 1 - 13 mm x 0,5 mm	25	1	780467	8717574052541	35,65





BROCAS PARA METAL HSS-CO 338

	Ø (mm)	Comp. total (mm)	Comp. útil (mm)	QE	QMP Quantidade múltiplos de compra	Código artigo	Código EAN	Preço € por pack IVA no incluído
    	1,0	34	12	2	10	780501	8717574007077	4,10
	1,5	40	18	2	10	780502	8717574007084	4,10
	2,0	49	24	2	10	780503	8717574007091	3,75
	2,25	53	27	2	10	780504	8717574007107	3,75
	2,5	57	30	2	10	780505	8717574007114	3,75
	2,75	61	33	2	10	780506	8717574007121	3,75
	3,0	61	33	2	10	780507	8717574007138	3,75
	3,2	65	36	1	10	780508	8717574007145	2,33
	3,25	65	36	1	10	780509	8717574007152	2,33
	3,3	65	36	1	10	780510	8717574007169	2,33
	3,5	70	39	1	10	780511	8717574007176	2,33
	3,75	70	39	1	10	780512	8717574007183	2,50
	4,0	75	43	1	10	780513	8717574007190	2,50
	4,1	75	43	1	10	780514	8717574007206	2,74
	4,2	75	43	1	10	780515	8717574007213	2,74
	4,25	75	43	1	10	780516	8717574007220	2,74
	4,5	80	47	1	10	780517	8717574007237	2,74
	4,75	80	47	1	10	780518	8717574007244	2,88
	4,8	86	52	1	10	780519	8717574007251	2,88
	5,0	86	52	1	10	780520	8717574007268	2,88
	5,1	86	52	1	10	780521	8717574007275	3,54
	5,2	86	52	1	10	780522	8717574007282	3,54
	5,25	86	52	1	10	780523	8717574007299	3,54
	5,5	93	57	1	10	780524	8717574007305	3,54
	5,75	93	57	1	10	780525	8717574007312	3,71
	6,0	93	57	1	10	780526	8717574007329	3,71
	6,25	101	63	1	10	780527	8717574007336	4,34
	6,5	101	63	1	10	780528	8717574007343	4,34
	6,75	109	69	1	10	780529	8717574007350	4,96
	6,8	109	69	1	10	780530	8717574007367	4,96
	7,0	109	69	1	10	780531	8717574007374	4,96
	7,5	109	69	1	10	780532	8717574007381	5,38
	8,0	117	75	1	10	780533	8717574007398	5,94
	8,5	117	75	1	5	780534	8717574007404	6,77
9,0	125	81	1	5	780535	8717574007411	7,36	
9,5	125	81	1	5	780536	8717574007428	8,30	
10,0	133	87	1	5	780537	8717574007435	8,96	
10,2	133	87	1	5	780538	8717574007442	10,62	
10,5	133	87	1	5	780539	8717574007459	10,62	
11,0	142	94	1	5	780540	8717574007466	11,35	
11,5	142	94	1	5	780541	8717574007473	12,67	
12,0	151	101	1	5	780542	8717574007480	13,92	
12,5	151	101	1	5	780543	8717574007497	15,17	
13,0	151	101	1	5	780544	8717574009965	15,93	





## BROCAS PARA METAL HSS-CO DIN 338 MULTI-PACK 10 UDS

10x	Ø (mm)	Comp. total (mm)	Comp. útil (mm)	QE	QMP Quantidade múltiplos de compra	Código artigo	Código EAN	Preço € por pack IVA no incluído
     	1,0	34	12	10	1	780551	871757407503	18,50
	1,1	36	14	10	1	780552	871757407510	18,50
	1,2	38	16	10	1	780553	871757407527	18,50
	1,25	38	16	10	1	780554	871757407534	18,50
	1,3	38	16	10	1	780555	871757407541	18,50
	1,4	40	18	10	1	780556	871757407558	18,50
	1,5	40	18	10	1	780557	871757407565	18,50
	1,6	43	20	10	1	780558	871757407572	18,50
	1,7	43	20	10	1	780559	871757407589	18,50
	1,75	46	22	10	1	780560	871757407596	18,50
	1,8	46	22	10	1	780561	871757407602	18,50
	1,9	46	22	10	1	780562	871757407619	18,50
	2,0	49	24	10	1	780563	871757407626	16,77
	2,1	49	24	10	1	780564	871757407633	16,77
	2,2	53	27	10	1	780565	871757407640	16,77
	2,25	53	27	10	1	780566	871757407657	16,77
	2,3	53	27	10	1	780567	871757407664	16,77
	2,4	57	30	10	1	780568	871757407671	16,77
	2,5	57	30	10	1	780569	871757407688	16,77
	2,6	57	30	10	1	780570	871757407695	16,77
	2,7	61	33	10	1	780571	871757407701	16,77
	2,75	61	33	10	1	780572	871757407718	16,77
	2,8	61	33	10	1	780573	871757407725	16,77
	2,9	61	33	10	1	780574	871757407732	16,77
	3,0	61	33	10	1	780575	871757407749	16,77
	3,1	65	36	10	1	780576	871757407756	18,88
	3,2	65	36	10	1	780577	871757407763	18,88
	3,25	65	36	10	1	780578	871757407770	18,88
	3,3	65	36	10	1	780579	871757407787	18,88
	3,4	70	39	10	1	780580	871757407794	18,88
	3,5	70	39	10	1	780581	871757407800	18,88
	3,6	70	39	10	1	780582	871757407817	20,58
	3,7	70	39	10	1	780583	871757407824	20,58
	3,75	70	39	10	1	780584	871757407831	20,58
3,8	75	43	10	1	780585	871757407848	20,76	
3,9	75	43	10	1	780586	871757407855	20,76	
4,0	75	43	10	1	780587	871757407862	20,76	
4,1	75	43	10	1	780588	871757407879	23,26	
4,2	75	43	10	1	780589	871757407886	23,26	
4,25	75	43	10	1	780590	871757407893	23,26	
4,3	75	43	10	1	780591	871757407909	23,26	
4,4	80	47	10	1	780592	871757407916	23,26	
4,5	80	47	10	1	780593	871757407923	23,26	
4,6	80	47	10	1	780594	871757407930	24,96	
4,7	80	47	10	1	780595	871757407947	24,96	
4,75	80	47	10	1	780596	871757407954	24,96	
4,8	86	52	10	1	780597	871757407961	24,96	
4,9	86	52	10	1	780598	871757407978	24,96	
5,0	86	52	10	1	780599	871757407985	24,96	
5,1	86	52	10	1	780600	871757407992	31,24	
5,2	86	52	10	1	780601	871757408005	31,24	
5,25	86	52	10	1	780602	871757408012	31,24	



**BROCAS PARA METAL HSS-CO DIN 338 MULTI-PACK 10 UDS**

10x	Ø (mm)	Comp. total (mm)	Comp. útil (mm)	QE	QMP Quantidade múltiplos de compra	Código artigo	Código EAN	Preço € por pack IVA no incluido
    	5,3	86	52	10	1	780603	871757408029	31,24
	5,4	93	57	10	1	780604	871757408036	31,24
	5,5	93	57	10	1	780605	871757408043	31,24
	5,6	93	57	10	1	780606	871757408050	32,94
	5,7	93	57	10	1	780607	871757408067	32,94
	5,75	93	57	10	1	780608	871757408074	32,94
	5,8	93	57	10	1	780609	871757408081	32,94
	5,9	93	57	10	1	780610	871757408098	32,94
	6,0	93	57	10	1	780611	871757408104	32,94
	6,1	101	63	10	1	780612	871757408111	39,05
	6,2	101	63	10	1	780613	871757408128	39,05
	6,25	101	63	10	1	780614	871757408135	39,05
	6,3	101	63	10	1	780615	871757408142	39,05
	6,4	101	63	10	1	780616	871757408159	39,05
	6,5	101	63	10	1	780617	871757408166	39,05
	6,6	101	63	10	1	780618	871757408173	45,40
	6,7	101	63	10	1	780619	871757408180	45,40
	6,75	109	69	10	1	780620	871757408197	45,40
	6,8	109	69	10	1	780621	871757408203	45,40
	6,9	109	69	10	1	780622	871757408210	45,40
	7,0	109	69	10	1	780623	871757408227	45,40
	7,1	109	69	10	1	780624	871757408234	49,57
	7,2	109	69	10	1	780625	871757408241	49,57
	7,25	109	69	10	1	780626	871757408258	49,57
	7,3	109	69	10	1	780627	871757408265	49,57
	7,4	109	69	10	1	780628	871757408272	49,57
	7,5	109	69	10	1	780629	871757408289	49,57
	7,6	117	75	10	1	780630	871757408296	55,47
	7,7	117	75	10	1	780631	871757408302	55,47
	7,75	117	75	10	1	780632	871757408319	55,47
7,8	117	75	10	1	780633	871757408326	55,47	
7,9	117	75	10	1	780634	871757408333	55,47	
8,0	117	75	10	1	780635	871757408340	55,47	



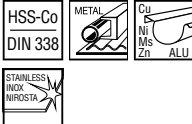

**BROCAS PARA METAL HSS-CO DIN 338 MULTI-PACK 5 UDS**

5x	Ø (mm)	Comp. total (mm)	Comp. útil (mm)	QE	QMP Quantidade múltiplos de compra	Código artigo	Código EAN	Preço € por pack IVA no incluido
    	8,1	117	75	5	1	780636	871757408357	32,70
	8,2	117	75	5	1	780637	871757408364	32,70
	8,25	117	75	5	1	780638	871757408371	32,70
	8,3	117	75	5	1	780639	871757408388	32,70
	8,4	117	75	5	1	780640	871757408395	32,70
	8,5	117	75	5	1	780641	871757408401	32,70
	8,6	125	81	5	1	780642	871757408418	35,47
	8,7	125	81	5	1	780643	871757408425	35,47
	8,75	125	81	5	1	780644	871757408432	35,47
	8,8	125	81	5	1	780645	871757408449	35,47
	8,9	125	81	5	1	780646	871757408456	35,47

## BROCAS PARA METAL HSS-CO DIN 338 MULTI-PACK 5 UDS

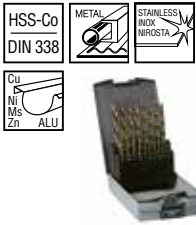
5x	Ø (mm)	Comp. total (mm)	Comp. útil (mm)	QE	QMP Quantidade múltiplos de compra	Código artigo	Código EAN	Preço € por pack IVA no incluído
  	9,0	125	81	5	1	780647	871757408463	35,47
	9,1	125	81	5	1	780648	871757408470	40,30
	9,2	125	81	5	1	780649	871757408487	40,30
	9,25	125	81	5	1	780650	8717574008494	40,30
	9,3	125	81	5	1	780651	8717574008500	40,30
	9,4	125	81	5	1	780652	8717574008517	40,30
	9,5	125	81	5	1	780653	8717574008524	40,30
	9,6	133	87	5	1	780654	8717574008531	43,63
	9,7	133	87	5	1	780655	8717574008548	43,63
	9,75	133	87	5	1	780656	8717574008555	43,63
	9,8	133	87	5	1	780657	8717574008562	43,63
	9,9	133	87	5	1	780658	8717574008579	43,63
	10,0	133	87	5	1	780659	8717574008586	43,63
	10,1	133	87	5	1	780660	8717574008593	52,07
	10,2	133	87	5	1	780661	8717574008609	52,07
	10,25	133	87	5	1	780662	8717574008616	52,07
	10,3	133	87	5	1	780663	8717574008623	52,07
	10,4	133	87	5	1	780664	8717574008630	52,07
	10,5	133	87	5	1	780665	8717574008647	52,07
	10,6	133	87	5	1	780666	8717574008654	55,64
	10,7	142	94	5	1	780667	8717574008661	55,64
	10,75	142	94	5	1	780668	8717574008678	55,64
	10,8	142	94	5	1	780669	8717574008685	55,64
	10,9	142	94	5	1	780670	8717574008692	55,64
	11,0	142	94	5	1	780671	8717574008708	55,64
	11,1	142	94	5	1	780672	8717574008715	62,20
	11,2	142	94	5	1	780673	8717574008722	62,20
	11,25	142	94	5	1	780674	8717574008739	62,20
	11,3	142	94	5	1	780675	8717574008746	62,20
	11,4	142	94	5	1	780676	8717574008753	62,20
	11,5	142	94	5	1	780677	8717574008760	62,20
	11,6	142	94	5	1	780678	8717574008777	66,99
	11,7	142	94	5	1	780679	8717574008784	66,99
11,75	142	94	5	1	780680	8717574008791	66,99	
11,8	142	94	5	1	780681	8717574008807	66,99	
11,9	142	94	5	1	780682	8717574008814	66,99	
12,0	151	101	5	1	780683	8717574008821	66,99	
12,1	151	101	5	1	780684	8717574008838	73,48	
12,2	151	101	5	1	780685	8717574008845	73,48	
12,25	151	101	5	1	780686	8717574008852	73,48	
12,3	151	101	5	1	780687	8717574008869	73,48	
12,4	151	101	5	1	780688	8717574008876	73,48	
12,5	151	101	5	1	780689	8717574008883	73,48	
12,6	151	101	5	1	780690	8717574008890	77,26	
12,7	151	101	5	1	780691	8717574008906	77,26	
12,75	151	101	5	1	780692	8717574008913	77,26	
12,8	151	101	5	1	780693	8717574008920	77,26	
12,9	151	101	5	1	780694	8717574008937	77,26	
13,0	151	101	5	1	780695	8717574008944	77,26	



SETS BROCAS PARA METAL HSS-CO DIN 338						
	Descrição	QE	QMP Quantidade múltiplos de compra	Código artigo	Código EAN	Preço € por set IVA no incluído
 	19 de 1 - 10 mm x 0,5 mm	19	1	780698	871757408951	86,67
 	25 de 1 - 13 mm x 0,5 mm	25	1	780699	871757408968	165,39



# BROCAS OCAS PARA METAL



## Brocas ocas HSS para metais

As brocas Hitachi garantem eficiência na execução de furos de 12-100 mm. Os principais benefícios do uso destas brocas ocas HSS são:

1. A broca helicoidal remove todo o material, ao passo que a broca oca remove apenas o contorno.
2. A broca oca HSS tem mais arestas de corte do que uma broca helicoidal, perfurando 3 vezes mais rápido.
3. Ao utilizar uma broca oca não é necessário fazer uma perfuração prévia.
4. Como a broca oca remove menos material é necessária menos energia podendo usar uma máquina mais leve.
5. Com brocas ocas também é possível perfurar meios orifícios e orifícios completos em tubos.

Se pretende o máximo proveito de uma broca oca magnética, pode contar com as brocas ocas da Hitachi. As brocas são apreciadas em todo o mundo pelo seu ótimo desempenho, durabilidade, vida útil mais longa e por oferecerem um menor tempo de perfuração.



Na Hitachi, a qualidade e a segurança são a nossa principal prioridade há já muitos anos. Isto é especialmente verdade quando se trata da produção de brocas ocas. As brocas da Hitachi são fabricadas com uma base de aço HSS de qualidade superior e por máquinas de alta tecnologia. A combinação de matérias-primas muito fortes garante a redução do risco de quebra. O sistema de controlo de qualidade em todas as fases de produção garante um produto que obedece aos mais altos padrões de qualidade.

A Hitachi oferece-lhe uma ampla gama de brocas de perfuração ocas em dois comprimentos, em aço HSS para utilização em ligas e em aço não ligado. São amplamente utilizadas na indústria da construção, petróleo e transportes, bem como em várias outras indústrias.

## Características:

1. Geometria otimizada do fio de corte para performances de corte melhoradas e força de corte reduzida.
2. Os eficazes ângulos de corte são projectados para uso universal em vários tipos de aço, tais como suportes em T, tubos, folhas grandes, ferro fundido, metais não-ferrosos e leves.
3. Alta competência e precisão de fabrico
4. Uso de aço de alta velocidade para uma vida útil prolongada.

## BROCAS OCAS PARA METAL CURTA



	Ø (mm)	Comp. total (mm)	Comp. útil (mm)	QE	QMP Quantidade múltiplos de compra	Código artigo	Código EAN	Preço € por peça IVA não incluído
	12	65	30	1	1	754401	8717574030884	23,26
	13	65	30	1	1	754402	8717574030891	23,26
	14	65	30	1	1	754403	8717574030907	23,26
	15	65	30	1	1	754404	8717574030914	26,73
	16	65	30	1	1	754405	8717574030921	26,73
	17	65	30	1	1	754406	8717574030938	26,73
	18	65	30	1	1	754407	8717574030945	23,33
	19	65	30	1	1	754408	8717574030952	23,33
	20	65	30	1	1	754409	8717574030969	30,23
	21	65	30	1	1	754410	8717574030976	30,96
	22	65	30	1	1	754411	8717574030983	31,69
	22,23	65	30	1	1	754412	8717574030990	31,69
	23	65	30	1	1	754413	8717574031003	33,04
	24	65	30	1	1	754414	8717574031010	35,16
	25	65	30	1	1	754415	8717574031027	36,55
	25,40	65	30	1	1	754416	8717574031034	50,09
	26	65	30	1	1	754417	8717574031041	39,67
	27	65	30	1	1	754418	8717574031058	41,20
	28	65	30	1	1	754419	8717574031065	43,60
	29	65	30	1	1	754420	8717574031072	44,98
	30	65	30	1	1	754421	8717574031089	46,72
	31	65	30	1	1	754422	8717574031096	49,70
	32	65	30	1	1	754423	8717574031102	50,99
	33	65	30	1	1	754424	8717574031119	55,40
	34	65	30	1	1	754425	8717574031126	56,86
	35	65	30	1	1	754426	8717574031133	58,38
	36	65	30	1	1	754427	8717574031140	59,91
	37	65	30	1	1	754428	8717574031157	61,61
	38	65	30	1	1	754429	8717574031164	63,14
	39	65	30	1	1	754430	8717574031171	64,84
	40	65	30	1	1	754431	8717574031188	70,32
	41	65	30	1	1	754432	8717574031195	80,46
	42	65	30	1	1	754433	8717574031201	82,33
	43	65	30	1	1	754434	8717574031218	84,28
	44	65	30	1	1	754435	8717574031225	86,22
	45	65	30	1	1	754436	8717574031232	100,90
	46	65	30	1	1	754437	8717574031249	102,85
	47	65	30	1	1	754438	8717574031256	104,96
	48	65	30	1	1	754439	8717574031263	107,08
	49	65	30	1	1	754440	8717574031270	109,09
	50	65	30	1	1	754441	8717574031287	111,32



## BROCAS OCAS PARA METAL CURTA

 Ø19 WELDON	Ø (mm)	Comp. total (mm)	Comp. útil (mm)	QE	QMP Quantidade múltiplos de compra	Código artigo	Código EAN	Preço € por peça IVA não incluído
 	51	65	30	1	1	754442	8717574031294	129,75
	52	65	30	1	1	754443	8717574031300	132,97
	53	65	30	1	1	754444	8717574031317	136,27
	54	65	30	1	1	754445	8717574031324	139,67
	55	65	30	1	1	754446	8717574031331	143,14
	56	65	30	1	1	754447	8717574031348	151,27
	57	65	30	1	1	754448	8717574031355	154,88
	58	65	30	1	1	754449	8717574031362	158,49
	59	65	30	1	1	754450	8717574031379	162,20
	60	65	30	1	1	754451	8717574031386	165,98

## BROCAS OCAS PARA METAL CURTA

 Ø32 WELDON	Ø (mm)	Comp. total (mm)	Comp. útil (mm)	QE	QMP Quantidade múltiplos de compra	Código artigo	Código EAN	Preço € por peça IVA não incluído
 	61	65	30	1	1	754452	8717574031393	184,10
	62	65	30	1	1	754453	8717574031409	188,16
	63	65	30	1	1	754454	8717574031416	192,36
	64	65	30	1	1	754455	8717574031423	196,60
	65	65	30	1	1	754456	8717574031430	200,83
	66	65	30	1	1	754457	8717574031447	205,24
	67	65	30	1	1	754458	8717574031454	209,58
	68	65	30	1	1	754459	8717574031461	214,16
	69	65	30	1	1	754460	8717574031478	218,67
	70	65	30	1	1	754461	8717574031485	223,29
	71	65	30	1	1	754462	8717574031492	237,83
	72	65	30	1	1	754463	8717574031508	242,66
	73	65	30	1	1	754464	8717574031515	247,41
	74	65	30	1	1	754465	8717574031522	252,31
	75	65	30	1	1	754466	8717574031539	142,69
	76	65	30	1	1	754467	8717574031546	272,16
	77	65	30	1	1	754468	8717574031553	277,20
	78	65	30	1	1	754469	8717574031560	282,40
	79	65	30	1	1	754470	8717574031577	287,61
	80	65	30	1	1	754471	8717574031584	292,88
	81	65	30	1	1	754472	8717574031591	308,12
	82	65	30	1	1	754473	8717574031607	313,47
	83	65	30	1	1	754474	8717574031614	319,02
	84	65	30	1	1	754475	8717574031621	324,54
	85	65	30	1	1	754476	8717574031638	330,13
	86	65	30	1	1	754477	8717574031645	345,71
	87	65	30	1	1	754478	8717574031652	351,48
	88	65	30	1	1	754479	8717574031669	357,24
	89	65	30	1	1	754480	8717574031676	363,10
	90	65	30	1	1	754481	8717574031683	369,00
	91	65	30	1	1	754482	8717574031690	384,94
	92	65	30	1	1	754483	8717574031706	391,01
93	65	30	1	1	754484	8717574031713	397,15	
94	65	30	1	1	754485	8717574031720	403,33	
95	65	30	1	1	754486	8717574031737	409,58	
96	65	30	1	1	754487	8717574031744	425,82	
97	65	30	1	1	754488	8717574031751	432,25	
98	65	30	1	1	754489	8717574031768	438,74	
99	65	30	1	1	754490	8717574031775	445,23	
100	65	30	1	1	754491	8717574031782	451,79	



Diâmetros ≤ 50 mm estão disponíveis em estoque. Diâmetros > 50 milímetros estão disponíveis mediante pedido.

## BROCAS OCAS PARA METAL LONGO



	Ø (mm)	Comp. total (mm)	Comp. útil (mm)	QE	QMP Quantidade múltiplos de compra	Código artigo	Código EAN	Preço € por peça IVA não incluído
	12	85	55	1	1	754501	8717574031799	33,63
	13	85	55	1	1	754502	8717574031805	33,63
	14	85	55	1	1	754503	8717574031812	33,63
	15	85	55	1	1	754504	8717574031829	38,60
	16	85	55	1	1	754505	8717574031836	38,60
	17	85	55	1	1	754506	8717574031843	38,60
	18	85	55	1	1	754507	8717574031850	33,63
	19	85	55	1	1	754508	8717574031867	33,63
	20	85	55	1	1	754509	8717574031874	43,73
	21	85	55	1	1	754510	8717574031881	44,67
	22	85	55	1	1	754511	8717574031898	45,78
	23	85	55	1	1	754512	8717574031904	48,32
	24	85	55	1	1	754513	8717574031911	50,78
	25	85	55	1	1	754514	8717574031928	52,83
	26	85	55	1	1	754515	8717574031935	57,31
	27	85	55	1	1	754516	8717574031942	60,08
	28	85	55	1	1	754517	8717574031959	63,21
	29	85	55	1	1	754518	8717574031966	65,22
	30	85	55	1	1	754519	8717574031973	67,27
	31	85	55	1	1	754520	8717574031980	72,44
	32	85	55	1	1	754521	8717574031997	74,18
	33	85	55	1	1	754522	8717574032000	87,82
	34	85	55	1	1	754523	8717574032017	89,69
	35	85	55	1	1	754524	8717574032024	91,67
	36	85	55	1	1	754525	8717574032031	93,68
	37	85	55	1	1	754526	8717574032048	95,83
	38	85	55	1	1	754527	8717574032055	97,81
	39	85	55	1	1	754528	8717574032062	100,14
	40	85	55	1	1	754529	8717574032079	108,05
	41	85	55	1	1	754530	8717574032086	125,34
	42	85	55	1	1	754531	8717574032093	127,77
	43	85	55	1	1	754532	8717574032109	130,30
	44	85	55	1	1	754533	8717574032116	132,97
	45	85	55	1	1	754534	8717574032123	158,38
	46	85	55	1	1	754535	8717574032130	160,88
	47	85	55	1	1	754536	8717574032147	163,48
	48	85	55	1	1	754537	8717574032154	166,09
	49	85	55	1	1	754538	8717574032161	168,83
	50	85	55	1	1	754539	8717574032178	171,61



## BROCAS OCAS PARA METAL LONGO

 Ø19 WELDON	Ø (mm)	Comp. total (mm)	Comp. útil (mm)	QE	QMP Quantidade múltiplos de compra	Código artigo	Código EAN	Preço € por peça IVA não incluído
 	51	85	55	1	1	754540	8717574032185	201,11
	52	85	55	1	1	754541	8717574032192	205,66
	53	85	55	1	1	754542	8717574032208	210,34
	54	85	55	1	1	754543	8717574032215	215,10
	55	85	55	1	1	754544	8717574032222	219,96
	56	85	55	1	1	754545	8717574032239	233,32
	57	85	55	1	1	754546	8717574032246	238,32
	58	85	55	1	1	754547	8717574032253	243,42
	59	85	55	1	1	754548	8717574032260	248,63
	60	85	55	1	1	754549	8717574032277	253,87

## BROCAS OCAS PARA METAL LONGO

 Ø32 WELDON	Ø (mm)	Comp. total (mm)	Comp. útil (mm)	QE	QMP Quantidade múltiplos de compra	Código artigo	Código EAN	Preço € por peça IVA não incluído
 	61	85	55	1	1	754550	8717574032284	282,58
	62	85	55	1	1	754551	8717574032291	288,34
	63	85	55	1	1	754552	8717574032307	294,17
	64	85	55	1	1	754553	8717574032314	300,10
	65	85	55	1	1	754554	8717574032321	306,18
	66	85	55	1	1	754555	8717574032338	312,25
	67	85	55	1	1	754556	8717574032345	319,99
	68	85	55	1	1	754557	8717574032352	324,85
	69	85	55	1	1	754558	8717574032369	331,24
	70	85	55	1	1	754559	8717574032376	337,76
	71	85	55	1	1	754560	8717574032383	362,10
	72	85	55	1	1	754561	8717574032390	368,86
	73	85	55	1	1	754562	8717574032406	375,56
	74	85	55	1	1	754563	8717574032413	382,47
	75	85	55	1	1	754564	8717574032420	389,45
	76	85	55	1	1	754565	8717574032437	414,30
	77	85	55	1	1	754566	8717574032444	421,45
	78	85	55	1	1	754567	8717574032451	428,74
	79	85	55	1	1	754568	8717574032468	436,06
	80	85	55	1	1	754569	8717574032475	443,49
	81	85	55	1	1	754570	8717574032482	468,83
	82	85	55	1	1	754571	8717574032499	476,47
	83	85	55	1	1	754572	8717574032505	484,21
	84	85	55	1	1	754573	8717574032512	491,98
	85	85	55	1	1	754574	8717574032529	499,83
	86	85	55	1	1	754575	8717574032536	525,65
	87	85	55	1	1	754576	8717574032543	533,70
	88	85	55	1	1	754577	8717574032550	541,93
	89	85	55	1	1	754578	8717574032567	550,19
	90	85	55	1	1	754579	8717574032574	558,56
	91	85	55	1	1	754580	8717574032581	584,83
	92	85	55	1	1	754581	8717574032598	593,37
	93	85	55	1	1	754582	8717574032604	601,94
	94	85	55	1	1	754583	8717574032611	610,73
	95	85	55	1	1	754584	8717574032628	619,58
	96	85	55	1	1	754585	8717574032635	646,27
	97	85	55	1	1	754586	8717574032642	655,29
	98	85	55	1	1	754587	8717574032659	664,39
99	85	55	1	1	754588	8717574032666	673,55	
100	85	55	1	1	754589	8717574032673	682,89	

Diâmetros ≤ 50 mm estão disponíveis em estoque. Diâmetros > 50 milímetros estão disponíveis mediante pedido.

### Função do pino central

Posicionamento: Posicione o pino central para marcar o centro exacto da perfuração. Active o íman e a máquina e a ferramenta estará na posição de perfu-



ração ideal.

Lubrificação: Através da lubrificação interna automática, o óleo de corte é fornecido através do pino central para a







broca na quantidade certa.

VEIOctar: Na fase final, o pino central pré-esforçado por meio de uma mola empurra o núcleo para fora do orifício perfurado.

### ACESSÓRIOS DAS BROCAS

 019 WELDON	Descrição	QE	QMP Quantidade múltiplos de compra	Código artigo	Código EAN	Preço € por peça IVA não incluído
	encavadoiro central curto 6,35 x 79 mm	1	1	754495	8717574032772	9,93
	encavadoiro central longo 6,35 x 102 mm	1	1	754594	8717574032789	11,28

### SET BROCAS OCAS PARA METAL

 019 WELDON	Conteúdo	QE	QMP Quantidade múltiplos de compra	Código artigo	Código EAN	Preço € por set IVA no incluído
 	7-Pcs 2 x 14 x 30 mm 2 x 18 x 30 mm 2 x 22 x 30 mm encavadoiro central L = 79 mm	7	1	754496	8717574032796	184,83
	8-Pcs 14 x 30 mm 14 x 55 mm 18 x 30 mm 18 x 55 mm 22 x 30 mm 22 x 55 mm encavadoiro central L = 79 mm encavadoiro central L = 102 mm	8	1	754497	8717574033861	212,43
	7-Pcs 12 x 30 mm 14 x 30 mm 16 x 30 mm 18 x 30 mm 22 x 30 mm 26 x 30 mm encavadoiro central L = 79 mm	7	1	754498	8717574033878	177,75
	7-Pcs 12 x 55 mm 14 x 55 mm 16 x 55 mm 18 x 55 mm 22 x 55 mm 26 x 55 mm encavadoiro central L = 102 mm	7	1	754499	8717574033885	253,84



# BROCAS PARA MADEIRA

Todas as brocas para madeira de cromo-vanádio da Hitachi são fabricadas, em conformidade com os rigorosos standards da Hitachi, com uma liga de aço de alta qualidade.

As brocas para madeira têm uma terminação com três pontos. Devido ao ponto central extraordinariamente afiado, podemos colocar a broca facilmente para conseguir posicioná-la de forma precisa na zona de perfuração.

Os dois pontos exteriores garantem a rotu-

ra das aparas e desta forma proporcionam um acabamento melhor do furo e resultado final.

As brocas para madeira da Hitachi possuem uma qualidade profissional e não devem faltar na caixa de ferramentas de um profissional multifacetado.

Além da gama standard, a Hitachi também oferece uma gama de brocas para madeira de cromo-vanádio com ligação hexagonal de 1/4" em conformidade com a ISO 1173 E6.3. São adequadas para utilizar

em máquinas com ligação de broca, para poder mudar mais depressa as brocas e contam com um melhor encaixe num porta brocas normal.



Estas brocas especiais são fabricadas utilizando um polimento de precisão com material sólido endurecido.

A Hitachi também oferece conjuntos de brocas interessantes com diâmetros variados para dispor rapidamente dos tamanhos mais frequentes.



## BROCAS PARA MADEIRA 3 PONTAS

	Ø (mm)	Comp. total (mm)	Comp. útil (mm)	QE	QMP Quantidade múltiplos de compra	Código artigo	Código EAN	Preço € por peça IVA não incluído
 	3	61	32	1	1	781901	8717574029697	0,35
	4	75	45	1	1	781902	8717574029703	0,38
	5	86	50	1	1	781903	8717574029710	0,45
	6	92	55	1	1	781904	8717574029727	0,52
	7	109	75	1	1	781905	8717574029734	0,56
	8	117	75	1	1	781906	8717574029741	0,62
	9	125	80	1	1	781907	8717574029758	0,69
	10	133	85	1	1	781908	8717574029765	0,76

## BROCAS PARA MADEIRA 3 PONTAS ENCAVADOURO REDUZIDO 10 MM

d = 10 mm	Ø (mm)	Comp. total (mm)	Comp. útil (mm)	QE	QMP Quantidade múltiplos de compra	Código artigo	Código EAN	Preço € por peça IVA não incluído
 	11	142	95	1	1	781909	8717574029772	1,77
	12	150	95	1	1	781910	8717574029789	1,84
	13	150	95	1	1	781911	8717574029796	2,05
	14	150	100	1	1	781912	8717574029802	2,19
	15	160	105	1	1	781913	8717574029819	2,50
	16	160	105	1	1	781914	8717574029826	2,67
	18	180	120	1	1	781915	8717574029833	4,17
	20	180	120	1	1	781916	8717574029840	4,79



## BROCAS PARA MADEIRA 3 PONTAS ENCAVADOURO REDUZIDO 13 MM

d = 13 mm	Ø (mm)	Comp. total (mm)	Comp. útil (mm)	QE	QMP Quantidade múltiplos de compra	Código artigo	Código EAN	Preço € por peça IVA não incluído
 	22	180	120	1	1	781917	8717574029857	5,14
	24	200	140	1	1	781918	8717574029864	6,49
	25	200	140	1	1	781919	8717574029871	6,80
	26	200	140	1	1	781920	8717574029888	7,12
	28	200	140	1	1	781921	8717574029895	8,82
	30	200	140	1	1	781922	8717574029901	9,86



## BROCAS PARA MADEIRA 3 PONTOS

	Ø (mm)	Comp. total (mm)	Comp. útil (mm)	QE	QMP Quantidade múltiplos de compra	Código artigo	Código EAN	Preço € por peça IVA não incluído
	6	250	140	1	1	781931	8717574029918	1,67
	8	250	140	1	1	781932	8717574029925	1,98
	10	250	140	1	1	781933	8717574029932	2,40
<b>BROCAS PARA MADEIRA 3 PONTAS ENCAVADOURO REDUZIDO 10 MM</b>								
	12	250	140	1	1	781934	8717574029949	3,61
	14	250	140	1	1	781935	8717574029956	4,20
	16	250	140	1	1	781936	8717574029963	4,89
	18	250	140	1	1	781937	8717574029970	5,76
	20	250	140	1	1	781938	8717574029987	7,01



## BROCAS PARA MADEIRA 3 PONTOS LIGAÇÃO 1/4 HEXAGONAL

	Ø (mm)	Comp. total (mm)	Comp. útil (mm)	QE	QMP Quantidade múltiplos de compra	Código artigo	Código EAN	Preço € por peça IVA não incluído
 	2	55	20	1	1	781941	8717574029994	5,07
	3	65	35	1	1	781942	8717574030006	4,41
	4	75	40	1	1	781943	8717574030013	4,23
	5	85	50	1	1	781944	8717574030020	4,03
	6	90	55	1	1	781945	8717574030037	3,82
	7	90	55	1	1	781946	8717574030044	4,17
	8	90	55	1	1	781947	8717574030051	4,30
	9	100	60	1	1	781948	8717574030068	4,41
	10	100	60	1	1	781949	8717574030075	4,58
	11	100	60	1	1	781950	8717574030082	5,83
	12	110	65	1	1	781951	8717574030099	5,83
	13	110	65	1	1	781952	8717574030105	5,83
	14	120	70	1	1	781953	8717574030112	8,16
	15	120	70	1	1	781954	8717574030129	9,30

## SET DE BROCAS PARA MADEIRA 3 PONTOS

	Descrição	QE	QMP Quantidade múltiplos de compra	Código artigo	Código EAN	Preço € por set IVA no incluído
 	5-Pcs 4, 5, 6, 8, 10 mm	5	1	781981	8717574030136	9,13
	8-Pcs 3, 4, 5, 6, 7, 8, 9, 10 mm	8	1	781982	8717574030143	11,87

## SETS BROCAS PARA MADEIRA 3 PONTOS LIGAÇÃO 1/4" HEXAGONAL

	Descrição	QE	QMP Quantidade múltiplos de compra	Código artigo	Código EAN	Preço € por set IVA no incluído
 	5-Pcs 4, 5, 6, 8, 010 mm	5	1	781983	8717574030150	23,64

# BROCAS ELECOIDAL PARA MADEIRA

A broca para berbequim sem eixo da Hitachi é uma broca universal para madeira adequada para quase todos os tipos de madeira.

O desenho sem eixo da broca em espiral cria uma capacidade aberta de fluxo na broca que favorece e garante uma duração mais prolongada.

A ponta sólida da broca incorpora um parafuso com rosca que enrosca automaticamente, de maneira a que a broca penetra na madeira durante a perfuração e facilita o ponto de perfuração e a posição de início da broca.

Por um lado, a ponta incorpora um rompe aparas para conseguir um acabamento e um resultado final excelentes.

As brocas são contínuas na direção longitudinal, de maneira a que a fricção se reduza durante a perfuração.

Graças a isto, encontra menos resistência durante a perfuração, o que beneficia a velocidade de perfuração, a pressão da perfuração necessária e aumenta também a duração da máquina.

Esta broca faz justiça ao profissionalismo e à qualidade que se espera da Hitachi. É adequada tanto para madeira dura como para madeira mole, e pode ser também utilizada em madeira húmida.

A gama da Hitachi inclui uma ampla variedade de diâmetros e as brocas estão disponíveis em comprimentos de 230, 320, 460 e 620 mm.

A Hitachi também oferece conjuntos de brocas interessantes com diâmetros variados para poder dispor rapidamente dos tamanhos mais frequentes.

Todas as brocas Elocoidal, tem um encaivado hexagonal para um forte ajuste no mandril.

O tamanho do hexagonal segue:

Ø BERBEQUIM (mm)	Ø PORTA-BROCAS (mm)
6 - 8	6
9 - 11	10
12 - 36	13

## BROCAS ELECOIDAL PARA MADEIRA

	Ø (mm)	Comp. total (mm)	Comp. útil (mm)	QE	QMP Quantidade múltiplos de compra	Código artigo	Código EAN	Preço € por peça IVA não incluído
	6	230	150	1	1	781801	8717574027785	4,37
	7	230	150	1	1	781802	8717574027792	4,51
	8	230	150	1	1	781803	8717574027808	4,55
	9	230	150	1	1	781804	8717574027815	4,79
	10	230	150	1	1	781805	8717574027822	4,79
	11	230	150	1	1	781806	8717574027839	5,24
	12	230	150	1	1	781807	8717574027846	5,59
	13	230	150	1	1	781808	8717574027853	5,83
	14	230	150	1	1	781809	8717574027860	6,00
	15	230	150	1	1	781810	8717574027877	6,53
	16	230	150	1	1	781811	8717574027884	6,59
	17	230	150	1	1	781812	8717574027891	7,60
	18	230	150	1	1	781813	8717574027907	7,60
	19	230	150	1	1	781814	8717574027914	8,30
	20	230	150	1	1	781815	8717574027921	8,37
	21	230	150	1	1	781816	8717574027938	9,02
	22	230	150	1	1	781817	8717574027945	9,06
	23	230	150	1	1	781818	8717574027952	10,66
	24	230	150	1	1	781819	8717574027969	10,69
	25	230	150	1	1	781820	8717574027976	12,39
26	230	150	1	1	781821	8717574027983	12,81	
28	230	150	1	1	781822	8717574027990	14,02	
30	230	150	1	1	781823	8717574028003	15,24	
32	230	150	1	1	781824	8717574028010	16,80	
34	230	150	1	1	781825	8717574028027	18,88	
35	230	150	1	1	781826	8717574028034	21,17	
36	230	150	1	1	781827	8717574028041	22,42	

## BROCAS ELECOIDAL PARA MADEIRA

	Ø (mm)	Comp. total (mm)	Comp. útil (mm)	QE	QMP Quantidade múltiplos de compra	Código artigo	Código EAN	Preço € por peça IVA não incluído
	6	320	240	1	1	781831	8717574028058	5,14
	8	320	240	1	1	781832	8717574028065	5,45
	10	320	240	1	1	781833	8717574028072	6,07
	11	320	240	1	1	781834	8717574028089	6,39
	12	320	240	1	1	781835	8717574028096	6,49
	13	320	240	1	1	781836	8717574028102	6,80
	14	320	240	1	1	781837	8717574028119	7,12
	15	320	240	1	1	781838	8717574028126	8,05
	16	320	240	1	1	781839	8717574028133	8,09
	18	320	240	1	1	781840	8717574028140	9,41
	20	320	240	1	1	781841	8717574028157	10,52
	22	320	240	1	1	781842	8717574028164	11,42
	24	320	240	1	1	781843	8717574028171	13,43
	26	320	240	1	1	781844	8717574028188	15,86
	28	320	240	1	1	781845	8717574028195	17,88
	30	320	240	1	1	781846	8717574028201	19,54
32	320	240	1	1	781847	8717574028218	21,42	
36	320	240	1	1	781848	8717574028225	28,29	

## BROCAS ELECOIDAL PARA MADEIRA

	Ø (mm)	Comp. total (mm)	Comp. útil (mm)	QE	QMP Quantidade múltiplos de compra	Código artigo	Código EAN	Preço € por peça IVA não incluído
	6	460	380	1	1	781851	8717574028232	6,35
	7	460	380	1	1	781852	8717574028249	6,70
	8	460	380	1	1	781853	8717574028256	6,77
	9	460	380	1	1	781854	8717574028263	7,46
	10	460	380	1	1	781855	8717574028270	7,53
	11	460	380	1	1	781856	8717574028287	7,91
	12	460	380	1	1	781857	8717574028294	8,30
	13	460	380	1	1	781858	8717574028300	8,75
	14	460	380	1	1	781859	8717574028317	9,20
	15	460	380	1	1	781860	8717574028324	10,34
	16	460	380	1	1	781861	8717574028331	10,41
	17	460	380	1	1	781862	8717574028348	12,01
	18	460	380	1	1	781863	8717574028355	12,08
	19	460	380	1	1	781864	8717574028362	12,95
	20	460	380	1	1	781865	8717574028379	12,95
	21	460	380	1	1	781866	8717574028386	14,58
	22	460	380	1	1	781867	8717574028393	14,72
	23	460	380	1	1	781868	8717574028409	17,63
	24	460	380	1	1	781869	8717574028416	17,74
	25	460	380	1	1	781870	8717574028423	21,07
	26	460	380	1	1	781871	8717574028430	21,59
28	460	380	1	1	781872	8717574028447	23,43	
30	460	380	1	1	781873	8717574028454	25,72	
32	460	380	1	1	781874	8717574028461	27,87	
34	460	380	1	1	781875	8717574028478	32,70	
35	460	380	1	1	781876	8717574028485	36,17	
36	460	380	1	1	781877	8717574028492	39,64	

BROCAS ELECOIDAL PARA MADEIRA								
	Ø (mm)	Comp. total (mm)	Comp. útil (mm)	QE	QMP Quantidade múltiplos de compra	Código artigo	Código EAN	Preço € por peça IVA não incluído
	6	620	540	1	1	781881	8717574029451	8,54
	8	620	540	1	1	781882	8717574029468	9,06
	10	620	540	1	1	781883	8717574029475	10,27
	11	620	540	1	1	781884	8717574029482	11,14
	12	620	540	1	1	781885	8717574029499	12,04
	13	620	540	1	1	781886	8717574029505	12,46
	14	620	540	1	1	781887	8717574029512	12,91
	15	620	540	1	1	781888	8717574029529	13,36
	16	620	540	1	1	781889	8717574029536	13,40
	18	620	540	1	1	781890	8717574029543	17,22
	20	620	540	1	1	781891	8717574029550	19,19
	22	620	540	1	1	781892	8717574029567	21,83
	24	620	540	1	1	781893	8717574029574	26,87
	26	620	540	1	1	781894	8717574029581	34,40
	28	620	540	1	1	781895	8717574029598	37,90
	30	620	540	1	1	781896	8717574029604	41,13
32	620	540	1	1	781897	8717574029611	44,57	
36	620	540	1	1	781898	8717574029628	53,70	

SETS BROCAS ELECOIDAL PARA MADEIRA						
	Descrição	QE	QMP Quantidade múltiplos de compra	Código artigo	Código EAN	Preço € por set IVA no incluído
	6-Pcs 6, 8, 10, 12, 14, 16 mm L = 230 mm	6	1	781991	8717574029635	30,96
	6-Pcs 10, 12, 14, 16, 18, 20 mm L = 230 mm	6	1	781992	8717574029642	37,76
	8-Pcs 10, 12, 14, 16, 18, 20, 22, 24 mm L = 230 mm	8	1	781993	8717574029659	55,61
	6-Pcs 6, 8, 10, 12, 14, 16 mm L = 460 mm	6	1	781994	8717574029666	45,68
	6-Pcs 10, 12, 14, 16, 18, 20 mm L = 460 mm	6	1	781995	8717574029673	57,58
	8-Pcs 10, 12, 14, 16, 18, 20, 22, 24 mm L = 460 mm	8	1	781996	8717574029680	93,37

# BROCAS PLANAS PARA MADEIRA

Todas as brocas planas para madeira da Hitachi são fabricadas, em conformidade com os standards rigorosos da Hitachi, em aço de carbono de alta qualidade que se reveste de uma dureza elevada. Graças ao aço de qualidade extremamente elevada e à sua dureza, a broca plana para madeira da Hitachi pode ser utilizada em todo o tipo de madeiras.

A ponta da broca está equipada com três pontos: o centro garante um alinhamento preciso enquanto que os pontos exteriores exercem de rompe aparas e garantem

assim um resultado final com um acabamento excelente.

Todas as brocas planas para madeira da Hitachi estão equipadas com uma ligação hexagonal de 1/4" em conformidade com a ISO 1173 E6.3. São adequadas para utilizar em máquinas com ligação de broca para mudar mais depressa as brocas e contam com um melhor encaixe num porta brocas normal.



A Hitachi também oferece conjuntos de brocas interessantes com diâmetros varia-

dos para dispor rapidamente dos tamanhos mais frequentes.



A gama inclui brocas planas para madeira com um comprimento de 152 mm e 400 mm. Além disso, está disponível uma peça que prolonga com um comprimento de 300 mm.

Para aqueles utilizadores que fazem um uso intensivo está disponível uma embalagem de 10 peças.



BROCA PARA MADEIRA PLANA LIGAÇÃO 1/4" ENCAVADOURO HEXAGONAL

	Ø (mm)	Comp. total (mm)	QE	QMP Quantidade múltiplos de compra	Código artigo	Código EAN	Preço € por peça IVA não incluído
	6	150	1	1	781701	8717574027006	1,70
	8	150	1	1	781702	8717574027013	1,70
	10	150	1	1	781703	8717574027020	1,74
	12	150	1	1	781704	8717574027037	1,74
	13	150	1	1	781705	8717574027044	1,91
	14	150	1	1	781706	8717574027051	1,91
	15	150	1	1	781707	8717574027068	2,15
	16	150	1	1	781708	8717574027075	2,15
	17	150	1	1	781709	8717574027082	2,36
	18	150	1	1	781710	8717574027099	2,53
	19	150	1	1	781711	8717574027105	2,78
	20	150	1	1	781712	8717574027112	2,99
	22	150	1	1	781713	8717574027129	2,99
	24	150	1	1	781714	8717574027136	3,30
	25	150	1	1	781715	8717574027143	3,30
	26	150	1	1	781716	8717574027150	3,44
	28	150	1	1	781717	8717574027167	3,61
	30	150	1	1	781718	8717574027174	3,85
	32	150	1	1	781719	8717574027181	4,30
	34	150	1	1	781720	8717574027198	4,30
35	150	1	1	781721	8717574027204	4,30	
36	150	1	1	781722	8717574027211	4,51	
38	150	1	1	781723	8717574027228	4,51	
40	150	1	1	781724	8717574027235	4,82	



**BROCA PARA MADEIRA PLANA LIGAÇÃO 1/4" ENCAVADOURO HEXAGONAL**

	<b>Ø (mm)</b>	<b>Comp. total (mm)</b>	<b>QE</b>	<b>QMP</b> Quantidade múltiplos de compra	<b>Código artigo</b>	<b>Código EAN</b>	<b>Preço €</b> por peça IVA não incluído
	6	400	1	1	781731	8717574027242	4,13
	8	400	1	1	781732	8717574027259	4,13
	10	400	1	1	781733	8717574027266	4,13
	12	400	1	1	781734	8717574027273	4,13
	13	400	1	1	781735	8717574027280	4,13
	14	400	1	1	781736	8717574027297	4,13
	15	400	1	1	781737	8717574027303	4,17
	16	400	1	1	781738	8717574027310	4,17
	17	400	1	1	781739	8717574027327	4,23
	18	400	1	1	781740	8717574027334	4,23
	19	400	1	1	781741	8717574027341	4,23
	20	400	1	1	781742	8717574027358	4,34
	22	400	1	1	781743	8717574027365	4,37
	24	400	1	1	781744	8717574027372	4,55
	25	400	1	1	781745	8717574027389	4,55
	26	400	1	1	781746	8717574027396	4,79
	28	400	1	1	781747	8717574027402	4,93
	30	400	1	1	781748	8717574027419	5,35
	32	400	1	1	781749	8717574027426	5,87
	34	400	1	1	781750	8717574027433	5,87
35	400	1	1	781751	8717574027440	5,87	
36	400	1	1	781752	8717574027457	6,21	
38	400	1	1	781753	8717574027464	6,21	
40	400	1	1	781754	8717574027471	6,63	

**BROCA PLANA PARA MADEIRA LIGAÇÃO 1/4" ENCAVADOURO HEXAGONAL MULTI-PACK 10 UDS**

 10x	<b>Ø (mm)</b>	<b>Comp. total (mm)</b>	<b>QE</b>	<b>QMP</b> Quantidade múltiplos de compra	<b>Código artigo</b>	<b>Código EAN</b>	<b>Preço €</b> por pack IVA no incluído
	6	150	10	1	781761	8717574027488	15,86
	8	150	10	1	781762	8717574027495	15,86
	10	150	10	1	781763	8717574027501	16,24
	12	150	10	1	781764	8717574027518	16,24
	13	150	10	1	781765	8717574027525	18,12
	14	150	10	1	781766	8717574027532	18,12
	15	150	10	1	781767	8717574027549	21,07
	16	150	10	1	781768	8717574027556	21,07
	17	150	10	1	781769	8717574027563	22,98
	18	150	10	1	781770	8717574027570	24,89
	19	150	10	1	781771	8717574027587	24,89
	20	150	10	1	781772	8717574027594	27,18
	22	150	10	1	781773	8717574027600	27,18
	24	150	10	1	781774	8717574027617	30,23
	25	150	10	1	781775	8717574027624	30,23
	26	150	10	1	781776	8717574027631	32,07
	28	150	10	1	781777	8717574027648	33,60
	30	150	10	1	781778	8717574027655	34,36
	32	150	10	1	781779	8717574027662	38,53
	34	150	10	1	781780	8717574027679	38,53
35	150	10	1	781781	8717574027686	38,53	
36	150	10	1	781782	8717574027693	40,82	
38	150	10	1	781783	8717574027709	40,82	
40	150	10	1	781784	8717574027716	43,87	

**ACESSÓRIOS PARA BROCAS PLANAS PARA MADEIRA LIGAÇÃO 1/4" ENCAVADOURO HEXAGONAL**

	Descrição	QE	QMP Quantidade múltiplos de compra	Código artigo	Código EAN	Preço € por peça IVA não incluído
	Extension para brocas planas para madeira com ligação 1/4" L=300 mm encavadouro hexagonal	1	1	781790	8717574027723	7,60

**SETS DE BROCAS PLANAS PARA MADEIRA LIGAÇÃO 1/4" ENCAVADOURO HEXAGONAL**

	Descrição	QE	QMP Quantidade múltiplos de compra	Código artigo	Código EAN	Preço € por set IVA não incluído
	6-Pcs 12, 14, 16, 18, 20, 22 mm L = 150 mm	6	1	781791	8717574027730	21,73
	6-Pcs 13, 16, 19, 20, 22, 25 mm L = 150 mm	6	1	781792	8717574027747	23,05
	6-Pcs 14, 16, 18, 20, 22, 24 mm L = 150 mm	6	1	781793	8717574027754	23,05
	13-Pcs 6, 8, 10, 12-13, 14, 16, 17, 18, 19, 20, 22, 25 mm L = 150 mm	13	1	781794	8717574027754	33,43
	13-Pcs 6, 8, 10, 12, 13, 14, 16, 17, 18, 19, 20, 22, 25 mm L = 150 mm	13	1	781795	8717574027778	36,45



# SERRAS CRANEANAS



## Serras craneanas para cortes rápidos.

Todas as serras craneanas da Hitachi têm dentes com varias inclinações para dar um melhor e mais rapido corte em todo tipo de material: aço inoxidavel, chapa, alumínio, cobre, madeira e materiais plasticos. Multifuncionais no seu uso e fabricadas em HSS BI-metal.

Os dentes são resistentes ao calor, de alta durabilidade, fabricados de uma liga de aço de alta qualidade e soldados a laser.

O resultado é uma gama de serras craneanas de grande resistencia e durabilidade.

O material é cortado e não esmiilhado, resultando num corte limpo e de qualidade. A placa interior é extra densa dando-lhe maior estabilidade, não sendo necessario a utilização de acessórios.

As serras craneanas estão disponiveis em todas as Dimensões imaginaveis e a embalagem de cada serra inclui uma tabela onde se explica a velocidade a que se deve utilizar para cada material. Isto sempre nos assegura melhores resultados.

## Especialmente para si: kits hitachi

Tudo a mão. É por isso que a Hitachi desenvolveu um kit especial para cada uso: Kit canalizador, kit electricista, kit mecanico e o nosso kit multiusos. Todos os nossos kits são apresentados em mala de PVC com adaptador e redutor. Assim tem ao seu dispor uma ampla gama e para uma rapida substituição das serras dispomos do nosso sistema Hitachi Quick Power, (Ligação Rapida) que facilita a sua substituição.





### SERRAS CRANEANAS





Material:	Hss liga de aço
Dentes:	soldados a laser Bi-metal
Set dentes:	variavel (4/6 t.p.i)
Cana:	6/8,5/11 mm hexagonal, SDS-plus
Aplicações:	aço inoxidavel ferro fundido aluminio cobre madeira madeira macia plastico
Extras:	Hitachi Quick power Lock system 11 mm Hexagonal
Acessorios:	Prolongamentos e adaptadores



### SERRAS CRANEANA







	Ø (mm)	QE	QMP Quantidade múltiplos de compra	Código artigo	Código EAN	Preço € por peça IVA não incluído
    Profundidade útil de corte: 38 mm.	14	1	1	752101	8717154656282	4,57
	16	1	1	752102	8717154656299	4,69
	17	1	1	752103	8717154656305	4,88
	19	1	1	752104	8717154656312	5,27
	20	1	1	752105	8717154656329	5,31
	21	1	1	752106	8717154656336	5,74
	22	1	1	752107	8717154656343	5,97
	24	1	1	752108	8717154656350	6,12
	25	1	1	752109	8717154656367	6,24
	27	1	1	752110	8717154656374	6,94
	28	1	1	752111	8717154656381	6,94
	29	1	1	752112	8717154656398	7,36
	30	1	1	752113	8717154656404	7,44

## SERRAS CRANEANAS

	Ø (mm)	QE	QMP Quantidade múltiplos de compra	Código artigo	Código EAN	Preço € por peça IVA não incluído
   <p>Profundidade útil de corte: 38 mm.</p>	32	1	1	752114	8717154656411	7,67
	33	1	1	752115	8717154656428	7,87
	35	1	1	752116	8717154656435	8,06
	37	1	1	752117	8717154656442	8,37
	38	1	1	752118	8717154656459	8,76
	40	1	1	752119	8717154656466	8,99
	41	1	1	752120	8717154656473	9,19
	43	1	1	752121	8717154656480	9,42
	44	1	1	752122	8717154656497	9,61
	46	1	1	752123	8717154656503	10,12
	48	1	1	752124	8717154656510	10,47
	51	1	1	752125	8717154656527	10,97
	52	1	1	752126	8717154656534	11,16
	54	1	1	752127	8717154656541	11,71
	55	1	1	752128	8717154656558	11,90
	57	1	1	752129	8717154656565	11,94
	59	1	1	752130	8717154656572	12,44
	60	1	1	752131	8717154656589	12,87
	64	1	1	752132	8717154656596	13,22
	65	1	1	752133	8717154656602	13,45
	67	1	1	752134	8717154656619	14,57
	68	1	1	752135	8717154656626	14,84
	70	1	1	752136	8717154656633	15,00
	73	1	1	752137	8717154656640	15,81
	76	1	1	752138	8717154656657	16,47
	79	1	1	752139	8717154656664	17,09
	83	1	1	752140	8717154656671	17,79
	86	1	1	752141	8717154656688	18,06
89	1	1	752142	8717154656695	19,61	
92	1	1	752143	8717154656701	20,16	
95	1	1	752144	8717154656718	20,81	
98	1	1	752145	8717154656725	21,36	
102	1	1	752146	8717154656732	22,09	
105	1	1	752147	8717154656749	22,95	
108	1	1	752148	8717154656756	23,60	
111	1	1	752149	8717154656763	24,42	
114	1	1	752150	8717154656770	25,70	
121	1	1	752151	8717154656787	26,86	
127	1	1	752152	8717154656794	28,91	
133	1	1	752153	8717154656800	30,00	
140	1	1	752154	8717154656817	31,63	
146	1	1	752155	8717154656824	33,14	
152	1	1	752156	8717154656831	34,38	
160	1	1	752157	8717154656848	36,74	
165	1	1	752158	8717154656855	37,87	
168	1	1	752159	8717154656862	38,72	
178	1	1	752160	8717154656879	40,97	
200	1	1	752161	8717154656886	45,04	
210	1	1	752162	8717154656893	56,71	

HITACHI QUICK POWER LOCK SYSTEM MUDANÇA RÁPIDA						
	Descrição	QE	QMP Quantidade múltiplos de compra	Código artigo	Código EAN	Preço € por peça IVA não incluído
<b>SISTEMA DE LIGAÇÃO RÁPIDA</b>						
	(Inclui perno e ponta de centrar) 13mm hexagonal	1	1	752165	8717154659115	44,38
<b>ADAPTADOR PARA SERRAS CRANEANAS</b>						
	Inferior 30 mm	1	1	752163	8717574030532	5,50
	A partir de 31 mm	1	1	752164	8717574030549	5,50
<b>ACESSÓRIOS</b>						
	Perno de centrado	1	1	752168	8717154659146	5,27
	Broca centradora	1	1	752169	8717472817617	5,74

ADAPTADORES PARA SERRAS CRANEANAS						
Além do sistema de ligação rápida, esta disponível uma extensa gama de adaptadores para varias Dimensões de serras craneanas e varios tipos de acessórios para berbequim.						
	Inserção	QE	QMP Quantidade múltiplos de compra	Código artigo	Código EAN	Preço € por peça IVA não incluído
	6 mm cilíndrico	1	1	752181	8717154656947	4,46
	8,5 mm hexagonal	1	1	752182	8717154656954	5,00
	11 mm hexagonal	1	1	752183	8717154656961	5,00
	SDS-Plus	1	1	752184	8717154656978	10,54
	11 mm hexagonal	1	1	752185	8717154656985	5,12
	8,5 mm hexagonal	1	1	752186	8717154656992	10,47
	11 mm hexagonal	1	1	752187	8717154657005	10,62
	16 mm hexagonal	1	1	752188	8717154657012	12,36
	SDS-Plus	1	1	752189	8717154657029	13,76

ACESSÓRIOS PARA SERRAS CRANEANAS						
	Descrição	QE	QMP Quantidade múltiplos de compra	Código artigo	Código EAN	Preço € por peça IVA não incluído
	Alargador 300 mm, 11 mm hexagonal	1	1	752190	8717154657036	7,48
	Adaptador rosca para coroas de mas de 30 mm	1	1	752191	8717154657043	3,57
	Ponta de centrar 80 mm Comp.	1	1	752192	8717154657050	2,02
	Ponta de centrado 105 mm largo	1	1	752193	8717154657067	2,02
	Parafuso de aperto para adaptador	1	1	752194	8717154657074	4,73
	Mola de aperto	1	1	752195	8717154657081	1,24

  <b>SETS SERRAS CRANEANAS HSS</b>						
	Descrição	QE	QMP Quantidade múltiplos de compra	Código artigo	Código EAN	Preço € por set IVA não incluído
	<b>Jogo Canalizador</b> Serras craneanas de 19, 22, 29, 38, 44 e 57 mm Ø, 2 adaptadores e 1 adaptador de rosca.	9	1	752171	8717154656909	85,54
	<b>Jogo electricista</b> Serras craneanas de 22, 29, 35, 44, 51 e 64 mm Ø, 2 adaptadores e 1 adaptador de rosca.	9	1	752172	8717154656916	88,14
	<b>Jogo electricista 2</b> Serras craneanas de 22, 29, 35, 44, 68 e 82 mm Ø, 2 adaptadores e 1 adaptador de rosca.	9	1	752175	8717574000719	90,78
	<b>Jogo mecanico</b> Serras craneanas de 19, 22, 29, 35, 38, 44, 51, 57 e 64 mm Ø, 2 adaptadores e 1 adaptador de rosca.	13	1	752173	8717154656923	124,69
	<b>Jogo mecanico 2</b> Serras craneanas de 19, 22, 29, 35, 38, 44, 51, 57 e 68 mm Ø, 2 adaptadores e 1 adaptador de rosca.	13	1	752176	8717574000726	127,33
	<b>Combiset</b> Serras craneanas de 19, 20, 22, 25, 29, 32, 35, 38, 44, 51, 57, 67 e 76 mm Ø, 2 adaptadores e 1 adaptador de rosca.	16	1	752174	8717154656930	145,93
	<b>Combiset 2</b> Serras craneanas de 19, 20, 22, 25, 29, 32, 35, 38, 44, 51, 57, 68 e 82 mm Ø, 2 adaptadores e 1 adaptador de rosca.	16	1	752177	8717574000733	148,53



# SERRAS CRANEANAS COM DENTES DE CARBONETO

## Também para construção

As serras perfuradoras da Hitachi são particularmente adequadas para aplicação em materiais de construção. Estes incluem madeira compensada, MDF e aglomerado. Indicadas ainda para azulejos com um factor de dureza até 6, betão celular e polímeros de plástico. As serras perfuradoras com ponta de carboneto têm um amplo espaço para detritos, o que permite uma drenagem óptima. O design específico da geometria dos dentes permite a abertura de furos bem acabados, com altas velocidades de corte, oferecendo um tempo de vida ideal.

SERRAS CRANEANAS HITACHI COM PUNTA DE CARBONETO	
Material:	Liga HSS
Dentes:	carboneto
Haste:	8.5/11 mm Hexagonal
Aplicação:	madeira, contraplacado, plásticos, azulejo com um factor de dureza até 6, betão celular
Extras:	Sistema Hitachi Quick Power Lock 11 mm Hexagonal
Acessórios:	Extensão

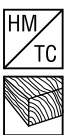

## SERRAS CRANEANAS COM DENTES DE CARBONETO

	Ø (mm)	QE	QMP Quantidade múltiplos de compra	Código artigo	Código EAN	Preço € por peça IVA não incluído
 	16	1	1	754201	8717574002706	7,91
	19	1	1	754202	8717574002713	8,05
	20	1	1	754203	8717574002720	8,37
	22	1	1	754204	8717574002737	8,71
	25	1	1	754205	8717574002744	8,82
	27	1	1	754206	8717574002751	8,99
	29	1	1	754207	8717574002768	9,37
	32	1	1	754208	8717574002775	9,44
	35	1	1	754209	8717574002782	9,55
	38	1	1	754210	8717574002799	9,61
	40	1	1	754211	8717574002805	9,79
	44	1	1	754212	8717574002812	9,86
	50	1	1	754213	8717574002829	12,39
	51	1	1	754214	8717574002836	12,39
	54	1	1	754215	8717574002843	13,16
	57	1	1	754216	8717574002850	13,16
	60	1	1	754217	8717574002867	13,43
	63	1	1	754218	8717574002874	16,00
	64	1	1	754219	8717574002881	16,00
	65	1	1	754220	8717574002898	16,00
	67	1	1	754221	8717574002904	16,35
	68	1	1	754222	8717574002911	16,35
	71	1	1	754223	8717574002928	16,70
73	1	1	754224	8717574002935	16,83	
76	1	1	754225	8717574002942	18,19	
79	1	1	754226	8717574002959	19,37	
80	1	1	754227	8717574002966	19,37	
82	1	1	754228	8717574002973	19,89	
92	1	1	754229	8717574002980	20,37	
102	1	1	754230	8717574002997	22,46	
105	1	1	754231	8717574003000	24,44	
111	1	1	754232	8717574003017	25,51	
125	1	1	754233	8717574003024	31,48	
133	1	1	754234	8717574003031	34,26	
152	1	1	754235	8717574003048	38,81	



Profundidade útil de corte: 65 mm.

## ADAPTADORES PARA SERRAS CRANEANAS



Alem do sistema de ligação rápida, esta disponível uma extensa gama de adaptadores para varias Dimensões de serras craneanas e varios tipos de acesorios para berbequins.

	Inserção	QE	QMP Quantidade múltiplos de compra	Código artigo	Código EAN	Preço € por peça IVA não incluído
	8,5 mm hexagonal	1	1	754241	8717574003055	4,13
	11 mm hexagonal	1	1	754243	8717574003079	4,13
	8,5 mm hexagonal	1	1	754242	8717574003062	8,26
	11 mm hexagonal	1	1	754244	8717574003086	8,78

## ACESSÓRIOS PARA SERRAS CRANEANAS

	Descrição	QE	QMP Quantidade múltiplos de compra	Código artigo	Código EAN	Preço € por peça IVA não incluído
	Broca centradora HSS-S extra larga	1	1	754245	8717574003093	1,80
	Alargador de 300 mm, 11 mm hexagonal	1	1	752190	8717154657036	6,70

## ESTUCHES SERRAS CRANEANAS COM DENTES DE CARBONETO

	Descrição	QE	QMP Quantidade múltiplos de compra	Código artigo	Código EAN	Preço € por set IVA no incluído
  	<b>Estuche fontanero.</b> diâmetro 19, 22, 29, 38, 44, 51, 57 mm, 2 adaptadores	9	1	754251	8717574003109	87,64
	<b>Estuche electricista.</b> diâmetro 19, 22, 29, 35, 38, 44, 51, 65, 76 mm, 2 adaptadores	11	1	754252	8717574003116	120,51
	<b>Estuche interiores.</b> diâmetro 40, 44, 54, 60, 65, 76, 82 mm, 2 adaptadores	9	1	754253	8717574003123	118,74
	<b>Estuche multi-uso.</b> diâmetro 16, 20, 25, 29, 32, 35, 51, 60, 65, 76 mm, 2 adaptadores	12	1	754254	8717574003130	129,54
	<b>Estuche Combi.</b> diâmetro 19, 20, 22, 25, 29, 35, 38, 44, 51, 54, 60, 65, 76, 82 mm, 2 adaptadores	15	1	754255	8717574003147	182,89

# COROAS DE DIAMANTE



ABERTURA PARA RETIRAR RESTOS DE MATERIAL DE FORMA FÁCIL E RÁPIDA, SEM UMA ESPERA DESNECESSÁRIA DURANTE A REALIZAÇÃO DE MAIS DE UM FURO

BORDO SALIENTE ENDURECIDO PARA UM ARRANQUE FÁCIL E UMA PERFURAÇÃO RÁPIDA

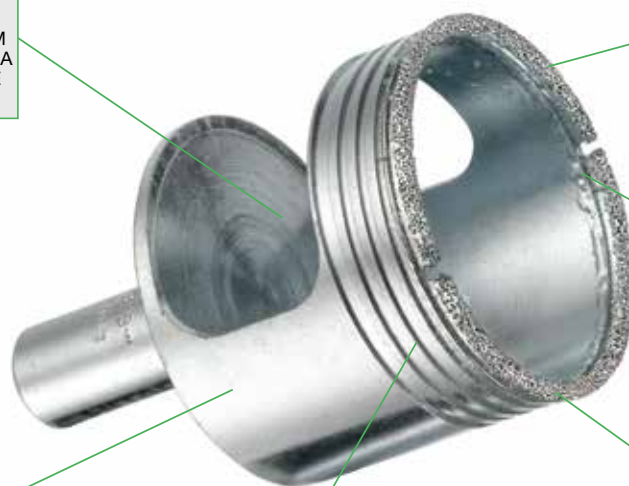

BORDO RACHADO E CANAL QUE LEVA ÁGUA PARA A BROCA, ALARGA A VIDA ÚTIL DA MÁQUINA

DURANTE A PERFURAÇÃO, A BROCA É GUIADA POR UM ORIENTADOR DE PERFURAÇÃO, EVITANDO DESLIZAMENTOS

A ESPIRAL INVERSA LEVA A ÁGUA ATÉ AO PORTA BROCAS DURANTE A PERFURAÇÃO

NÃO EXISTE PERIGO DE DANOS DEVIDO À BORDA EM DIAMANTE DURO

## Coroa de diamantes Hitachi para perfurar sem esforço todos os tipos de ladrilhos duros

A Hitachi desenvolveu uma variedade de coroas de diamante para fazer furos de forma rápida e minuciosa para buchas e passagens de tubos em porcelana (classe 5), porcelânico, ladrilhos em cerâmica, pedra dura, cerâmica, ladrilhos esmaltados, tijoleira, aglomerado, cimento e vidro (de segurança).

As novas coroas de diamante Hitachi permitem fazer furos sem esforço em qualquer ladrilho, por muito duro que seja. Coloque a máquina de forma perpendicular e recta com tranquilidade durante a perfuração. Verá que não há nenhum problema, a máquina não desliza e consegue uma perfuração perfeita. Graças à construção côncava das coroas de diamante, os resíduos são mais fáceis de retirar.

As coroas de diamante são especialmente aptas para a perfuração rápida e segura com berbequins perfuradores e berbequins sem fio. Os materiais de alta qualidade garantem a possibilidade de usufruir da sua máquina durante muito tempo.

## Kit de água para perfuração

As coroas de diamante devem ser arrefecidas durante a perfuração, razão pela qual a Hitachi desenvolveu um kit de água especial para arrefecer a máquina durante a perfuração. O kit de água marca imediatamente o sítio perfeito para o furo e está habilitado para coroas de diamante Hitachi de qualquer tamanho.

## As vantagens da Hitachi

Bordo saliente

- Bordo saliente endurecido para um arranque fácil e perfuração rápida.
- Posicionamento muito exato; sem necessidade de perfuração prévia; durante a perfuração, a máquina não se move.

Espiral e canal para a evacuação de água

- A espiral inversa leva a água até ao porta brocas durante a perfuração.
- Bordo rachado e canal que leva água para a broca, alarga a vida útil da máquina.

Orientador de perfuração condutor

- Durante a perfuração, a broca é guiada por um orientador de perfuração, evitando deslizamentos.

Retirar os resíduos

- Os resíduos são retirados de maneira fácil e rápida, sem demora desnecessária durante a perfuração de mais do que um buraco.



Para todos os berbequins sem fios



- As coroas de diamante Hitachi são insensíveis às condições de trabalho variáveis.
- Não existem requisitos para a velocidade de perfuração, devido à qualidade da coroa de diamante Hitachi.

A qualidade Hitachi



- Não há perigo de danos, devido à borda dura de diamante.
- Sem perigo de rotura: não há necessidade de colocar a máquina exatamente de forma perpendicular não material.
- As coroas de diamante Hitachi são fabricadas em aço do mais resistente e duro.

## COROAS DE DIAMANTE PARA BALDOSAS



	Ø (mm)	QE	QMP Quantidade múltiplos de compra	Código artigo	Código EAN	Preço € por peça IVA não incluído
 Comp. total 56 mm Comp. util 25 mm	5	1	1	780701	8717574019964	13,50
	6	1	1	780702	8717574019971	14,06
	7	1	1	780703	8717574019988	14,51
	8	1	1	780704	8717574019995	15,20
	10	1	1	780705	8717574020007	15,93
	12	1	1	780706	8717574020014	17,22
	15	1	1	780707	8717574020021	18,95
	20	1	1	780708	8717574020038	22,28
	25	1	1	780709	8717574020045	27,14
	30	1	1	780710	8717574020052	35,02
	35	1	1	780711	8717574020069	36,97

	Descrição	QE	QMP Quantidade múltiplos de compra	Código artigo	Código EAN	Preço € por set IVA no incluído
<b>SET SORTIDO</b>						
	Jogo composto por depósito de água e coroas de diamante 5, 6, 8 y 10 mm	1	1	780712	8717574020076	51,16

## ACESSÓRIOS PARA COROAS DE DIAMANTE

	Descrição	QE	QMP Quantidade múltiplos de compra	Código artigo	Código EAN	Preço € por peça IVA não incluído
<b>DEPOSITO DE AGUA</b>						
	Depósito para arrefecer a broca durante a perfuração, adequado para perfurar até 35 mm	1	1	780715	8717574020083	6,49

## EXPOSITOR DE MOSTRADOR COROAS DE DIAMANTE

	Descrição	QE	QMP Quantidade múltiplos de compra	Código artigo	Código EAN	Preço € por display IVA no incluído
	Expositor com display de 10 peças 780712	1	1	780720	8717574025873	542,62



# PAS MISTURADORAS

CONCENTRICIDADE  
EXTREMAMENTE  
ALTA PARA UM BOM  
EQUILÍBRIO

SOLDADURAS  
REFORZADAS

ANEL PROTETOR  
CONTÍNUO

SUPERFÍCIE DE MONTAGEM FRESADA  
COM PRECISÃO COM ÂNGULO RETO

ASPAS FABRICADAS  
DE UNA PIEZA

SUPERFÍCIE  
REVESTIDA À PÓ

## Fabricadas para misturar



A crescente variedade de misturas de materiais e as suas diferentes características requerem o desenvolvimento continuado de ferramentas de mistura. A Hitachi oferece uma vasta gama de ferramentas que permitem ao utilizador final uma mistura de nível profissional de todos os materiais. Cada pá tem um design otimizado, incorporando características e benefícios específicos. Oferecemos uma gama de pás com conector macho M14 utilizados numa ferramenta de mistura específica, com conectores hexagonais para uso num mandril de 10 ou 13 mm. O processo de fabricação está de acordo



com os padrões de qualidade industriais mais rigorosos e todos os componentes são fabricados na Alemanha. Os conectores M14 fresados e com soldadura estável garantem uma óptima adaptação à máquina com um movimento em linha recta constante. Não existem arestas pela modelação a frio do aço graças ao acabamento em pintura a pó. Quer tenha de misturar quantidades grandes ou pequenas, com alta ou baixa viscosidade, a Hitachi oferece a ferramenta perfeita para obter um resultado perfeito.



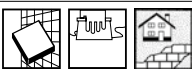

## Características

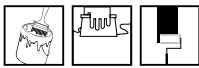

A combinação de juntas soldadas extremamente fortes com materiais resistentes determina que as ferramentas de mistura da Hitachi foram criadas para durar

- Um anel protetor contínuo garante que a ferramenta de mistura gira de forma suave e segura, e também protege a cuba de mistura
- Todos os elementos têm o certificado de prova de conformidade e supervisão de fabrico TÜV
- Superfície de montagem fresada com precisão e em ângulo recto para um movimento da pá a direito e sem oscilações

 <b>PÁ PARA PEQUENOS VOLUMES DE ADERENTE PARA AZULEJOS, CIMENTO PRÉ-MISTURA E CIMENTO PARA JUNTAS</b>									
	Peso da mistura(kg)	Co-nexão	Dimensões (mm)	Número de tipo	QE	QMP Quantidade múltiplos de compra	Código artigo	Código EAN	Preço € por peça IVA não incluído
	5-10	Hex 8	85 x 400	PG085HB	1	1	754701	8717574034936	7,60

 <b>MISTURADOR PARA PINTURAS,VERNIZES E REVESTIMENTOS PLASTICOS</b>									
	Peso mistura (kg)	Co-nexão	Dimensões (mm)	Número de tipo	QE	QMP Quantidade múltiplos de compra	Código artigo	Código EAN	Preço € por peça IVA não incluído
	0-5	Hex 8	60 x 400	PP060HA	1	1	754711	8717574034943	7,67
	5-10	Hex 8	80 x 400	PP080HB	1	1	754712	8717574034950	8,23
	10-25	Hex 10	100 x 590	PP100HC	1	1	754713	8717574034967	12,88

 <b>MISTURADOS PARA PEQUENOS VOLUMES DE COLA PARA AZULEJO, MASSA PRE MISTURADA E MASSA PARA JUNTAS</b>									
	Peso mistura (kg)	Co-nexão	Dimensões (mm)	Número de tipo	QE	QMP Quantidade múltiplos de compra	Código artigo	Código EAN	Preço € por peça IVA não incluído
	0-7	Hex 8	70 x 400	PU070HA	1	1	754721	8717574034974	9,41
	5-10	Hex 8	90 x 400	PU090HB	1	1	754722	8717574034981	10,59
	10-25	Hex 10	120 x 590	PU120HC	1	1	754723	8717574035766	22,60
	10-25	M14	120 x 590	PU120MC	1	1	754726	8717574034998	27,56
	25-35	M14	135 x 590	PU135MD	1	1	754727	8717574035001	31,62

 <b>MISTURADOR PARA MATERIAIS DUROS COMO BETÃO LIGUEIRO, GESSO E MASSA EPOXIDA</b>									
	Peso mistura (kg)	Co-nexão	Dimensões (mm)	Número de tipo	QE	QMP Quantidade múltiplos de compra	Código artigo	Código EAN	Preço € por peça IVA não incluído
	20-40	M14	135 x 590	PM135MD	1	1	754733	8717574035025	38,08
	30-60	M14	160 x 590	PM160ME	1	1	754734	8717574035032	41,44

ADAPTADORES						
	Descrição	QE	QMP Quantidade múltiplos de compra	Código artigo	Código EAN	Preço € por peça IVA não incluído
	Adaptador SDS-Plus to 1/2" x 20 UNF	1	1	744088	8717154659184	9,16
	Adaptador SDS-Max to 1/2" x 20 UNF	1	1	750453	8717472818744	35,65
	Adaptador 1/2" x 20 UNF to M14	1	1	754740	8717574035773	14,93
	Prolongador 180 mm M14 to M14	1	1	754745	8717574035889	12,91

# PORTA BROCCAS E CHAVES



## Variedade

A partir de um extenso programa de porta brocas disponível, a Hitachi, em colaboração com o prestigioso fabricante Röhmm, selecionou uma gama básica, apta para a grande maioria de berbequins/aparafusadores eléctricos e manuais.

## Selecionar:

Para poder selecionar o porta brocas correto, deve ter em conta os seguintes critérios:

1. A ligação com o eixo da sua máquina.  
Dentro do programa que se indica mais abaixo, conhecemos as ligações 1/2" x 20UNF, 3/8" x 24UNF, 1/4" hexagonal ou SDSPlus.
2. A capacidade de fixação desejada do porta brocas, a qual depende também da potência da sua máquina.
3. O porta brocas deve fixar-se com uma chave de aperto? Isso é essencial se dispõe de uma máquina que roda tanto para a esquerda como para a direita. O porta brocas deve ter um orifício que deixe passar.
4. O porta brocas vai ser usado num berbequim de percussão ou de martelo? Neste caso, o porta brocas deve ter um bloqueio radial.

## Qualidade dos tornos de fixação:

Os porta brocas para berbequins de martelo com uma potência de menos de 800 Watt são fornecidos com tornos de fixação fabricadas em aço de alta resistência. Para os berbequins de martelo com uma potência de mais de 800 Watt, recomenda-se escolher um porta brocas com uma capa de metal dura especial no torno de fixação.

## Embalagem

Os porta brocas são entregues numa embalagem blister que facilita a escolha do porta brocas adequado.

Os porta brocas de coroa dentada são entregues, por norma, com uma chave. A chave de aperto para fixar o porta brocas no eixo da máquina não está incluída na embalagem.

## CARACTERÍSTICAS ESPECIAIS DO PRODUTO



Porta brocas de coroa dentada com uma capacidade de adesão de 1 a 10 mm



Porta brocas de coroa dentada com uma capacidade de adesão de 1,5 a 13 mm



Porta brocas de adesão rápida com uma capacidade de adesão de 1 a 10 mm



Porta brocas de adesão rápida com uma capacidade de adesão de 1,5 a 13 mm



Especificação da chave: espiga de centrado Ø 6 mm; 12 dentes







Apto para berbequins de percussão





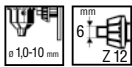

Apto para berbequins de martelo com uma potência de menos de 800 Watt







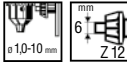



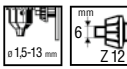

Porta brocas com uma capa de metal duro no torno de fixação, apto para berbequins de martelo com uma potência de mais de 800 Watt

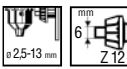
3/8" x 24 UNF	Parafuso fixação	Capacidade mordada	Adequado para	QE	QMP Quantidade múltiplos de compra	Código artigo	Código EAN	Preço € por peça IVA não incluído
	✓			1	1	752072	8717472814012	14,40
	✓			1	1	752078	8717472814043	26,83
	✓			1	1	752079	8717472814050	28,25

1/2" x 20 UNF	Parafuso fixação	Capacidade mordada	Adequado para	QE	QMP Quantidade múltiplos de compra	Código artigo	Código EAN	Preço € por peça IVA não incluído
	-			1	1	752056	8717472813824	21,49
	✓			1	1	752057	8717472813831	14,40
	✓			1	1	752058	8717472813848	21,49
	✓			1	1	752061	8717472813879	27,42
	✓			1	1	752066	8717472813923	35,23
	✓			1	1	752062	8717472813886	26,83
	✓			1	1	752063	8717472813893	34,64
	✓			1	1	752064	8717472813909	36,10
	✓			1	1	752065	8717472813916	36,38
	✓			1	1	752067	8717472813930	46,10
	-			1	1	752068	8717472813947	87,05
	-			1	1	752070	8717472813978	78,62

	Capacidade mordaça	Adequado para	QE	QMP Quantidade múltiplos de compra	Código artigo	Código EAN	Preço € por peça IVA não incluído
			1	1	752082	8717472814074	25,89
			1	1	752083	8717472814029	43,67

 	Capacidade mordaça	Adequado para	QE	QMP Quantidade múltiplos de compra	Código artigo	Código EAN	Preço € por peça IVA não incluído
			1	1	752097	8717472814081	33,50
			1	1	752098	8717574014327	67,34
			1	1	752099	8717472818645	43,11

	Dimensões (mm)	Adequado para (mm)	QE	QMP Quantidade múltiplos de compra	Código artigo	Código EAN	Preço € por peça IVA não incluído
	6 x 80	10	1	1	752051	8717472813770	3,92
	7 x 110	10 y 13	1	1	752052	8717472813787	4,86

	Descrição	QE	QMP Quantidade múltiplos de compra	Código artigo	Código EAN	Preço € por peça IVA não incluído
	Parafuso de fixação com rosca esquerda M6x25	1	1	744087	8717574004540	0,90

# PONTEIROS E CINZEIS

## A Hitachi inova

Na sua procura contínua por um melhor rendimento, a Hitachi introduz agora melhorias significativas nos produtos das suas gamas de ponteiros e cinzéis SDS-Plus, SDS Max e Hexagon de 28 mm e 30 mm.

### Cinzel plano SDS-Plus

O renovado cinzel frio profissional caracteriza-se por um canto afiado no exterior do cinzel e pela incorporação de dois cortadores adicionais na superfície superior do cinzel plano. Isto dá ao cinzel uma maior capacidade de penetração no material, o que aumenta a velocidade de trabalho.



### Cinzéis largos auto-afiáveis SDS-Plus e SDS-Max

Devido a uma alteração no perfil da secção transversal do cinzel largo, a Hitachi conseguiu melhorar em grande medida o rendimento da ferramenta. A face interna do cinzel é oca, pelo que a superfície de contacto com o material é mais pequena e penetra no material com maior facilidade. Além disso, a força por cm<sup>2</sup> é maior que a do cinzel convencional, o que permite uma extracção mais rápida do material. Com a grande superfície interior oca, a secção transversal da ferramenta mantém-se com a mesma forma durante mais tempo de trabalho e, portanto, está mais afiada, mesmo após um uso intensivo. Este é o efeito de auto-afiação da ferramenta.



### Cinzéis de azulejos auto-afiáveis SDS-Plus e SDS-Max

O novo desenho dos cinzéis para azulejos caracteriza-se por uma ponta muito maior com uma grossura uniforme.

A ponta alargada e delgada oferece as seguintes vantagens:

- Uma vida útil mais prolongada do cinzel.
- A possibilidade de cravar o cinzel também em juntas estreitas, o que facilita muito a remoção dos azulejos.
- Melhora a capacidade de usar o cinzel debaixo do azulejo, aumentando assim a quantidade de azulejos que se podem remover sem partir.
- A mesma secção transversal num maior comprimento garante que a ferramenta se vai manter afiada mesmo após um uso intensivo.



### Cinzéis de ponta Bull auto-afiáveis SDS-Max e Hexagon de 28 e 30 mm

Graças ao design exclusivo dos cinzéis de ponta Bull SDS-Max, com ponta em forma de estrela helicoidal, o rendimento da ferramenta melhora significativamente. A secção transversal garante que se mantém afiado mais tempo, mesmo após um uso e desgaste intensivos.

A superfície do cinzel mantém-se praticamente inalterada, ao passo que um cinzel convencional se vai desgastando. Devido à rotação do cinzel, a sua forma fixa reduz ao mínimo os emperramentos. Isto acelera o trabalho e evita muitos incómodos ao utilizador. Devido à protuberância no eixo, maximizam-se as vibrações na ponta da ferramenta e o resultado é uma maior extracção de material.

No porta-brocas com um receptáculo hexagonal de 28 e 30 mm só se utiliza a ponta de cinzel com forma de estrela, pelo que o efeito de auto-afiação está garantido. Com este cinzel, adequado para martelos mais pesados, evitam-se os emperramentos.















### Cinzel plano SDS-Max auto-afiável

Agora o cinzel frio SDS-Max está disponível com superfície corrugada. A geometria especial do cinzel oferece uma combinação de superfície reduzida, e, portanto, uma maior força de impacto por cm<sup>2</sup>, efeito de auto-afiação e vida útil prolongada. Os picos das nervuras causam uma carga elevada no material, melhorando a extracção e acelerando a penetração no mesmo. Devido à protuberância no eixo, maximizam-se as vibrações na ferramenta e o resultado é uma maior extracção de material.



**SDS-Plus**











	Descrição	Dimensões (mm)	QE	QMP Quantidade múltiplos de compra	Código artigo	Código EAN	Preço € por peça IVA não incluído
	Ponteiro	250	1	1	751590	8717472815330	7,67
	Cinzel	20 x 250	1	1	751591	8717472815347	7,67
	Cinzel plano	20 x 250	1	1	751596	8717574022988	8,54
	Cinzel largo	40 x 250	1	1	751592	8717472815354	15,55
	Cinzel auto afiável	40 x 250	1	1	751597	8717574022995	17,29
		60 x 250	1	1	751598	8717574023008	19,89
	Cinzel azulejos curvado 30°	40 x 250	1	1	751595	8717472815385	14,23
	Cinzel azulejos curvado 30° comprido	40 x 260	1	1	751599	8717574023510	19,44
	Cinzel de regos	22 x 250	1	1	751594	8717472815378	15,65
	Cinzel dentado metal duro	32 x 150	1	1	751121	8717574023770	216,21
		32 x 300	1	1	751122	8717574023787	236,03
	Conj. com ponteiro 250 mm, Cinzel 26 x 250 mm e Cinzel largo 50 x 250 mm	250	3	1	751589	8717472817433	32,00

Acessórios para martelos combinados / picadores Hitachi DH22PH/DH24PB3/DH24PC/DH24PC2/DH24PC3/DH24PH/DH24PM/DH25DAL/DH26PC/DH28PC/DH28PCY/DH28PD/DH28PMY/DH30PC/DH30PC2/DH36DAL/H25PV/H30PV e das marcas AEG, Bosch, DeWalt, Makita e Metabo.

**SDS-MAX**



	Descrição	Dimensões (mm)	QE	QMP Quantidade múltiplos de compra	Código artigo	Código EAN	Preço € por peça IVA não incluído
	Ponteiro	280	1	1	750990	8717154653120	10,27
		400	1	1	750991	8717154653144	12,08
		400	10	1	751050	8717574042832	115,97
		600	1	1	750992	8717154653168	18,60
	Ponteiro auto afiável	400	1	1	751032	8717574023527	18,19
	Cinzel	26 x 280	1	1	750993	8717154653137	10,27
		26 x 400	1	1	750994	8717154653151	12,08
		26 x 400	10	1	751054	8717574042849	115,97
		26 x 600	1	1	750995	8717154653175	13,68
	Cinzel plano auto afiável	26 x 400	1	1	751033	8717574023565	18,19
	Cinzel largo	50 x 300	1	1	751028	8717154653182	13,57
		50 x 400	1	1	750997	8717154653199	13,57
		80 x 300	1	1	751034	8717574023572	24,02
		115 x 350	1	1	750999	8717154653212	43,28
	Cinzel pala auto afiável	50 x 350	1	1	751038	8717574023589	26,21

		SDS-MAX					
							
	Descrição	Dimensões (mm)	QE	QMP Quantidade múltiplos de compra	Código artigo	Código EAN	Preço € por peça IVA não incluído
	Cinzel azulejos curvado 20°	50 x 300	1	1	751005	8717154652765	20,24
		80 x 300	1	1	751037	8717472818232	22,35
	Cinzel azulejos curvado 20° comprido	50 x 350	1	1	751039	8717574023596	24,02
	Cinzel de regos	26 x 300	1	1	750996	8717154653229	22,70
		32 x 300	1	1	751036	8717472818225	34,61
	Cinzel de regos dentado	32 x 300	1	1	751000	8717154653236	33,74
	Cinzel de alhetas	35 x 380	1	1	751003	8717154653250	71,43
	Cinzel mortero	8 x 300	1	1	751048	8717574023602	34,29
	Cinzel dentado	38 x 300	1	1	751001	8717154653243	36,76
	Cinzel dentado metal duro	38 x 300	1	1	751004	8717154652758	111,00
	Cinzel dentado metal duro patentado	38 x 200	1	1	751123	8717574023794	249,91
		38 x 270	1	1	751124	8717574023800	285,63
	Cinzel pala asfalto	75-110 x 400	1	1	751009	8717154652796	73,41
	Pá tierra	110 x 400	1	1	751008	8717154652789	67,30
	Util para colocar picas	13 x 260	1	1	751011	8717154652819	40,68
		16,5 x 260	1	1	751010	8717154652802	40,68
	Conj. com ponteiro 400 mm, Cinzel 26 x 400 mm y Cinzel largo 50 x 400 mm.	400	3	1	751035	8717472817600	38,84
<b>OS SEGUINTES ACESSÓRIOS TEM UNA LIGAÇÃO CILÍNDRICA DE 22 A 26 MM</b>							
	Adaptador placa piso/bujardar	220	1	1	751012	8717154652826	35,68
	Placa bujardar 5 x 5	60 x 60	1	1	751013	8717154652833	59,53
	Placa bujardar 7 x 7	60 x 60	1	1	751014	8717154652840	75,01
	Placa piso	120 x 120	1	1	751015	8717154652857	127,53
		150 x 150	1	1	751016	8717154652864	77,37
Acessórios para martelos combinados / picadores Hitachi DH38MS/DH40MA/DH40MB/DH40MEY/DH40MR/DH40MRY/DH45MEY/ DH45MR/DH50MB/DH50MRY/DH52MEY/H41MB/H45MR/H45MRY/H55SA/H60MC/H60MR/H60MRV e das marcas AEG, Bosch, DeWalt, Makita e Metabo.							



HEXAGONAL 17 MM SEM ARO, VEIO 13 MM

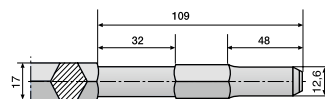

	Descrição	Dimensões (mm)	QE	QMP Quantidade múltiplos de compra	Código artigo	Código EAN	Preço € por peça IVA não incluído
	Ponteiro	280	1	1	751500	8717154653458	10,38
		450	1	1	751501	8717154653465	11,18
	Cinzel	20 x 280	1	1	751502	8717154653496	10,38
		20 x 450	1	1	751503	8717154653502	11,18
	Cinzel largo	50 x 280	1	1	751504	8717154653519	16,04
		50 x 450	1	1	751505	8717154653526	26,94
		75 x 300	1	1	751509	8717154653533	45,64
	Cinzel de regos dentado	30 x 270	1	1	751507	8717154653489	28,08
	Cinzel de regos	30 x 270	1	1	751508	8717154654134	32,11
	Cinzel para azulejos	50 x 280	1	1	751510	8717472817594	32,49
	Cinzel dentado metal duro	38 x 200	1	1	751125	8717574023817	249,91
		38 x 280	1	1	751126	8717574023824	285,63

OS SEGUINTE ACESSÓRIOS TEM UMA LIGAÇÃO CILÍNDRICA DE 22 A 26 MM

	Adaptador placa pisón/bujardar	255	1	1	751512	8717574000450	36,76
	Placa bujardar 5 x 5	60 x 60	1	1	751013	8717154652833	59,53
	Placa bujardar 7 x 7	60 x 60	1	1	751014	8717154652840	75,01
	Placa pisón	120 x 120	1	1	751015	8717154652857	127,53
		150 x 150	1	1	751016	8717154652864	77,37

ACESSÓRIOS para martelos picadores Hitachi H41SA/H45SR e das marcas Atlas Copco, Makita e Milwaukee.

HEXAGONAL 17 MM CON ARO, VEIO 13 MM

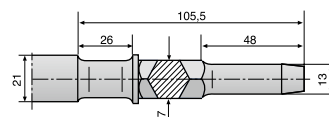

	Descrição	Dimensões (mm)	QE	QMP Quantidade múltiplos de compra	Código artigo	Código EAN	Preço € por peça IVA não incluído
	Ponteiro	280	1	1	751551	8717472818416	14,09
		450	1	1	751552	8717472818423	18,67
	Cinzel	25 x 280	1	1	751553	8717472818430	16,04
		25 x 450	1	1	751554	8717472818447	18,67
	Cinzel largo	50 x 280	1	1	751555	8717472818454	20,03
	Cinzel largo	50 x 450	1	1	751556	8717472818461	26,76
	Cinzel de regos	22 x 270	1	1	751557	8717472818478	36,48
		30 x 280	1	1	751558	8717472818485	31,55
	Cinzel de regos dentado	38 x 200	1	1	751125	8717574023817	249,91
		38 x 280	1	1	751126	8717574023824	285,63
	Pá de terra	110 x 400	1	1	751559	8717472818492	108,54



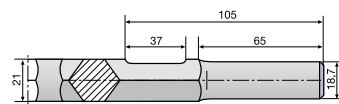

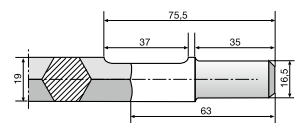

Acessórios para martelos combinados / picadores Hitachi DH28Y/DH38/DH38YB/DH38SS/DH38YB1/DH40SR/DH40YB/H45SA/VRY38/PHU45 e de outras marcas como Ryobi.

**HEXAGONAL 21 MM SEM ARO, VEIO 19 MM**

	Descrição	Dimensões (mm)	QE	QMP Quantidade múltiplos de compra	Código artigo	Código EAN	Preço € por peça IVA não incluído
	Ponteiro	300	1	1	751531	8717472818317	15,13
		380	1	1	751532	8717472818324	16,04
		450	1	1	751533	8717472818331	17,84
	Cinzel	30 x 300	1	1	751534	8717472818348	14,23
		30 x 380	1	1	751535	8717472818355	15,13
		30 x 450	1	1	751536	8717472818362	17,84
	Cinzel largo	50 x 380	1	1	751537	8717472818379	25,82
		75 x 380	1	1	751538	8717472818386	29,43
	Cinzel de regos	30 x 300	1	1	751540	8717154653397	37,73
	Cinzel para asfalto	75-110 x 440	1	1	751539	8717472818393	87,30

ACESSÓRIOS para martelos perfuradores, picadores Hitachi DH50SA/DH50SA1/H55SA/H60KA e das marcas Atlas Copco, Breaker, Felisatti, Kango, Makita, Milwaukee e Ryobi.







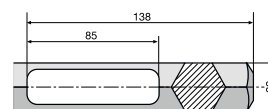

**ESTRIADO RECTO**

	Descrição	Dimensões (mm)	QE	QMP Quantidade múltiplos de compra	Código artigo	Código EAN	Preço € por peça IVA não incluído
	Ponteiro	300	1	1	751561	8717472818249	12,84
		400	1	1	751562	8717472818256	16,04
	Cinzel	25 x 300	1	1	751563	8717472818263	12,84
		25 x 400	1	1	751564	8717472818270	15,24
	Cinzel largo	50 x 300	1	1	751565	8717472818287	24,05
		50 x 400	1	1	751566	8717472818294	25,69
	Cinzel de regos dentado	32 x 150	1	1	751127	8717574023831	285,63
	Pá de terra	100 x 400	1	1	751567	8717472818300	85,32

ACESSÓRIOS para martelos perfuradores picadores Hitachi DH40FA/DH40FB/DH50SB e das marcas AEG, Atlas Copco, Black & Decker, Bosch, Breaker, Elu, Felisatti, Kango, Makita, Milwaukee e Ryobi.

HEXAGONAL 28 MM SEM ARO (1 1/8")







	Descrição	Dimensões (mm)	QE	QMP Quantidade múltiplos de compra	Código artigo	Código EAN	Preço € por peça IVA não incluído
	Ponteiro	400	1	1	751520	8717154653687	25,65
		520	1	1	751521	8717154653694	26,28
	Ponteiro de ponta auto-afiáveis	400	1	1	751519	8717574044195	33,95
	Cinzel de ponta auto-afiáveis	36 x 400	1	1	751522	8717154653700	24,16
		36 x 520	1	1	751523	8717154653717	26,28
	Cinzel largo	76 x 400	1	1	751524	8717154653724	68,69
		115 x 440	1	1	751525	8717154653731	82,68
	Pá de terra	125 x 500	1	1	751526	8717154653748	86,60
	Util para colocação de picas	27 x 400	1	1	751529	8717574023619	143,08
<b>OS SEGUINTE ACESSÓRIOS TIENEN UNA LIGAÇÃO CILÍNDRICA DE 39 A 44 MM</b>							
	Adaptador	400	1	1	751527	8717154653755	68,83
	Placa de piso	Ø 178	1	1	751530	8717154653762	96,22

ACESSÓRIOS para martelos demolidores H65SD/H65SD2/H70SD/H90SE/ H90SG e das marcas Bosch, Hilti e Makita.









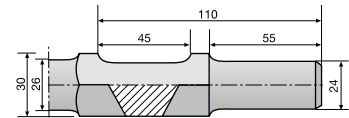

HEXAGONAL 28 MM COM ARO (1 1/8")







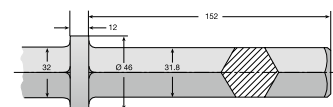

	Descrição	Dimensões (mm)	QE	QMP Quantidade múltiplos de compra	Código artigo	Código EAN	Preço € por peça IVA não incluído
	Ponteiro	550	1	1	751571	8717472818539	42,21
	Cinzel	35 x 550	1	1	751572	8717472818546	45,09
	Cinzel ancho	76 x 500	1	1	751573	8717472818553	44,60
	Pá de terra	125 x 480	1	1	751574	8717472818560	117,74

ACESSÓRIOS para martelos demolidores H65SD/H65SD2/H70SD/H90SE/ H90SG e das marcas AEG, Bosch, DeWalt, Makita e Metabo.

**HEXAGONAL 30 MM**

	Descrição	Dimensões (mm)	QE	QMP Quantidade múltiplos de compra	Código artigo	Código EAN	Preço € por peça IVA não incluído
	Ponteiro	410	1	1	751543	8717472818508	29,68
	Ponteiro auto afilado	410	1	1	751548	8717574030877	41,55
	Cinzel	35 x 410	1	1	751544	8717574038515	29,68
	Cinzel largo	75 x 450	1	1	751545	8717472818522	45,30
	Pá de terra (H70SA)	135 x 450	1	1	751541	8717154653663	116,63
	Pá de terra (H65SB) 90°	135 x 450	1	1	751542	8717154653670	116,63
<b>OS SEGUINTE ACESSÓRIOS TEM UMA LIGAÇÃO CILÍNDRICA DE 22 A 26 MM</b>							
	Adaptador	400	1	1	751546	8717574002430	68,69
	Placa bujardar 5 x 5	60 x 60	1	1	751013	8717154652833	59,53
	Placa bujardar 7 x 7	60 x 60	1	1	751014	8717154652840	75,01
	Placa de piso	120 x 120	1	1	751015	8717154652857	127,53
		150 x 150	1	1	751016	8717154652864	77,37
<b>OS SEGUINTE ACESSÓRIOS TEM UMA LIGAÇÃO CILÍNDRICA DE 39 A 44 MM</b>							
	Adaptador	400	1	1	751547	8717574023626	65,01
	Placa pisón	Ø 178	1	1	751530	8717154653762	96,22
ACESSÓRIOS para martelos demolidores H65SB/H65SB2/H70SA/H65SC e das marcas Makita e Ryobi.							

**HEXAGONAL 32 MM COM ARO (1 1/8")**

	Descrição	Dimensões (mm)	QE	QMP Quantidade múltiplos de compra	Código artigo	Código EAN	Preço € por peça IVA não incluído
	Ponteiro	430	1	1	751581	8717472818577	38,42
		550	1	1	751582	8717472818584	39,26
	Cinzel	35 x 550	1	1	751583	8717472818591	42,21
	Cinzel ancho	76 x 550	1	1	751584	8717472818607	57,55
	Pá de terra	140 x 540	1	1	751585	8717472818614	289,80
ACESSÓRIOS para martelos demolidores H90SA/H90SC e das marcas AEG, Bosch, DeWalt, Makita e Metabo.							

**TROLLEY**

	Descrição	QE	QMP Quantidade múltiplos de compra	Código artigo	Código EAN	Preço € por peça IVA não incluído
	Carro de transporte para martelos pesados	1	1	712690	8717574026016	212,67

# PONTAS DE IMPACTO

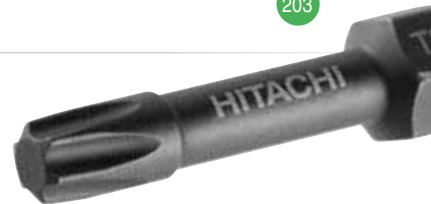

## Pontas de impacto de última geração

O desenvolvimento contínuo das máquinas desaparafusadoras de impacto de gama alta permitiu o aumento da potência de aperto com um par de torção elevado. Por este motivo, aumentou a procura de brocas de maior qualidade levando a Hitachi a desenvolver brocas de impacto de última geração.

A estreita secção de talha embutida absorve de forma fiável os picos repentinos e excessivos de sobrecarga do par de torção. Esta secção de entalhe funciona como um amortizador, absorvendo a energia da zona de impacto. A zona de impacto é activada quando o par de torção alcança níveis altos. Onde outras brocas resvalam, decapam ou partem, as brocas de impacto Hitachi Next Generation resistem e demonstram ser extremadamente duradoras.

O par de torção máxima das máquinas de alto impacto está muito acima dos pares de torção transmissíveis habituais das brocas e dos parafusos. O parafuso só tem de suportar esta carga uma vez para o apertar. A broca deve suportar este par de torção máxima muitas vezes.

Para otimizar esta utilização, a Hitachi melhorou vários parâmetros técnicos a fim de aumentar a durabilidade:

Utiliza-se um aço especial para obter uma

elasticidade (resiliência) significativamente mais elevada do que a dos aços de liga baixa que se costumam utilizar para as brocas.

- Para conseguir o efeito elástico, o processo de endurecimento do aço foi especialmente adaptado.

- A suspensão só pode proteger a broca quando a secção transversal da zona de torção (zona elástica) se adapta permitindo a máxima deformação de torção do eixo, e transferindo o par de torção necessário para apertar o parafuso. Assim sendo, esta zona foi calculada e testada separadamente para cada perfil de broca.

Estas pontas foram concebidas especialmente para aplicações em que os desaparafusadores de impacto geram o par de torção (Nm) máximo que se pode alcançar. Em comparação com as pontas de impacto normais, estas brocas são praticamente inquebráveis e têm uma vida útil dez vezes maior.

## Características

- A selecção do aço pretende oferecer a máxima vida útil possível para cada aplicação
- É utilizado um tratamento térmico exclusivo para o endurecimento. Uma ponta branda dobra e uma broca dura parte. As brocas Hitachi têm uma dureza que se ajusta exactamente à carga máxima e à aplicação
- O desenho especial prolonga a vida útil do produto
- «Comprimento inteligente»; as pontas têm um comprimento de apenas 38 mm, o comprimento mínimo necessário para as utilizar em desaparafusadoras de impacto, sem necessidade de utilizar um porta-brocas adicional. Desta forma também se respeita o design extremamente curto das desaparafusadoras de impacto Hitachi, que permitem um controlo óptimo da máquina, para além de poder utilizá-la em espaços reduzidos.



			Descrição	Dimensões	Comp. (mm)	QE	QMP Quantidade múltiplos de compra	Código artigo	Código EAN	Preço € por set IVA não incluído
<b>PONTAS DE IMPACTO</b>										
		PH	1	38	3	1	751171	8717574034523	9,55	
			2	38	3	1	751172	8717574034530	9,55	
			3	38	3	1	751173	8717574034547	9,55	
		PZ	1	38	3	1	751176	8717574034554	9,55	
			2	38	3	1	751177	8717574034561	9,55	
			3	38	3	1	751178	8717574034578	9,55	
		Torx	15	38	3	1	751181	8717574034585	9,55	
			20	38	3	1	751182	8717574034592	9,55	
			25	38	3	1	751183	8717574034608	9,55	
			30	38	3	1	751184	8717574034615	9,55	
			40	38	3	1	751185	8717574034622	9,55	

			Descrição	Comp. (mm)	QE	QMP Quantidade múltiplos de compra	Código artigo	Código EAN	Preço € por set IVA não incluído
<b>SET PONTAS DE IMPACTO</b>									
	21-Pcs sortidas pontas de impacto compostas por: 1 x PH 1, 2 x PH 2, 3 1 x PZ 1, 2 x PZ 2, 3 2 x T 15, 20, 25, 30, 40 Porta-pontas magnético cambio rápido			38	21	1	751190	8717574034639	68,48

# PONTAS DE APARAFUSAR

## Hitachi: Uma gama completa de pontas de aparafusar

A Hitachi utiliza dois processos de produção, dependendo do tipo e utilização de cada ponta.

1. Fabricando a peça e trabalhando posteriormente a ponta de forma exclusiva.
2. Trabalhando completamente a peça. Após o fabrico a peça é endurecida e temperada.
3. O temperado não só garante uma dureza extraordinária na superfície da ponta





mas, mais importante, a sua resistência. Se a ponta fosse demasiadamente temperada, poderia partir-se ou fragmentar-se com o uso contínuo e se ficasse demasiadamente macia deformar-se-ia.















A Hitachi utiliza dois processos de produção, dependendo do tipo e utilização de cada ponta.



















1. Fabricando a peça e trabalhando posteriormente a ponta de forma exclusiva.

2. Trabalhando a peça inteira. Após o fabrico da peça é endurecida e temperada. O temperado não só garante a dureza extraordinária na superfície da ponta mas, mais importante, a sua resistência. Se a ponta fosse demasiadamente temperada, poderia partir-se ou fragmentar-se com o uso contínuo e se ficasse demasiadamente macia deformar-se-ia.



















### CARACTERÍSTICAS ESPECIAIS DO PRODUTO

	Especial para berbequins de impacto de grande capacidade		Magnético
	Ponta revestida com liga de titânio para uma maior durabilidade		Não magnético



		Descrição	Dimensões	Comp. (mm)	QE	QMP Quantidade múltiplos de compra	Código artigo	Código EAN	Preço € por set IVA não incluído	
<b>PONTA ESPECIAL PARA USO EM APARAFUSADORA DE IMPACTO PARA UMA TRANSFERÊNCIA DE POTÊNCIA IDEAL</b>										
		Phillips	3	35	3	1	752299	8717472816238	9,06	
		Pozidrive	3	35	3	1	752284	8717472810311	9,06	
		Torx	T 40	35	3	1	752316	8717472810588	9,06	
<b>PONTAS</b>										
		Phillips	0	25	3	1	752251	8717472810007	4,41	
			1	25	3	1	752252	8717472810014	2,57	
			1	25	25	1	752256	8717472810052	12,53	
			2	25	3	1	752253	8717472810021	2,57	
			2	25	25	1	752257	8717472810069	12,53	
			3	25	3	1	752254	8717472810038	2,57	
			3	25	25	1	752258	8717472810076	12,53	
			4	32	1	1	752255	8717472810045	4,23	
		Phillips	1	50	3	1	752263	8717472810120	7,46	
			2	50	3	1	752264	8717472810137	7,46	
			3	50	3	1	752265	8717472810144	7,46	
		Phillips	2	109	2	1	752266	8717472810151	10,90	
			2	136.4	2	1	752376	8717574001204	14,82	
			2	152	2	1	752267	8717472810168	14,09	
			3	152	2	1	752268	8717472810175	14,09	
			Phillips	1	25	3	1	752260	8717472810090	6,59
				2	25	3	1	752261	8717472810106	6,59
				3	25	3	1	752262	8717472810113	6,59
		Phillips Cabeça reduzida	2	25	3	1	752259	8717472810083	5,21	

		Descrição	Dimensões	Comp. (mm)	QE	QMP Quantidade múltiplos de compra	Código artigo	Código EAN	Preço € por set IVA não incluído
<b>PONTAS</b>									
		Pozidrive	0	25	3	1	752271	8717472810182	4,41
			1	25	3	1	752272	8717472810199	2,57
			1	25	25	1	752276	8717472810236	12,53
			2	25	3	1	752273	8717472810205	2,57
			2	25	25	1	752277	8717472810243	12,53
			3	25	3	1	752274	8717472810212	2,57
			3	25	25	1	752278	8717472810250	12,53
			4	32	1	1	752275	8717472810229	4,23
		Pozidrive	1	50	3	1	752285	8717472810328	7,46
			2	50	3	1	752286	8717472810335	7,46
			3	50	3	1	752287	8717472810342	7,46
		Pozidrive	2	109	2	1	752288	8717472810359	10,90
			2	136.4	2	1	752379	8717574001211	14,82
			2	152	2	1	752289	8717472810366	14,09
			3	152	2	1	752290	8717472810373	14,09
		Pozidrive	1	25	3	1	752280	8717472810274	6,59
			2	25	3	1	752281	8717472810281	6,59
			3	25	3	1	752282	8717472810298	6,59
		Pozidrive	1	25	3	1	752280	8717472810274	6,59
		Pozidrive	2	25	3	1	752281	8717472810281	6,59
		Pozidrive	3	25	3	1	752282	8717472810298	6,59
		Pozidrive Cabeça reduzida	2	25	3	1	752279	8717472810267	5,21
		Plano	4.0 x 0.5	25	3	1	752291	8717472810380	3,64
			4.5 x 0.6	25	3	1	752292	8717472810397	3,64
			5.5 x 0.8	25	3	1	752293	8717472810403	3,64
			6.0 x 1.0	25	3	1	752294	8717472810410	3,64
			6.5 x 1.2	25	3	1	752295	8717472810427	3,64
		Torx	T 4	25	3	1	752301	8717472810434	4,34
			T 5	25	3	1	752302	8717472810441	4,34
			T 6	25	3	1	752303	8717472810458	4,34
			T 7	25	3	1	752304	8717472810465	4,34
			T 8	25	3	1	752305	8717472810472	4,34
			T 9	25	3	1	752306	8717472810489	4,34
			T 10	25	3	1	752307	8717472810496	4,34
			T 15	25	3	1	752308	8717472810502	4,34
			T 20	25	3	1	752309	8717472810519	4,34
			T 20	25	25	1	752243	8717574000481	28,01
			T 25	25	3	1	752310	8717472810526	4,34
			T 25	25	25	1	752244	8717574000498	28,01
			T 27	25	3	1	752311	8717472810533	4,34
			T 30	25	3	1	752312	8717472810540	4,34
	T 40	25	3	1	752313	8717472810557	4,34		
		Torx	T 10	50	3	1	752318	8717472810601	9,13
			T 15	50	3	1	752319	8717472810618	9,13
			T 20	50	3	1	752320	8717472810625	9,13
			T 25	50	3	1	752321	8717472810632	9,13
			T 27	50	3	1	752322	8717472810649	9,13
			T 30	50	3	1	752323	8717472810656	9,13
			T 40	50	3	1	752324	8717472810663	9,13



 	Descrição	Dimensões	Comp. (mm)	QE	QMP Quantidade múltiplos de compra	Código artigo	Código EAN	Preço € por set IVA não incluído
<b>PONTAS</b>								
	 Torx com testigo	TX 8	25	3	1	752331	8717472810670	5,52
		TX 10	25	3	1	752332	8717472810687	5,52
		TX 15	25	3	1	752333	8717472810694	5,52
		TX 20	25	3	1	752334	8717472810700	5,52
		TX 25	25	3	1	752335	8717472810717	5,52
		TX 27	25	3	1	752336	8717472810724	5,52
		TX 30	25	3	1	752337	8717472810731	5,52
		TX 40	25	3	1	752338	8717472810748	5,52
	 Allen	1.5	25	3	1	752341	8717472810755	4,34
		2	25	3	1	752342	8717472810762	4,34
		2.5	25	3	1	752343	8717472810779	4,34
		3	25	3	1	752344	8717472810786	4,34
		4	25	3	1	752345	8717472810793	4,34
		5	25	3	1	752346	8717472810809	4,34
		6	25	3	1	752347	8717472810816	4,34
	 Hexagonal	5.5	45	1	1	752351	8717472810823	7,95
		6	45	1	1	752352	8717472810830	7,95
		7	45	1	1	752353	8717472810847	7,95
		8	45	1	1	752354	8717472810854	7,95
		9	45	1	1	752355	8717472810861	7,95
		10	45	1	1	752356	8717472810878	7,95
		11	45	1	1	752357	8717472810885	7,95
		12	45	1	1	752358	8717472810892	7,95
		13	45	1	1	752359	8717472810908	7,95
		17	50	1	1	752360	8717472810915	10,86
		1/4"	45	1	1	752362	8717472810939	7,95
		3/8"	45	1	1	752363	8717472810946	7,95
		5/16"	45	1	1	752364	8717472810953	7,95
	 Hexagonal	8	45	1	1	750555	8717472817471	7,60
		10	45	1	1	750557	8717472817495	7,60
	 Robertson	1	25	3	1	752366	8717472810960	4,93
		2	25	3	1	752367	8717472810977	4,93
		3	25	3	1	752368	8717472810984	4,93
	 Modul Phillips	1	70	1	1	752371	8717472810991	5,38
		2	70	1	1	752372	8717472811004	5,38
	 Modul Pozidrive	1	70	1	1	752373	8717472811011	5,38
		2	70	1	1	752374	8717472811028	5,38
	 Ponta dupla Phillips-Pozidrive	1	60	3	1	752381	8717472811035	7,71
		2	60	3	1	752382	8717472811042	7,71
		3	60	3	1	752383	8717472811059	7,71
	 Ponta dupla Phillips	2	150	2	1	752386	8717472811080	9,30

	Descrição	Comp. (mm)	QE	QMP Quantidade múltiplos de compra	Código artigo	Código EAN	Preço € por peça IVA não incluído
<b>PORTA-PONTA</b>							
 	Único porta pontas magnético da Hitachi, com ímã extra forte na cabeça para uma força de atração muito maior	60	1	1	750345	8717574043716	4,76
 	Porta-ponta magnético ideal pladur	60	1	1	752390	8717574009996	12,01
 	Porta-ponta magnético	60	1	1	752394	8717472811134	5,41
 	Porta-ponta magnético com anel	75	1	1	752391	8717472811103	10,41
		150	1	1	752392	8717472811110	13,71
		200	1	1	752393	8717472811127	15,41
 	Troca rápida do suporte da broca	300	1	1	781790	8717574027723	7,60
 	Porta-ponta magnético com cambio rápido	60	1	1	752396	8717472811158	13,71
 	Porta-ponta magnético com ponta PZ2. Especialmente indicado para as máquinas de aparafusar de Hitachi, também se pode utilizar em separado.	41	1	1	752398	8717472814098	8,30
 	Porta-ponta SDS PLUS	75	1	1	752388	8717574017397	10,52
 	Porta-ponta magnético SDS PLUS	75	1	1	752389	8717574017403	11,32

	Descrição	Comp. (mm)	QE	QMP Quantidade múltiplos de compra	Código artigo	Código EAN	Preço € por peça IVA não incluído
<b>MINI RATCHET</b>							
	<ul style="list-style-type: none"> <li>- Mecanismo de roquete adequado com 60 dentes</li> <li>- Fácil de manusear e mudar direita para a esquerda</li> <li>- Adequado para brocas hexagonais de 1/4</li> <li>- Chaves hexagonal adicional de 8 mm</li> </ul>	95	1	1	752240	8717574049916	12,67

		Descrição	Comp. (mm)	QE	QMP Quantidade múltiplos de compra	Código artigo	Código EAN	Preço € por set IVA não incluído
<b>SET DE PONTAS</b>								
		Set 7 pontas variadas: PH 1, PH 2, PZ 1, PZ 2, Gleuf 4,0 x 0,5, Gleuf 5,5 x 0,8, Gleuf 6,5 x 1,2 e portas-pontas magnético	25	8	1	752397	8717472811165	10,41
		31-Pcs set de pontas consistente en: 6 x PH 1, 3 18 x PH 2 e portas-pontas magnético cambio rápido	25	31	1	752245	8717574032987	26,62
		31-Pcs set de pontas variadas consistente en: 6 x PZ 1, 3 18 x PZ 2 e portas-pontas magnético cambio rápido	25	31	1	752246	8717574032994	26,62
		31-Pcs set de pontas variadas consistente en: 6 x T 20, 40 9 x T 25, 30 e portas-pontas magnético cambio rápido	25	31	1	752247	8717574033007	45,68
		31-Pcs set de pontas variadas consistente en: 3 x PH 1, 2, 3 3 x PZ 1, 2, 3 3 x T 20, 25, 30, 40 e portas-pontas magnético cambio rápido	25	31	1	752248	8717574033014	34,88
		Set 43 pontas de aleación titanio variadas: 7 x PZ 1, 7 x PZ 2, 7 x PZ 3, 7 x PH 1, 7 x PH 2, 7 x PH 3 e porta-pontas magnético com sistema de fijación	25	43	1	752269	8717472813671	80,91
		Set 43 pontas especiales para ferramentas de impacto: 7 x PZ 2, 7 x PZ 3, 7 x T 25, 7 x T 30, 7 x T 40, 7 x T 45 e porta-pontas magnético com sistema de fijación	35	43	1	752325	8717472813688	107,60

1/4"	★★	Descrição	Comp. (mm)	QE	QMP Quantidade múltiplos de compra	Código artigo	Código EAN	Preço € por set IVA não incluído
		18-Pcs de pontas sortidas extra-largo: PH 1, 2, 3 PZ 1, 2, 3 Ranurado 4.5, 6.5 Hex 3, 4, 5 T 10, 15, 20, 25, 27, 30, 40	75	18	5	750361	8717574033359	21,74
		24-Pcs sortidas: PH 1, 2, 3 PZ 1, 2, 3 Vasos 6, 7, 8, 10, 11, 13 Hex 3, 4, 5 T 10, 15, 20, 25, 30,40 Portapontas magnético Adaptador hexagonal de 1/4 "a 1/4 Chave de roquete	25	24	12	750362	8717574033366	25,58
		32-Pcs sortidas: PH 1, 3 2 x PH 2 PZ 1, 3 2 x PZ 2 Torx 3.5, 4.5, 5.5, 6.5 Hex 3, 4, 5, 6T 10, 15, 20, 25, 27, 30, 40TX 10, 15, 20, 25, 27, 30, 40 Portapontas magnético troca rápido Adaptador hexagonal de 1/4 "a 1/4 "	25	32	12	750363	8717574033373	17,05
		50-Pcs sortidas : 2 x PH 1, 2, 3 2 x PZ 1, 2, 3 Torx 3.5, 4.5, 5.5, 6.5 mm Hex 3, 4, 5, 6, 8 2 x T 10, 15, 20, 25 T 27, 2 x T 30, 40 TX 10, 15, 20, 25, 30, 40 Brocas para madeira 1/4 D. 3, 4, 5, 6 mm Brocas para metal 1/4 D. 2, 3, 4, 5 mm Escareador D. 12.4 mm Porta-pontas magnético cambio rápido	25	50	8	750365	8717574042306	34,53
		60-Pcs sortidas: 3 x PH 1, 2, 3 3 x PZ 1, 2, 3 Torx 3.5, 6.5 2 x Torx 4.5, 5.5 2 x Hex 4, 5, 6, 8 3 x T 10, 15, 20, 25, 30, 40 2 x T 27TX 10,15, 20, 25, 30, 40 Porta-pontas magnético Porta-pontas magnético troca rápido	25	60	5	750364	8717574033380	31,98

		Descrição	QE	QMP Quantidade múltiplos de compra	Código artigo	Código EAN	Preço € por set IVA no incluido
		Set 10 pontas variadas: 40 mm de largo. PH 1, PH 2, PH 3 PZ 1, PZ 2, PZ 3 T15, T20, T25, T30	10	1	711000	8717574011944	11,32
		Set 11 pontas variadas: 2 x PZ 1, 2 x PZ 2, 2 x PZ 3 T 15, T 20 Plano 5,5 Plano 6,5 Porta-pontas	11	1	713000	8717154650822	5,35
		Set 28-Pcs variadas: PH 1, PH 2, PH 3 PZ 1, PZ 2, PZ 3 Hexagonal 3, Hexagonal 4, Hexagonal 5, Hexagonal 6 T 8, T 10, T 15, T 20, T 25, T 27, T 30, T 40 Plano 4, Plano 6 Pontas doble broca: 2 x PH 1 - 2 mm, 2 x PH 2 - 3 mm, 1 PH x 3 - 4 mm Portabrocas magnético Portabrocas magnético ligação rapida	27	1	720000	8717154650792	18,74
		Set 28-Pcs variadas llaves y puntas: PH 1, PH 2 PZ 1, PZ 2, PZ 3 T 10, T 15, T 20, T 25, T 30, T 40 Plano 5, Plano 7 Hexagonal 3, Hexagonal 4, Hexagonal 5, Hexagonal 6 Portapuntas magnético com cambio rápido Vasos 5, 6, 7, 8, 9, 10, 11 y 12 mm Adaptador 1/4" hexagonal a 1/4" Chave de roquete	28	1	752000	8717154650754	18,57
		Set 31-Pcs variadas: PH 1, 2 x PH 2, PH 3 PZ 1, 2 x PZ 2, 3 PZ T 10, T 15, T 20, T 25, T 27, T 30, T 40 TX 10, TX 15, TX 20, TX 25, TX 27, TX 30 Hexagonal 3, Hexagonal 4, Hexagonal 5, Hexagonal 6 Plano 3, Plano 4, Plano 5, Plano 6	31	1	753000	8717154650761	15,48
		Set 41-Pcs variadas: PH 1, 2, 3 PZ 1, 2, 3 T 10, 15, 20, 25, 27, 30, 40 TX 10, 15, 20, 25, 27, 30, 40 Hex 3, 4, 5, 6 Plano 3, 4, 5, 6 Portapuntas magnético com troca rápido Chaves de impacto 8, 10, 11, 12, 13, 14, 17, 19, 21, 22 mm Adaptador de 1/4" hexagonal de 1/2" cuadrado Adaptador de 1/2" cuadrado a 1/4" hexagonal interior	41	1	752500	8717154654158	50,23
		Set 42 brocas de perfuração e conjunto de pontas: Brocas de madeira 1,5, 2,5, 3, 4 y 5 mm, chave de tubo 5,5, 6, 7, 8,10, 12, 13 mm, L = 45 mm, Doble punta plana 6, L = 50 mm Hex 2, 2,5, 3, 4, 5, 6 mm, L = 50 mm, T 10, T 15, T 20, T 25, T 30, T 40, L = 50 mm. Plano 5, 6, L = 65 mm: doble punta PH 1, doble punta PH 3 L = 65 mm, doble punta PZ 1, doble punta PZ 2, doble punta 3 PZ L = 100 mm PH 2, L = 100 mm, PZ 2, L = 110 mm Doble punta PH 2, L = 110 mm, doble punta PZ 2 Portapuntas magnético, estuche de 10 pontas, adaptador de 1/4" hex a 1/4" exterior	42	1	710000	8717154650785	20,48

 	Descrição	QE	QMP Quantidade múltiplos de compra	Código artigo	Código EAN	Preço € por set IVA no incluído
	<p>Set 60-Pcs variadas:            PH 0, PH 1, PH 2, 3 PH, PZ 0, PZ 1, PZ 2, PZ 3, T 10, T 15, T 20, T 25, T 30, T 40, Hexagonal 2, Hexagonal 3, Hexagonal 4, Hexagonal 5, Hexagonal 5,5            Plano 3, Plano 4, Plano 5, Plano 6, Plano 7, L = 65 mm            PH 1, PH 2, L = 65 mm, VEIO flexível L=145, destornillador de precisión PH 0x25, PH0x50, Plano 2.4x25, Plano 3x50, ángulo 1/4" cuadrado, adaptador de 1/4" hexagonal a 1/4" cuadrado, Portapuntas destornillador, adaptador de 1/4" hexagonal interior, llaves 5, 6, 7, 8, 9, 10, 11, 12, 13, 1/2, 15/32, 7/16, 3/5, 11/32, 15/16, 3/4, 7/12, 3/16</p>	60	1	751057	8717154650808	37,63
	<p>Set 61-Pcs variadas:            PH 1, 3 x PH 2, 2 x 3 PH, 5 x PZ 1, 10 X PZ 2, 5 x PZ 3            T 10, 2 x T 15, T 20 2 x 2 x T 25, T 27, T 30, T 40,            TX 10, TX 15, TX 20, TX 25, TX 27, TX 30            Hexagonal 2, Hexagonal 2,5, Hexagonal 3, Hexagonal 4, Hexagonal de 5, Hexagonal 5,5, Hexagonal 6, Hexagonal 7,            Llave de 8, Plano 4, Plano de 4.5, Plano 5, Plano 6, Plano 7, Plano 8, adaptador, portapuntas magnético</p>	61	1	715000	8717154650846	13,61
	<p>Set 100-Pcs variadas:            7 x PH 1, 7 x PH 2, 7 x PH 3, 7 x PZ 1, 7 x PZ 2, 7 x PZ 3            2 x T 10, 2 x T 15, 2 x T 20, 2 x T 25, 2 x T 27, 2 x T 30, 2 x T 40, TX 10, TX 15, TX 20, TX 25, TX 27, TX 30, TX 40,            7 x Plano 4, 7 x Plano 5, 7 x Plano 6, portapuntas magnetico            portapuntas magnetico com cambio rapido</p>	100	1	754000	8717154650778	31,55
	<p>Set de 112-Pcs variadas brocas e pontas:            PH 0, PH 1, PH 2, 3 PH, PZ 1, PZ 2, PZ 3, T 10, T 15, T 20, T 25, T 27, T 30, T 40, Hexagonal 2, Hexagonal 3, Hexagonal 4, Hexagonal 5, Hexagonal 6, Hexagonal 7,            Plano 3, Plano 4, Plano 5, Plano 6, Plano 7, Plano 8, Robertson 1, Robertson 2, Robertson 3, L = 50 mm, PZ 1, PZ 2, PZ 3, T 10, T 15, T 20, Hexagonal 2, Hexagonal 3, Hexagonal 4, Hexagonal 5, Hexagonal 6, Plano 6, Plano 7, Plano 8, Plano 10, Plano 12, Robertson 1, Robertson 2            Robertson, pontas magnéticos, com portabrocas de cambio rápido, 1/4" encavadoiro flexível L = 280 mm, 1/4" destornillador de pontas, 4 x tornillo del soporte, 1/4" avellanador            Brocas metal: 1,5, 2, 2,5, 3, 3,2, 3,5, 4, 4,5, 4,8, 5, 5,5, 6, 6,5 mm            Brocas de madeira: 3, 3,2, 3,5, 4, 4,5, 4,8, 5, 5,5, 6, 6,5, 7, 7,5, 8 mm            Brocas de mampostería: 3, 4, 5, 6, 8, 10 mm            Brocas de pala: 10, 12, 20 mm 1/4"            Llave: 3/16, 7/32, 1/4, 9/32, 5/16, 11/32, 3/8, 7/16, 1/2, 5, 6, 7, 8, 9, 10, 11, 12, 13 mm</p>	112	1	705315M	8717154650815	63,97

# CHAVES DE CAIXA



## Nos fixamos os detalhes, inclusive nos trabalhos mais difíceis

Especialmente nas chaves de caixa para berbequins de impacto supoe em grande ajuda facilitar a substituição dos acessórios,utilizando sistema de fixação de passador com goma e ou quadra com bola.

A nossa gama baseia-se na alta qualidade do aço usado e um processo de produção ótimo.Os acessórios de impacto Hitachi,são fabricados de acordo com a norma DIN 3121 e DIN 3129.

A amostra na cabeça da inseção proporciona uma ótima fixação da bola da quadra.Isto previne a perda de poder de transmissão de rotação e desgaste.Alem disso os níveis de vibração e ruído são reduzidos,fazendo que o trabalho,com chaves de impacto seja mais correcto.

## Uma gama ampla

A gama da Hitachi contém todos os acessórios imagináveis,como adaptadores,chaves articuladas,rotulas,etc...

Deseja um jogo completo de chaves?

Isto é possível.

Dispomos de um jogo de 10 chaves com uma gama de 10 a 24mm, com mala metálica,para que tenha sempre a mão a chave que necessita.

## As novas chaves fazem tudo possível

As dificuldades para aceder a pontos difíceis agora estão salvaguardados com as novas chaves articuladas,sem necessidade de modificações.Ideais para trabalhar com motores,locais pouco acessíveis,trabalhos em altura,vigas etc.

São fornecidas com inserção de 1/4" desde 8 a 22mm.A articulação pode ser usada em angulo máximo de 15°.









## CHAVES DE CAIXA HITACHI

Material:	Cr-Mo.
Inserções:	½ "cuadrado interno ¾ "cuadrado interno ¼ "hexagonal
Ligação e anel:	pode pedir-se separado
Dimensões:	de 8 a 50 mm
Acessórios:	adaptadores, alargadores, rótulas, sets completos
Usos:	ensamblajes, atornillados

## CHAVES ARTICULADAS











## CHAVE DE CAIXA 1/2" QUADRADO INTERNO

	Dimensões	Comp. (mm)	Tipo de anilha e passador necessário	QE	QMP Quantidade múltiplos de compra	Código artigo	Código EAN	Preço € por peça IVA não incluído
<b>CHAVE DE CAIXA INTERIOR HEXAGONAL</b>								
    	8	38	Tipo 1	1	1	751801	8717154654516	2,78
	10	38	Tipo 1	1	1	751802	8717154654523	2,78
	11	38	Tipo 1	1	1	751803	8717154654530	2,78
	12	38	Tipo 1	1	1	751804	8717154654547	2,78
	13	38	Tipo 1	1	1	751805	8717154654554	2,78
	14	38	Tipo 1	1	1	751806	8717154654561	2,78
	15	38	Tipo 2	1	1	751807	8717154654578	3,68
	16	38	Tipo 2	1	1	751808	8717154654585	3,68
	17	38	Tipo 2	1	1	751809	8717154654592	3,68
	18	38	Tipo 2	1	1	751810	8717154654608	3,68
	19	38	Tipo 2	1	1	751811	8717154654615	3,68
	20	38	Tipo 2	1	1	751812	8717154654622	3,68
	21	38	Tipo 2	1	1	751813	8717154654639	3,68
	22	38	Tipo 2	1	1	751814	8717154654646	4,23
	23	38	Tipo 2	1	1	751815	8717154654653	4,23
	24	38	Tipo 2	1	1	751816	8717154654660	4,23
	25	38	Tipo 2	1	1	751817	8717154654677	4,65
	26	38	Tipo 2	1	1	751818	8717154654684	4,65
	27	38	Tipo 2	1	1	751819	8717154654691	5,03
	28	38	Tipo 2	1	1	751820	8717154654707	5,38
29	38	Tipo 2	1	1	751821	8717154654714	5,69	
30	38	Tipo 2	1	1	751822	8717154654721	6,11	
32	38	Tipo 2	1	1	751823	8717154654738	6,25	
<b>CHAVE DE CAIXA INTERIOR HEXAGONAL, EXTRA COMPRIDO</b>								
    	8	85	Tipo 1	1	1	751825	8717154655261	6,42
	10	85	Tipo 1	1	1	751826	8717154655278	6,42
	11	85	Tipo 1	1	1	751827	8717154655285	6,42
	12	85	Tipo 1	1	1	751828	8717154655292	6,42
	13	85	Tipo 1	1	1	751829	8717154655308	6,42
	14	85	Tipo 1	1	1	751830	8717154655315	6,42
	15	85	Tipo 2	1	1	751831	8717154655322	7,43
	16	85	Tipo 2	1	1	751832	8717154655339	7,43
	17	85	Tipo 2	1	1	751833	8717154655346	7,43
	18	85	Tipo 2	1	1	751834	8717154655353	7,43
	19	85	Tipo 2	1	1	751835	8717154655360	7,43
	20	85	Tipo 2	1	1	751836	8717154655377	7,43
	21	85	Tipo 2	1	1	751837	8717154655384	7,43
	22	85	Tipo 2	1	1	751838	8717154655391	8,26
	23	85	Tipo 2	1	1	751839	8717154655407	8,26
	24	85	Tipo 2	1	1	751840	8717154655414	8,26
	26	85	Tipo 2	1	1	751842	8717154655438	8,57
	27	85	Tipo 2	1	1	751843	8717154655445	10,20
	30	85	Tipo 2	1	1	751846	8717154655476	11,98
	32	85	Tipo 2	1	1	751847	8717154655483	12,50
<b>CHAVE DE CAIXA INTERIOR HEXAGONAL, EXTRA LONGA, DE CABEÇA REDUZIDA</b>								
  	10	78	Tipo 1	1	1	751881	8717154655070	5,07
	13	78	Tipo 1	1	1	751884	8717154655100	5,07



CHAVE DE CAIXA 1/2" QUADRADO INTERNO								
1/2"	Medidas	Comp. (mm)	Tipo de anilha e passador necessário	QE	QMP Quantidade múltiplos de compra	Código artigo	Código EAN	Preço € por peça IVA não incluído
<b>ADAPTADOR DE CHAVE DE CAIXA A INTERIOR TORX</b>								
	T 10	38	Tipo 1	1	1	751849	8717154654752	3,44
	T 12	38	Tipo 1	1	1	751850	8717154654769	3,44
	T 14	38	Tipo 1	1	1	751851	8717154654776	3,44
	T 20	38	Tipo 2	1	1	751854	8717154654806	4,58
	T 24	38	Tipo 2	1	1	751855	8717154654813	5,59
<b>ADAPTADOR DE CHAVE DE CAIXA A EXTERIOR TORX</b>								
	T 30	76	Tipo 1	1	1	751856	8717154654820	6,21
	T 40	76	Tipo 1	1	1	751857	8717154654837	6,21
	T 50	76	Tipo 1	1	1	751858	8717154654844	6,21
	T 55	76	Tipo 1	1	1	751859	8717154654851	6,21
	T 60	76	Tipo 1	1	1	751860	8717154654868	6,21
<b>ADAPTADOR DE CHAVE DE CAIXA A INTERIOR ALLEN</b>								
	H 4	76	Tipo 1	1	1	751861	8717154654875	6,21
	H 5	76	Tipo 1	1	1	751862	8717154654882	6,21
	H 6	76	Tipo 1	1	1	751863	8717154654899	6,42
	H 8	76	Tipo 1	1	1	751864	8717154654905	6,42
	H 10	76	Tipo 1	1	1	751865	8717154654912	6,77
	H 12	76	Tipo 1	1	1	751866	8717154654929	6,77
	H 14	76	Tipo 1	1	1	751867	8717154654936	6,77
	H 17	76	Tipo 1	1	1	751868	8717154654943	6,77
<b>EXTENÇÃO PARA ADAPTADOR</b>								
		50	Tipo 1	1	1	751869	8717154654950	5,31
		125	Tipo 1	1	1	751870	8717154654967	6,49
		250	Tipo 1	1	1	751871	8717154654974	8,96
<b>ADAPTADOR PARA CHAVE DE CAIXA MANUAL</b>								
	1/2"	50	Tipo 1	1	1	751872	8717154654981	5,35
<b>RÓTULA</b>								
	1/2"	65	Tipo 1	1	1	751873	8717154654998	10,10
<b>ADAPTADOR DE CHAVE DE CAIXA A 1/4" HEXAGONAL</b>								
	Con pivote	38	Tipo 1	1	1	751874	8717154655001	3,82
	Magnético	38	Tipo 1	1	1	751875	8717154655018	4,20
<b>ADAPTADOR DE CHAVE DE CAIXA A 3/8" HEXAGONAL</b>								
	3/8"	36	Tipo 1	1	1	751878	8717154655049	3,96
<b>KIT CHAVES DE CAIXA</b>								
	Juego de 10 chaves de caixa de 1/2" de: 10, 11, 12, 13, 14, 17, 19, 21, 22, 24 e 1 Anel com passador tipo 1 e tipo 2			10	1	751879	8717154655056	39,95



CHAVE DE CAIXA 3/4" CUADRADO INTERNO								
3/4"	Medidas	Comp. (mm)	Tipo de anilha e passador necessário	QE	QMP Quantidade múltiplos de compra	Código artigo	Código EAN	Preço € por peça IVA não incluído
<b>CHAVE DE CAIXA INTERIOR HEXAGONAL</b>								
 	17	51	Tipo 3	1	1	751901	8717154655506	8,92
	19	51	Tipo 3	1	1	751903	8717154655520	8,92
	21	51	Tipo 3	1	1	751904	8717154655537	8,92
	22	51	Tipo 3	1	1	751905	8717154655544	8,92
	23	51	Tipo 3	1	1	751906	8717154655551	8,92
	24	51	Tipo 3	1	1	751907	8717154655568	8,92
	26	54	Tipo 3	1	1	751909	8717154655582	9,30
	27	54	Tipo 3	1	1	751910	8717154655599	9,30
	28	54	Tipo 3	1	1	751911	8717154655605	9,30
	29	54	Tipo 3	1	1	751912	8717154655612	9,30
	30	54	Tipo 3	1	1	751913	8717154655629	9,30
	32	57	Tipo 3	1	1	751914	8717154655636	9,55
	33	57	Tipo 3	1	1	751915	8717154655643	9,55
	34	57	Tipo 3	1	1	751916	8717154655650	9,55
	36	57	Tipo 3	1	1	751917	8717154655667	12,18
	38	57	Tipo 3	1	1	751918	8717154655674	12,84
	41	57	Tipo 3	1	1	751919	8717154655681	14,96
46	62	Tipo 3	1	1	751920	8717154655698	21,28	
50	62	Tipo 5	1	1	751921	8717154655704	21,28	
<b>CHAVE DE CAIXA INTERIOR HEXAGONAL, EXTRA COMPRIDO</b>								
 	17	90	Tipo 3	1	1	751950	8717472817792	18,33
	19	90	Tipo 3	1	1	751951	8717472817808	18,33
	21	90	Tipo 3	1	1	751952	8717472817815	18,33
	22	90	Tipo 3	1	1	751953	8717472817822	18,33
	23	90	Tipo 3	1	1	751954	8717472817839	18,33
	24	90	Tipo 3	1	1	751955	8717472817846	18,33
	27	90	Tipo 3	1	1	751956	8717472817853	18,33
	30	90	Tipo 3	1	1	751957	8717472817860	19,72
	32	90	Tipo 3	1	1	751958	8717472817877	20,65
	36	90	Tipo 3	1	1	751959	8717472817884	23,12
<b>CHAVE DE CAIXA EXTERIOR ALLEN</b>								
 	17	89	Tipo 3	1	1	751927	8717154655766	18,22
	19	89	Tipo 3	1	1	751929	8717154655780	18,22
	21	89	Tipo 3	1	1	751930	8717154655797	18,22
	22	89	Tipo 3	1	1	751931	8717154655803	18,22
	23	89	Tipo 3	1	1	751932	8717154655810	18,22
	24	89	Tipo 3	1	1	751933	8717154655827	18,22
	27	89	Tipo 3	1	1	751934	8717154655834	19,72
	30	89	Tipo 3	1	1	751935	8717154655841	19,72
	32	89	Tipo 3	1	1	751936	8717154655858	19,72
	36	89	Tipo 3	1	1	751939	8717154655889	21,14
<b>PROLONGADOR</b>								
	150	Tipo 3	1	1	751943	8717154655926	23,39	
	250	Tipo 3	1	1	751944	8717154655933	28,25	
	300	Tipo 3	1	1	751945	8717154655940	31,69	
<b>ADAPTADOR</b>								
	1/2"	58	Tipo 3	1	1	751947	8717154655964	12,63
<b>RÓTULA</b>								
	3/4"	105	Tipo 3	1	1	751964	8717574002089	38,32

CHAVE DE CAIXA 1" CUADRADO INTERNO								
1"	Medidas	Comp. (mm)	Tipo de anilha e passador necessário	QE	QMP Quantidade múltiplos de compra	Código artigo	Código EAN	Preço € por peça IVA não incluído
<b>CHAVE DE CAIXA EXTERIOR HEXAGONAL</b>								
	24	58	Tipo 4	1	1	751451	8717574049008	17,49
	27	58	Tipo 4	1	1	751452	8717574049015	17,49
	30	60	Tipo 4	1	1	751453	8717574049022	17,49
	32	60	Tipo 4	1	1	751454	8717574049039	17,49
	33	62	Tipo 4	1	1	751455	8717574049046	19,13
	34	62	Tipo 5	1	1	751456	8717574049053	19,65
	36	62	Tipo 5	1	1	751457	8717574049060	19,96
	38	62	Tipo 5	1	1	751458	8717574049077	21,31
	41	62	Tipo 5	1	1	751459	8717574049084	25,13
46	64	Tipo 5	1	1	751460	8717574049091	28,29	
<b>CHAVE DE CAIXA EXTERIOR HEXAGONAL, EXTRA COMPRIDO</b>								
	24	90	Tipo 4	1	1	751461	8717574049107	22,25
	27	90	Tipo 4	1	1	751462	8717574049114	22,25
	30	90	Tipo 4	1	1	751463	8717574049121	22,25
	32	90	Tipo 4	1	1	751464	8717574049138	22,25
	33	90	Tipo 4	1	1	751465	8717574049145	22,98
	34	90	Tipo 5	1	1	751466	8717574049152	24,61
	36	90	Tipo 5	1	1	751467	8717574049169	24,61
	38	92	Tipo 5	1	1	751468	8717574049176	26,14
	41	92	Tipo 5	1	1	751469	8717574049183	30,44
46	92	Tipo 5	1	1	751470	8717574049190	35,47	
<b>PROLONGADOR</b>								
	1"	200	Tipo 4	1	1	751471	8717574049206	35,09
<b>RÓTULA</b>								
	1"	110	Tipo 5	1	1	751472	8717574049213	59,98
<b>ADAPTADOR</b>								
	3/4"	75	Tipo 4	1	1	751473	8717574049220	25,86





## SET DE 3 PASSADORES E 3 ANELOS

	Modelo	Medidas	QE	QMP Quantidade múltiplos de compra	Código artigo	Código EAN	Preço € por peça IVA não incluído
	Tipo 1	Anel D.19mm; passador 3 x 20 mm	6	1	751876	8717154655025	2,40
	Tipo 2	Anel D.24mm; passador 3 x 25 mm	6	1	751877	8717154655032	2,64
	Tipo 3	Anel D. 36 mm; passador 4 x 35 mm	6	1	751948	8717154655971	2,64
	Tipo 4	Anel D.43mm; passador 5 x 43 mm	6	1	751474	8717574049237	9,96
	Tipo 5	Anel D.46mm; passador 5 x 46 mm	6	1	751475	8717574049244	9,23

## CHAVE ARTICULADO

	Medidas	Comp. (mm)	QE	QMP Quantidade múltiplos de compra	Código artigo	Código EAN	Preço € por peça IVA não incluído
  Longitude interior útil de 62 mm	8	112	1	1	750331	8717574029284	13,26
	10	112	1	1	750332	8717574029291	13,26
	12	112	1	1	751978	8717154658989	25,62
	13	112	1	1	750334	8717574029314	14,09
	14	112	1	1	751980	8717154659009	26,80
	15	112	1	1	751981	8717154659016	27,07
	16	112	1	1	751982	8717154659023	27,07
	17	112	1	1	750338	8717574029352	15,34
	18	112	1	1	751984	8717154659047	27,70
	19	112	1	1	750340	8717574029376	15,79
	20	112	1	1	751986	8717154659061	29,19
	21	112	1	1	751987	8717154659078	29,19
22	112	1	1	751988	8717154659085	29,57	

## ADAPTADORES

	Ligação a máquina	A ligação	Comp. (mm)	QE	QMP Quantidade múltiplos de compra	Código artigo	Código EAN	Preço € por peça IVA não incluído
	SDS-Plus	1/2" Chave de caixa	125	1	1	750455	8717574023862	24,89
	SDS-Max	1/2" Chave de caixa	155	1	1	750451	8717574023848	33,50
	SDS-Max	3/4" Chave de caixa	155	1	1	750452	8717574023855	36,06
	1/4" Hexagonal	1/4" Chave de caixa	65	1	1	751971	8717154656008	1,28
	1/4" Hexagonal	3/8" Chave de caixa	65	1	1	751972	8717154656015	1,46
	1/4" Hexagonal	1/2" Chave de caixa	75	1	1	751973	8717154656022	2,19
	Set com 3 adaptadores: 1/4" Hexagonal a 1/4" Chave de caixa 1/4" Hexagonal a 3/8" Chave de caixa 1/4" Hexagonal a 1/2" Chave de caixa			3	1	751970	8717154655995	4,10

# DISCOS DIAMANTE

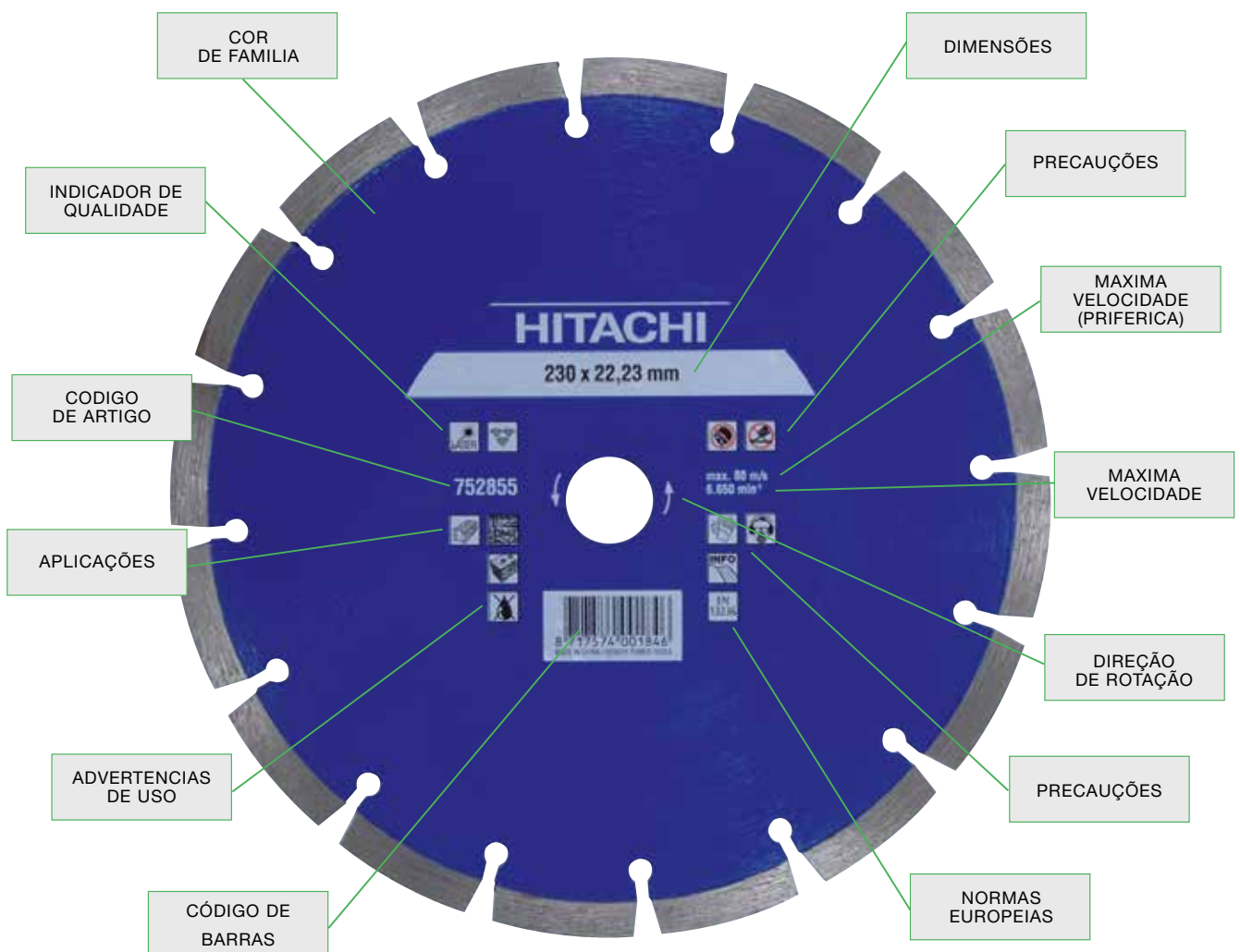

## Gama de discos de diamante

Depois da integração na Hitachi da empresa mais famosa não ramo dos discos diamantados, a Sankio Diamond Tools, a Hitachi dispõe agora de uma vasta gama dos melhores produtos diamantados. Sankio, 100% do grupo Hitachi é bastante conhecida pela sua alta

qualidade, tecnologia e vasta experiência além da sua contínua inovação não que as ferramentas diamantadas se refere. A partir desta extraordinária gama de produtos, a Hitachi elaborou um pacote dedicado exclusivamente a construção.

APLICAÇÃO	Betão /Betão turbo	Betão corregado	Universal/Geral obra	Laser materiais abrasivos	Baldosa/pedra natural
•• Muito Adequado					
• Adequado					
○ Uso limitado					
- Não adequado					
Asfalto	-	-	-	••	-
Azulejo	○	○	○	-	••
Azulejo de marmore	••	•	•	○	-
Baldosas (pedras...)	○	○	○	••	-
Basalto	••	•	•	-	-
Cristal	-	-	-	-	•
Cuarzo	••	○	○	-	•
Granito	••	○	○	-	-
Betão (MBI)	••	•	•	-	-
Betão armado	••	•	•	-	-
Betão fresco	○	○	○	••	-
Betão gaseado	○	○	○	••	-
Ladrilho macio	•	•	•	••	-
Ladrilho maciço	○	○	○	••	-
Ladrilho refratario	•	○	○	-	-
Ladrilho semi duro	••	•	•	○	-
Marmore	○	○	○	-	•
Pedra	•	○	○	-	•
Pizarra	••	○	○	-	•
Porcelanato	•	○	○	-	••
Rebozado (arena/cemento)	○	○	○	••	-
Silicato de calcio	○	○	○	••	-
Terrazo	••	•	•	-	-
Travertino	••	•	○	-	-



## Aplicações

Para distinguir o campo de aplicação para o qual os discos de diamante foram construídos e escolher adequadamente a gama de produto, os discos estão pintados de diferentes cores.

Verde	= apropriado para uso alternado de varios materiais.
Azul	= apropriado para materiales duros como betão, ladrilho duro, granito, etc...
Vermelho	= apropriado para pedra, ladrilho macio, asfalto, etc...
Branco	= apropriado para baldosas de (cerámica), plástico, etc...

## Qualidade:









Não desenvolvimento desta gama procuramos um bom equilibrio entre qualidade (característica dos productos Hitachi) e o preço. Consequência disto criamos 3 niveis de alta qualidade identificados pelo diferente numero de diamantes.



Qualidad superior		Adequado para usuarios para quieren larga duracion e alta velocidad de corte. El Precio de coste es más elevado pero el preço por corte es menor.
Qualidad Alta		Adequado para usuarios com un rendimiento medio.
Qualidad Media		Para uso ocasional, cuando la duracion del disco e la velocidad de corte es lo menos importante.

**EN**  
**13236**



Todo a gama seleccionada cumple com a norma ISO 13236 de qualidade.





 <b>DISCO DE DIAMANTE PARA USO EN MATERIAIS DE CONSTRUÇÃO EM GERAL</b>								
	Ø (mm)	Diâmetro veio (Ø mm)	Altura seg- mento (mm)	QE	QMP Quantidade múltiplos de compra	Código artigo	Código EAN	Preço € por peça IVA não incluído
   <b>SEGMENTADO</b>								
	115	22,2	10	1	1	752811	8717574001587	17,44
	125	22,2	10	1	1	752812	8717574001594	19,38
	150	22,2	10	1	1	752813	8717574001600	25,58
	180	22,2	10	1	1	752814	8717574001617	31,78
	230	22,2	10	1	1	752815	8717574001624	39,53
	300	22,2	10	1	1	752817	8717574001631	80,23
 <b>SEGMENTADO</b>								
	115	22,2	7	1	1	752801	8717574001532	6,01
	125	22,2	7	1	1	752802	8717574001549	8,60
	180	22,2	7	1	1	752804	8717574001563	14,34
	230	22,2	7	1	1	752805	8717574001570	19,38

 <b>DISCO DE DIAMANTE PARA MATERIAIS DUROS (CONCRETO, LADRILHO DURO, GRANITO ...)</b>								
	Ø (mm)	Diâmetro veio (Ø mm)	Altura seg- mento (mm)	QE	QMP Quantidade múltiplos de compra	Código artigo	Código EAN	Preço € por peça IVA não incluído
   <b>SEGMENTADO</b>								
	115	22,2	10	1	1	752851	8717574001808	21,32
	125	22,2	10	1	1	752852	8717574001815	32,56
	150	22,2	10	1	1	752853	8717574001822	42,25
	180	22,2	10	1	1	752854	8717574001839	50,00
	230	22,2	10	1	1	752855	8717574001846	70,54
	300	22,2	10	1	1	752857	8717574001853	114,34
 <b>TURBO</b>								
	115	22,2	6	1	1	752841	8717574001754	33,72
	125	22,2	6	1	1	752842	8717574001761	40,47
	180	22,2	6	1	1	752844	8717574001785	55,04
	230	22,2	6	1	1	752845	8717574001792	67,83
 <b>TURBO COARRUGADO</b>								
	115	22,2	6	1	1	752821	8717574001648	21,71
	125	22,2	6	1	1	752822	8717574001655	20,93
	150	22,2	6	1	1	752823	8717574001662	34,88
	180	22,2	6	1	1	752824	8717574001679	42,64
	230	22,2	6	1	1	752825	8717574001686	39,15

 <b>DISCO DIAMANTE PARA MATERIALES MACIOS, TAIS COMO ALBENARIA, PEDRA, ASFALTO ...</b>								
	Ø (mm)	Diámetro veio (Ø mm)	Altura segmento (mm)	QE	QMP Quantidade múltiplos de compra	Código artigo	Código EAN	Preço € por peça IVA não incluído
 <b>SEGMENTADO</b>								
	115	22,2	10	1	1	752861	8717574001860	24,03
	125	22,2	10	1	1	752862	8717574001877	30,62
	150	22,2	10	1	1	752863	8717574001884	37,21
	180	22,2	10	1	1	752864	8717574001891	48,45
	230	22,2	10	1	1	752865	8717574001907	68,22
	300	22,2	10	1	1	752867	8717574001914	94,57

A partir de diámetro 150 provisto de segmentos protectores





 <b>DISCO DIAMANTE PARA BALDOSAS, TELHADO, CERAMICA, ETC ...</b>								
	Ø (mm)	Diámetro veio (Ø mm)	Altura segmento (mm)	QE	QMP Quantidade múltiplos de compra	Código artigo	Código EAN	Preço € por peça IVA não incluído
 <b>CONTINUO</b>								
	110	22,2	5	1	1	752886	8717574001990	17,44
	125	22,2	5	1	1	752887	8717574002003	21,90

 <b>PRATO DESBASTE PARA MATERIALES DUROS</b>								
	Ø (mm)	Diámetro veio (Ø mm)	Altura segmento (mm)	QE	QMP Quantidade múltiplos de compra	Código artigo	Código EAN	Preço € por peça IVA não incluído
 <b>PRATO DESBASTE TIPO TURBO</b>								
	100	22,2	4,5	1	1	752871	8717574001921	97,67
	125	22,2	4,5	1	1	752872	8717574001938	125,58
 <b>PRATO DESBASTE DOBLE FILA DE SEGMENTOS</b>								
	115	22,2	5	1	1	752876	8717574001945	62,64
	125	22,2	5	1	1	752877	8717574001952	70,93
	175	22,2	5	1	1	752878	8717574001969	104,65



 		RADIAIS A GASOLINA PARA USO EM MATERIAIS VARIADOS						
	Ø (mm)	Diâmetro veio (Ø mm)	Altura segmento (mm)	QE	QMP Quantidade múltiplos de compra	Código artigo	Código EAN	Preço € por peça IVA não incluído
    SEGMENTADO								
	300	20,0	11.5	1	1	773000	4549115056268	159,88
	300	25,4	11.5	1	1	773001	4549115056275	159,88
	350	20,0	11.5	1	1	773002	4549115056282	188,95
	350	25,4	11.5	1	1	773003	4549115056299	188,95
  SEGMENTADO								
	300	20,0	15	1	1	773004	4549115056305	69,77
	300	25,4	15	1	1	773005	4549115056312	69,77
	350	20,0	15	1	1	773006	4549115056329	92,05
	350	25,4	15	1	1	773007	4549115056336	92,05

  		DISCOS DE DIAMANTE PARA RADIAIS A GASOLINA PARA USO EM MATERIAIS DUROS COMO BETÃO, LADRILHO DURO, GRANITO, ETC						
	Ø (mm)	Diâmetro veio (Ø mm)	Altura segmento (mm)	QE	QMP Quantidade múltiplos de compra	Código artigo	Código EAN	Preço € por peça IVA não incluído
    SEGMENTADO								
	300	20,0	10	1	1	773008	4549115056343	130,81
	300	25,4	10	1	1	773009	4549115056350	130,81
	350	20,0	10	1	1	773010	4549115056367	169,57
	350	25,4	10	1	1	773011	4549115056374	169,57
    SEGMENTADO								
	300	20,0	10	1	1	773012	4549115056381	111,43
	300	25,4	10	1	1	773013	4549115056398	111,43
	350	20,0	10	1	1	773014	4549115056404	140,50
	350	25,4	10	1	1	773015	4549115056411	140,50

 <b>DISCOS DE DIAMANTE PARA RADIAIS A GASOLINA PARA USO EM MATERIAIS ABRASIVOS TAIS COMO LADRILHO DE ALVENILHARIA, PEDRA CALCARIA, ASFALTO ETC</b>								
	Ø (mm)	Diâmetro veio (Ø mm)	Altura segmento (mm)	QE	QMP Quantidade múltiplos de compra	Código artigo	Código EAN	Preço € por peça IVA não incluído
 <b>SEGMENTADO</b>								
	350	20,0	10	1	1	773016	4549115056428	343,22
	350	25,4	10	1	1	773017	4549115056435	373,06
 <b>SEGMENTADO</b>								
	300	20,0	10	1	1	773018	4549115056442	193,80
	300	25,4	10	1	1	773019	4549115056459	193,80
	350	20,0	10	1	1	773020	4549115056466	218,02
	350	25,4	10	1	1	773021	4549115056473	218,02

Estos discos estão equipados con segmentos inclinados para la proteger a soldadura

**BOMBA DE AGUA A PRESSÃO**

	Descrição	QE	QMP Quantidade múltiplos de compra	Código artigo	Código EAN	Preço € por peça IVA não incluído
	Bomba de água a pressão com depósito plástico. Teor de carga: 10 l Teor total: 12,5 l Pressão de trabalho: 3 bar (44 psi). Entrada coberta para prevenir a entrada de sujidade no depósito. Filtro de sujidade integrado. Inclui 4 mt de mangueira transparente com acoplamento rápido 1/2" plug-in com paragem de água.	1	1	712630	8717574043600	114,02



# DISCOS ABRASIVOS



## Cortam tudo

Os discos abrasivos Proline da Hitachi são selecionados para oferecer o máximo desempenho e durabilidade, áreas de corte limpas, uma menor formação de rebarbas e baixa carga térmica na peça de trabalho. Os discos de corte em larguras padronizadas não só oferecem a solução mais económica, como também a máxima segurança, devido a alta estabilidade e durabilidade.

Os discos são desenhados especialmente para cortar materiais sólidos, tubos e perfis feitos de aço e aço inoxidável, incluindo ferro fundido.

## Discos 2 em 1

Ambos perfeitamente bem desenhados para uso em aço inoxidável e em aço. O conteúdo de Ferro (Fe), Enxofre (S) e Cloro (Cl) de composição do disco está abaixo de 0,1% e por isso é seguro para utilização em peças de trabalho delicadas, tais como Inox. A composição única também garante uma longa durabilidade no corte do metal, enquanto que os discos comuns para Inox desgastam-se muito rapidamente. Nota importante: após ter cortado com este TIPO de discos de Metal, não poderá voltar a cortar Inox por causa da contaminação.

## Níveis de qualidade

Selecionar o disco correto e a ferramenta elétrica para o material a ser cortado é fundamental. Para ajudar a selecionar o produto correto, a Hitachi oferece 2 níveis de qualidade em 115/125 mm. O profissional que corta frequentemente com a gama mais forte de rebarbadoras oblíquas, beneficiar-se-á muito dos discos Premium\*\*\*. Os grãos mais duros e a forte aderência oferecem uma longa durabilidade e um corte rápido e sem rebarbas. Quando cortar ocasionalmente ou com rebarbadoras oblíquas numa gama com voltagem inferior, escolher a gama Basic\*. A relação entre qualidade/preço económico torna este produto universal, que pode ser utilizado numa ampla variedade de aplicações.

## Discos super finos

As vantagens económicas e inovadoras dos nossos discos de corte super finos podem ser observadas especialmente ao cortar folhas de metal e perfis com paredes finas. Os discos de corte extra fino possuem uma superfície de fricção menor. Isso permite um corte limpo e rápido e evita o azulamento da peça de trabalho. Os discos Hitachi primam pelo movimento extraordinariamente suave, o que resulta num ótimo manuseio. O seu

excepcional corte preciso, limpo e quase sem rebarbas reduz a reelaboração quase a zero. O seu corte estreito também significa que praticamente não é necessário qualquer pressão de contato, o que torna o trabalho visivelmente mais fácil.

## oSa





oSa significa "Organization for the Safety of Abrasives" (Organização para a Segurança dos Abrasivos). As ferramentas com o símbolo da marca registada oSa foram fabricadas de acordo com as restritas orientações mundiais da oSa. Todos os discos de corte e trituração da Hitachi apresentam a marca registada oSa, já que cumprem com os mais altos padrões de segurança.



## Tipos de discos abrasivos





Os discos abrasivos Hitachi são codificados por cores para facilitar a identificação por aplicação.



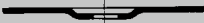

Ouro	= Metal / Inoxidável
Azul	= Aço
Verde	= Construção

 DISCOS DE CORTE PARA REBARBADORAS ANGULARES ADEQUADOS PARA METAL/INOX								
INOX	Ø (mm)	Espessura (mm)	Eixo (mm)	QE	QMP Quantidade múltiplos de compra	Código artigo	Código EAN	Preço € por peça IVA não incluído
<b>★★</b> TIPO A60U-BF41 								
	115	1,0	22,23	1	25	782301	8717574043068	1,70
	125	1,0	22,23	1	25	782302	8717574043075	1,74
LATA PACK PROMOÇÃO COM 10 DISCOS								
	125	1,0	22,23	10	1	782304	8717574043082	21,00
<b>★★</b> TIPO A46T-BF41 								
	125	1,0	22,23	1	25	752502	8717472814135	1,46
<b>★</b> TIPO A60R-BF41 								
	115	1,0	22,23	1	25	782306	8717574043099	1,35
	125	1,0	22,23	1	25	782307	8717574043105	1,44

 DISCOS DE CORTE PARA REBARBADORAS ANGULARES ADEQUADOS PARA METAL/INOX								
INOX	Ø (mm)	Espessura (mm)	Eixo (mm)	QE	QMP Quantidade múltiplos de compra	Código artigo	Código EAN	Preço € por peça IVA não incluído
<b>★★</b> TIPO A46U-BF41 								
	115	1,6	22,23	1	25	782311	8717574043112	1,80
	125	1,6	22,23	1	25	782312	8717574043129	1,84
	150	1,6	22,23	1	25	782313	8717574043136	2,78
	178	1,6	22,23	1	25	782314	8717574043143	3,02
	230	1,9	22,23	1	25	782315	8717574043150	3,92
<b>★</b> TIPO A46R-BF41 								
	115	1,6	22,23	1	25	782316	8717574043167	1,15
	125	1,6	22,23	1	25	782317	8717574043174	1,42
	230	1,9	22,23	1	25	782319	8717574050196	3,16

 DISCOS DE CORTE PARA REBARBADORAS ANGULARES ADECUADOS PARA METAL									
METAL	Ø (mm)	Espessura (mm)	Eixo (mm)	QE	QMP Quantidade múltiplos de compra	Código artigo	Código EAN	Preço € por peça IVA não incluído	
★★	TIPO A24R 								
	115	2,5	22,23	1	25	752511	8717472814234	1,39	
	125	2,5	22,23	1	25	752512	8717472814258	1,53	
	150	2,5	22,23	1	25	752513	8717472814272	2,08	
	180	3,0	22,23	1	25	752514	8717472814296	2,22	
	230	3,0	22,23	1	25	752515	8717472814319	2,99	
	TIPO A24R 								
	115	2,5	22,23	1	25	752521	8717472814395	1,39	
	125	2,5	22,23	1	25	752522	8717472814418	1,53	
	180	3,0	22,23	1	25	752524	8717472814456	2,22	
	230	3,0	22,23	1	25	752525	8717472814470	3,12	



 DISCOS DE CORTE PARA REBARBADORAS ANGULARES ADECUADOS PARA PEDRA									
PEDRA	Ø (mm)	Espessura (mm)	Eixo (mm)	QE	QMP Quantidade múltiplos de compra	Código artigo	Código EAN	Preço € por peça IVA não incluído	
★★	TIPO C24R 								
	115	3,0	22,23	1	25	752531	8717472814494	1,42	
	125	3,0	22,23	1	25	752532	8717472814517	1,53	
	180	3,0	22,23	1	25	752534	8717472814555	2,26	
	230	3,0	22,23	1	25	752535	8717472814579	3,30	
	TIPO C24R 								
	115	3,0	22,23	1	25	752541	8717472814654	1,42	
	125	3,0	22,23	1	25	752542	8717472814678	1,53	
	180	3,0	22,23	1	25	752544	8717472814715	2,26	
	230	3,0	22,23	1	25	752545	8717472814739	3,30	

  <b>ADEQUADO PARA MÁQUINAS DE CORTE A MOTOR PARA UTILIZAÇÃO EM METAL</b>								
METAL	Ø (mm)	Espessura (mm)	Eixo (mm)	QE	QMP Quantidade múltiplos de compra	Código artigo	Código EAN	Preço € por peça IVA não incluído
★★	TIPO A30P 							
	300	3,5	20,0	1	10	782326	8717574050769	7,95
	350	4,5	20,0	1	10	782328	8717574050783	12,08





  <b>DISCOS DE CORTE PARA CORTADORA ESTACIONÁRIA ADEQUADOS PARA METAL</b>								
METAL	Ø (mm)	Espessura (mm)	Eixo (mm)	QE	QMP Quantidade múltiplos de compra	Código artigo	Código EAN	Preço € por peça IVA não incluído
★★	TIPO A36S 							
	300	2,6	25,4	1	10	752571	8717472814890	7,19
	350	2,6	25,4	1	10	752572	8717472814913	7,95
	400	3,2	25,4	1	10	752573	8717472814937	12,98

 <b>DISCOS DE DESBASTE PARA REBARBADORAS ANGULARES ADECUADOS PARA METAL/INOX</b>								
INOX	Ø (mm)	Espessura (mm)	Eixo (mm)	QE	QMP Quantidade múltiplos de compra	Código artigo	Código EAN	Preço € por peça IVA não incluído
★★ TIPO A30Q - BF24 								
	115	6,0	22,23	1	10	782321	8717574043181	2,67
	125	6,0	22,23	1	10	782322	8717574043198	2,88
	150	6,0	22,23	1	10	782323	8717574043204	3,78
	178	6,0	22,23	1	10	782324	8717574043211	4,58
	230	6,0	22,23	1	10	782325	8717574043228	6,87





 <b>DISCOS DE DESBASTE PARA REBARBADORAS ANGULARES ADECUADOS PARA METAL</b>								
METAL	Ø (mm)	Espessura (mm)	Eixo (mm)	QE	QMP Quantidade múltiplos de compra	Código artigo	Código EAN	Preço € por peça IVA não incluído
★★ TIPO A24/30P 								
	115	6,0	22,23	1	25	752551	8717472814753	2,43
	125	6,0	22,23	1	25	752552	8717472814777	2,57
	150	6,0	22,23	1	10	752553	8717472814791	3,47
	180	6,0	22,23	1	10	752554	8717472814814	4,37
	230	6,0	22,23	1	10	752555	8717472814838	6,80

 <b>DISCOS DE LAMINAS ABRASIVAS PARA REBARBADORAS ANGULARES ADECUADOS PARA METAL/INOX</b>								
INOX	Ø (mm)	Grão	Eixo (mm)	QE	QMP	Código artigo	Código EAN	Preço € por peça IVA não incluído
TIPO ZK 								
	115	40	22,23	1	10	752581	8717472814975	4,72
	115	60	22,23	1	10	752582	8717472814999	4,72
	115	80	22,23	1	10	752583	8717472815019	4,72
	125	40	22,23	1	10	752586	8717472815057	5,14
	125	60	22,23	1	10	752587	8717472815071	5,14
	125	80	22,23	1	10	752588	8717472815095	5,14

## DISCOS DE LIXA PARA REBARBADORAS ANGULARES

INOX	Ø (mm)	Grano	QE	QMP Quantidade múltiplos de compra	Código artigo	Código EAN	Preço € por peça IVA não incluído
 	115	24	1	25	753502	8717574002201	0,87
	115	36	1	25	753503	8717574002218	0,80
	115	60	1	25	753506	8717574002225	0,66
	115	80	1	25	753507	8717574002232	0,62
	115	120	1	25	753509	8717574002249	0,62
	125	24	1	25	753512	8717574002256	1,01
	125	36	1	25	753513	8717574002263	0,90
	125	60	1	25	753516	8717574002270	0,73
	125	80	1	25	753517	8717574002287	0,69
	125	120	1	25	753519	8717574002294	0,69
	180	24	1	25	753522	8717574002300	1,80
	180	36	1	25	753523	8717574002317	1,60
	180	60	1	25	753526	8717574002324	1,28
	180	80	1	25	753527	8717574002331	1,21
	180	120	1	25	753529	8717574002348	1,21
METAL	Ø (mm)	Grano	QE	QMP Quantidade múltiplos de compra	Código artigo	Código EAN	Preço € por peça IVA não incluído
 	115	24	1	25	753172	8717472812674	0,66
	115	36	1	25	753173	8717472812681	0,62
	115	60	1	25	753176	8717472812698	0,59
	115	80	1	25	753177	8717472812704	0,56
	115	120	1	25	753179	8717472812711	0,56
	125	24	1	25	753182	8717472812728	0,80
	125	36	1	25	753183	8717472812735	0,76
	125	60	1	25	753186	8717472812742	0,66
	125	80	1	25	753187	8717472812759	0,62
	125	120	1	25	753189	8717472812766	0,62
	180	24	1	25	753192	8717472812773	1,32
	180	36	1	25	753193	8717472812780	1,25
	180	60	1	25	753196	8717472812797	1,11
	180	80	1	25	753197	8717472812803	1,08
	180	120	1	25	753199	8717472812810	1,08

## PRATO DE SOPORTE PARA DISCOS DE LIXA PARA REBARBADORAS ANGULARES

ISO 15636	Ø (mm)	Inserção	QE	QMP Quantidade múltiplos de compra	Código artigo	Código EAN	Preço € por peça IVA não incluído
<b>BASE PRATO DURO</b>							
 	115	M14	1	1	753801	8717574002355	8,23
	125	M14	1	1	753802	8717574002362	8,99
	180	M14	1	1	753804	8717574002386	12,04
<b>BASE PRATO FLEXIVEL</b>							
 	115	M14	1	1	753806	8717574002393	8,23
	125	M14	1	1	753807	8717574002409	8,99
	180	M14	1	1	753809	8717574002416	12,04

Todos os pratos são fornecidos com porca de aperto.



# ACESSÓRIOS REBARBADORAS

	Descrição	QE	QMP Quantidade múltiplos de compra	Código artigo	Código EAN	Preço € por peça IVA não incluído
	Chave disco Comp. 145 mm Diâmetro chave 4,85 mm Intervalo entre agulhas 35 mm Adequado para rebarbadoras ≤ 125 mm	1	1	711271	8717574050431	4,37
	Chave disco Comp. 228 mm Diâmetro chave 5,5 mm Intervalo entre agulhas 35 mm Adequado para rebarbadoras ≤ 150 mm	1	1	711272	8717574050448	5,73

	Descrição	QE	QMP Quantidade múltiplos de compra	Código artigo	Código EAN	Preço € por peça IVA não incluído
	Punho auxiliar absorvente de vibrações M10 Para rebarbadoras de até 150 mm	1	1	711281	8717574052381	19,47
	Punho auxiliar absorvente de vibrações M14 Para rebarbadoras de 180 mm e superiores	1	1	711282	8717574052398	19,47

	Descrição	QE	QMP Quantidade múltiplos de compra	Código artigo	Código EAN	Preço € por peça IVA não incluído
	Punho auxiliar M10 Para rebarbadoras de até 150 mm	1	1	711283	8717574053555	9,16
	Punho auxiliar M14 Para rebarbadoras de 180 mm e superiores	1	1	711284	8717574053562	9,55

# FRESAS DE CARBONO

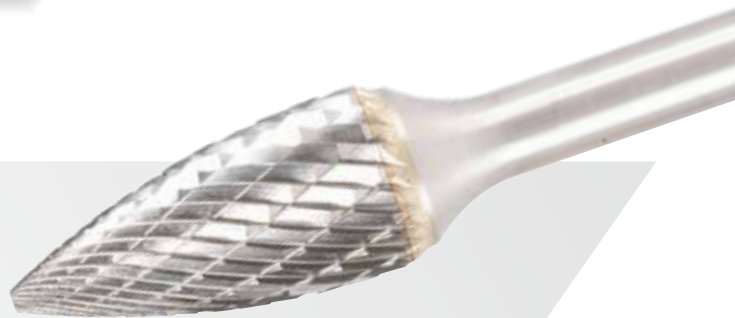

## Alto desempenho

As fresas em carboneto de tungstênio Proline da Hitachi são produzidas numa instalação certificada ISO, em conformidade com os mais elevados padrões de qualidade. Isto garante uma excelente qualidade, uma longa vida útil, e um levantamento de aparas com confiança e eficiência. As fresas Hitachi são projetadas para lidar com configurações de peças complexas e oferecem precisão necessária para aplicações de tolerância apertada. As ferramentas são de alta precisão em máquinas de trituração CNC de vários eixos oferecendo um alto desempenho que satisfaz as exigências de materiais difíceis como o alumínio, as ligas metálicas, os aços inoxidáveis, etc.

## Seleção da fresa

Primeiro identificar a forma da fresa mais adequada para se adaptar à aplicação. Em segundo lugar escolher o tamanho aplicável, tendo em consideração que não deve estar em contacto com a peça mais do que 50% da superfície da fresa. O passo seguinte consiste em identificar o tipo correto de corte para se adaptar às exigências e ao material. Um Corte 3 é um corte por fresagem rápido para levantamento de aparas rápido de materiais não ferrosos e plásticos. O duplo corte, Corte 6, é apropriado para uso de fins gerais em materiais como latão, cobre, aços (não)endurecidos, ferro fundido, titânio, etc. Por fim, assegurar-se de que a fresa selecionada é operada dentro do intervalo de velocidade recomendado. O incumprimento pode causar um risco de segurança e pode reduzir o desempenho da fresa.









Adequada para as rebarbadoras retas da Hitachi GP2, GP3, GP5 e outras marcas.

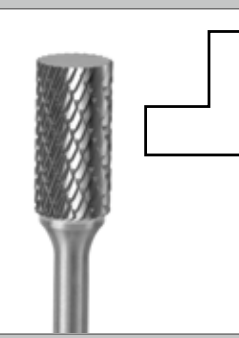
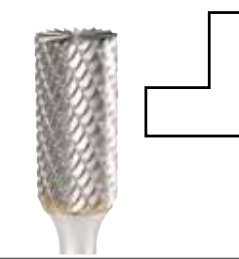
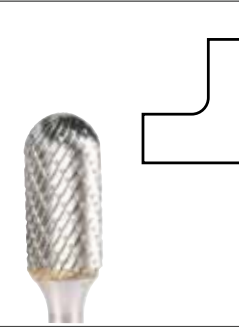

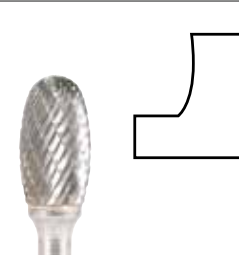

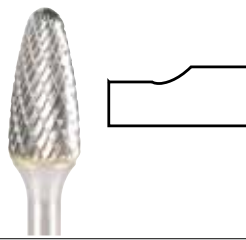
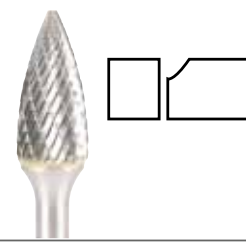
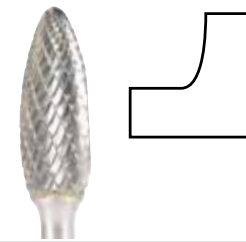

DIN: ZYA Forma em A	DIN: ZYA-S Forma em B		DIN: WRC Forma em C	
<b>Corte 6</b>	<b>Corte 3</b>	<b>Corte 6</b>	<b>Corte 3</b>	<b>Corte 6</b>
6	6	6	6	6 8

DIN: KUD Forma em D		DIN: TRE Forma em E	DIN: RBF Forma em F		DIN: SPG Forma em G
<b>Corte 3</b>	<b>Corte 6</b>	<b>Corte 6</b>	<b>Corte 3</b>	<b>Corte 6</b>	<b>Corte 6</b>
6	6	6	6	6 8	6

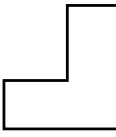
Chama Forma em H	DIN: KEL Forma em L	DIN: SKM Forma em M
<b>Corte 6</b>	<b>Corte 6</b>	<b>Corte 6</b>
6	6	6

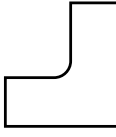
	d (mm)	Ø cabeça (mm)	L cabeça (mm)	L total (mm)	α (°)	QE	QMP Quantidade múltiplos de compra	Código artigo	Código EAN	Preço € por peça IVA não incluído
<b>FORMA DIN 8033 "ZYA" / ISO "A"</b>										
	6	6	18	50	-	1	1	780726	8717574054583	12,77
	6	8	19	64	-	1	1	780727	8717574054590	16,70
	6	9,6	19	64	-	1	1	780728	8717574054606	17,95
	6	12,7	25	70	-	1	1	780729	8717574054613	27,98
	6	16	25	70	-	1	1	780730	8717574054620	35,27
<b>FORMA DIN 8033 "ZYA-S" / ISO "B"</b>										
	6	6	18	50	-	1	1	780732	8717574044676	14,02
	6	8	19	64	-	1	1	780733	8717574044683	18,33
	6	9,6	19	64	-	1	1	780734	8717574044690	19,75
	6	12,7	25	70	-	1	1	780736	8717574044713	30,75
<b>FORMA DIN 8033 "WRC" / ISO "C"</b>										
	6	6	18	50	-	1	1	780739	8717574044720	14,82
	6	8	19	64	-	1	1	780740	8717574044737	18,19
	6	9,6	19	64	-	1	1	780741	8717574044744	19,96
	6	12,7	25	70	-	1	1	780743	8717574044768	31,38
	8	8	19	64	-	1	1	780791	8717574049923	18,99
<b>FORMA DIN 8033 "KUD" / ISO "D"</b>										
	6	6	4,7	50	-	1	1	780746	8717574044775	13,64
	6	8	6	52	-	1	1	780747	8717574044782	14,65
	6	9,6	8	54	-	1	1	780748	8717574044799	16,38
	6	12,7	11	56	-	1	1	780750	8717574044812	22,11
<b>FORMA DIN 8033 "TRE" / ISO "E"</b>										
	6	6	10	50	-	1	1	780753	8717574044829	16,70
	6	8	15	60	-	1	1	780754	8717574044836	18,26
	6	9,6	16	60	-	1	1	780755	8717574044843	19,96
	6	12,7	22	67	-	1	1	780756	8717574044850	29,23

		d (mm)	Ø cabeça (mm)	L cabeça (mm)	L total (mm)	α (°)	QE	QMP Quantidade múltiplos de compra	Código artigo	Código EAN	Preço € por peça IVA não incluído
<b>FORMA DIN 8033 "RBF" / ISO "F"</b>											
	6	6	18	50	-	1	1	780759	8717574044867	15,52	
	6	8	20	65	-	1	1	780760	8717574044874	18,26	
	6	9,6	19	64	-	1	1	780761	8717574044881	19,54	
	6	12,7	25	70	-	1	1	780763	8717574044904	28,88	
	8	8	20	65	-	1	1	780792	871774049930	19,06	
<b>FORMA DIN 8033 "SPG" / ISO "G"</b>											
	6	6	18	50	-	1	1	780766	8717574044911	15,52	
	6	8	19	64	-	1	1	780767	8717574044928	18,81	
	6	9,6	19	64	-	1	1	780768	8717574044935	20,83	
	6	12,7	25	70	-	1	1	780769	8717574044942	28,32	
<b>SHAPE "FLAME" / ISO "H"</b>											
	6	6	14	50	-	1	1	780772	8717574044959	14,75	
	6	8	19	64	-	1	1	780773	8717574044966	19,50	
	6	9,6	19	64	-	1	1	780774	8717574044973	33,85	
	6	12,7	32	77	-	1	1	780775	8717574044980	39,80	
<b>FORMA DIN 8033 "KEL" / ISO "L"</b>											
	6	6	18	50	14°	1	1	780778	8717574044997	15,10	
	6	8	25,4	70	14°	1	1	780779	8717574045000	19,75	
	6	9,6	30	76	14°	1	1	780780	8717574045017	23,75	
	6	12,7	32	77	14°	1	1	780781	8717574045024	28,95	
<b>FORMA DIN 8033 "SKM" / ISO "M"</b>											
	6	6	20	50	14°	1	1	780784	8717574045031	15,10	
	6	9,6	16	64	28°	1	1	780785	8717574045048	23,75	
	6	12,7	22	71	28°	1	1	780786	8717574045055	29,80	

ALU	PVC	d (mm)	Ø cabeça (mm)	L cabeça (mm)	L total (mm)	α (°)	QE	QMP Quantidade múltiplos de compra	Código artigo	Código EAN	Preço € por peça IVA não incluído
<b>FORMA DIN 8033 "ZYA-S" / ISO "B"</b>											
		6	12,7	25	70	-	1	1	780735	8717574044706	38,53
<b>FORMA DIN 8033 "WRC" / ISO "C"</b>											
		6	12,7	25	70	-	1	1	780742	8717574044751	39,29
<b>FORMA DIN 8033 "KUD" / ISO "D"</b>											
		6	12,7	11	56	-	1	1	780749	8717574044805	27,70
<b>FORMA DIN 8033 "RBF" / ISO "F"</b>											
		6	12,7	25	70	-	1	1	780762	8717574044898	36,17

 	Conteúdos	QE	QMP Quantidade múltiplos de compra	Código artigo	Código EAN	Preço € por set IVA não incluído
	Set 5 - peças en conjunto: B - 9,6 x 19/64 mm C - 9,6 x 19/64 mm D - 9,6 x 8/54 mm E - 9,6 x 16/60 mm G - 9,6 x 19/64 mm	5	1	780788	8717574045062	110,14
	Set 10 - peças en conjunto: B - 9,6 x 19/64 mm 12,7 x 25/70 mm C - 9,6 x 19/64 mm 12,7 x 25/70 mm D - 12,7 x 11/56 mm E - 9,6 x 16/60 mm F - 12,7 x 25/70 mm G - 9,6 x 19/64 mm 12,7 x 25/70 mm L - 12,7 x 32/77 mm	10	1	780789	8717574045079	265,60
	Display 40 - peças en conjunto: 2 x B - 6 x 18/50 mm 8 x 19/64 mm 9,6 x 19/64 mm 12,7 x 25/70 mm 2 x C - 6 x 18/50 mm 8 x 19/64 mm 9,6 x 19/64 mm 12,7 x 25/70 mm 2 x F - 6 x 18/50 mm 8 x 20/65 mm 9,6 x 19/64 mm 12,7 x 25/70 mm 2 x G - 6 x 18/50 mm 8 x 19/64 mm 9,6 x 19/64 mm 12,7 x 25/70 mm 2 x L - 6 x 18/50 mm 8 x 25/70 mm 9,6 x 30/76 mm 12,7 x 32/77 mm	40	1	780790	8717574045086	982,51

# CATRABUCHA DE AÇO



## Para trabalhos delicados e pesados

Eliminar a capa de oxido não é um trabalho agradável, muito menos o decapado da madeira.

A Hitachi tem uma ampla gama de catrabuchas de arame trançado que se adapta perfeitamente as suas necessidades. Um a alta gama que facilita e acelera o trabalho. Tudo isto se pode utilizar para todos aqueles trabalhos em superficies rogasas e tambem para os trabalhos refinados com rebarbadoras rectas. O desenvolvimento e a investigação das catrabuchas de aço trançado fazem parte de um programa de qualidade integrada.

Só os materiais da mais alta qualidade que cumprem os mais estritos niveis de control de qualidade são utilizados para as nossas catrabuchas de aço trançado. Constantemente as novas materias primas são analisadas para desenvolver novos modelos.

Cada nova gama desenvolvida é analisada rigorosamente para que as catrabuchas reúnam todos os requisitos necessarios.

## Aplicações especiais

Por exemplo para eliminar uma capa de oxido em metais,utilizasse uma catrabucha de aço trançado para rebarbadoras angulares. Catrabuchas especiais com inserção hexagonal aptas para utilizar com berbequins aparafusadoras de impacto. Para todos os trabalhos com rebarbadoras rectas,existe uma gama de catrabuchas de aço trançado com a respectiva inserção. Catrabuchas especiais fabricadas com um banho de vanádio indicado para utilizar com aço inoxidavel. As catrabuchas de nylon são a solução para superficies de madeira e metais finos.

## INSERÇÃO HEXAGONAL



## Indicação de cores

A Hitachi criou um sistema de identificação decores para identificar a espessura do nylon:



As catrabuchas com o corpo amarelo estão preparadas para trabalhar em aço inox.



As catrabuchas de nylon afiado de cor vermelho tem maior espessura,corespondente ao grão 80 em papel de lixa.



As catrabuchas com nylon afiado de cor azul tem uma espessura mais fina, correspondendo ao grão 180 em papel





 	Ø (mm)	Espessura (mm)	Ligação	Capacidade rebarbadora	QE	QMP Quantidade múltiplos de compra	Código artigo	Código EAN	Preço € por peça IVA não incluído
<b>CATRABUCHAS DE DISCO DE ARAME DE AÇO TRANÇADO</b>									
	115	0,5	22,2	115	1	1	751301	8717154657098	15,27
	125	0,5	22,2	125	1	1	751302	8717154657104	16,31
	150	0,5	22,2	150	1	1	751303	8717154657111	18,40
	178	0,5	22,2	180	1	1	751304	8717154657128	26,00
<b>CATRABUCHA DE TAÇA ARAME DE AÇO TRANÇADO</b>									
	65	0,35	M14	115	1	1	751346	8717574000542	9,72
	65	0,5	M14	115	1	1	751306	8717154657142	9,09
	80	0,5	M14	150	1	1	751307	8717154657159	17,95
	100	0,5	M14	180	1	1	751308	8717154657166	20,83
	110	0,5	M14	230	1	1	751309	8717154657173	22,70
<b>CATRABUCHA DE TAÇA ARAME DE AÇO ONDULADO</b>									
	60	0,3	M14	115	1	1	751311	8717154657197	8,26
	75	0,3	M14	125	1	1	751312	8717154657203	10,14
	80	0,3	M14	150	1	1	751313	8717154657210	12,60
	100	0,3	M14	180	1	1	751314	8717154657227	14,23
	125	0,3	M14	230	1	1	751315	8717154657234	17,32
<b>CATRABUCHA DE DISCO ARAME DE AÇO TRANÇADO</b>									
	100	0,5	M14	180	1	1	751317	8717154657258	10,73
<b>CATRABUCHA DE DISCO ARAME DE AÇO ONDULADO FLAP</b>									
	100	0,3	M14	180	1	1	751318	8717154657265	10,73



AÇO INOXIDÁVEL PARA PROCESSAMENTO DE AÇO E OUTROS METAIS NÃO-FERROSOS									
	Ø (mm)	Espessura (mm)	Ligação	Capacidade rebarbadora	QE	QMP Quantidade múltiplos de compra	Código artigo	Código EAN	Preço € por peça IVA não incluído
CATRABUCHA DE DISCO ARAME DE AÇO TRANÇADO PARA INOX									
	115	0,5	22,2	115	1	1	751305	8717154657135	25,93
CATRABUCHA DE TAÇA ARAME DE AÇO TRANÇADO PARA INOX									
	65	0,5	M14	115	1	1	751310	8717154657180	18,01
CATRABUCHA DE TAÇA ARAME DE AÇO ONDULADO PARA INOX									
	75	0,3	M14	125	1	1	751316	8717154657241	26,55

  	Ø (mm)	Espessura (mm)	Ligação	QE	QMP Quantidade múltiplos de compra	Código artigo	Código EAN	Preço € por peça IVA não incluído
CATRABUCHA DE DISCO DE ARAME DE AÇO ONDULADO								
	50	0,3	1/4" hexagonal	1	1	751319	8717154657272	3,12
	75	0,3	1/4" hexagonal	1	1	751320	8717154657289	3,54
	100	0,3	1/4" hexagonal	1	1	751321	8717154657296	4,13
CATRABUCHA DE TAÇA HEXAGONAL								
	50	0,3	1/4" hexagonal	1	1	751322	8717154657302	3,30
	75	0,3	1/4" hexagonal	1	1	751323	8717154657319	4,13

 	Ø (mm)	Espessura (mm)	Ligação	QE	QMP Quantidade múltiplos de compra	Código artigo	Código EAN	Preço € por peça IVA não incluído
<b>CATRABUCHA DE AÇO HEXAGONAL</b>								
	25	0,3	1/4" hex	1	1	751324	8717154657326	4,34
<b>DISCO ARAME LATONADO</b>								
	100	0,3	6 mm cilíndrico	1	1	751325	8717154657333	10,31
<b>CATRABUCHA DE DISCO COM ARAME DE AÇO TRANÇADO</b>								
	75	0,5	6 mm cilíndrico	1	1	751326	8717154657340	11,35
<b>CATRABUCHA DE DISCO CANA HEXAGONAL COM ARAME DE NYLON ABRASIVO</b>								
	75	Grosso	1/4" hex	1	1	751328	8717154657364	10,79
	75	Fino	1/4" hex	1	1	751329	8717154657371	10,79
<b>CATRABUCHA DE VASO HEXAGONAL COM ARAME DE NYLON ABRASIVO PARA ALUMINI, PLÁSTICO, AÇO E INOX</b>								
	75	Grosso	1/4" hex	1	1	751330	8717154657388	12,22
	75	Fino	1/4" hex	1	1	751331	8717154657395	12,22

	Ø (mm)	Espessura (mm)	Ligação	QE	QMP Quantidade múltiplos de compra	Código artigo	Código EAN	Preço € por peça IVA não incluído
<b>CATRABUCHA DE VASO COM ARAME DE AÇO TRANÇADO</b>								
	ADAPTADO PARA 22.000 RPM							
	20	0,26	6 mm cilíndrico	1	1	751340	8717472818898	16,31
	ADAPTADO PARA 20.000 RPM							
30	0,26	6 mm cilíndrico	1	1	751342	8717472818911	18,60	
<b>CATRABUCHA DE DISCO PARA INOX. COM INSERÇÃO HEXAGONAL</b>								
	50	0,2	6 mm cilíndrico	1	1	751327	8717154657357	9,30

# DISCOS DE SERRAS CIRCULAR E ESQUADRIA



## Os seus dentes o fazem possível

Os discos de serra circular da Hitachi foram desenhados e fabricados de uma forma específica para facilitar o corte. Disco com pouca vibração, facilidade de substituição, baixo nível sonoro e alta precisão.

Para todo tipo de madeira, alumínio, aço e aço inoxidável.

Os discos de serra circular são fabricados com aço temperado, tratados com um banho de titânio de alta qualidade e posteriormente reforçados com micropartículas de carbono. A mistura no segmento proporciona arrefecimento e redução de excessiva vibração e ruído. Isto faz com que os discos de serra circulares da Hitachi sejam mais cómodos.

Alem disso prestamos especial atenção a detalhes importantes como os dentes. A maior numero de dentes, mais fino sera o corte. Por isso desenvolvemos uns discos especiais com grande numero de dentes para cortar materiais delicados como alumínio, aço e aço inoxidável. Os dentes são soldados por um exclusivo metodo, tendo como resultado um corte perfeito.

## Prestando atenção especial aos materiais

Na sua origem a folha matriz para os discos de serra circular é cortada por laser. Isto proporciona ao disco uma ótima precisão e alto nível de acabamento.

A superfície de corte dos dentes é extra larga e banhada com uma liga de prata cobre e níquel extremamente duro que lhe garante uma maior durabilidade.

Adicionalmente a folha esta tratada com 30C° para evitar a oxidação.

O orificio de fixação também foi tratado por laser melhorando a sua inserção e ajustamento na maquina.

A filosofia nesta nova gama de discos de serra circular é facilitar a utilização por um maior numero de maquinas do mercado (serras circulares estacionarias e portateis).

DISCOS DE SERRA CIRCULAR E ESQUADRIA	
Material:	Aço de alta qualidade endurecido e temperado
Medida cortes:	de 150 a 335 mm. Ø
Diâmetro interior:	de 16 a 30 mm. Ø
Tipo de dente:	Dente trapezoidal(TCG) Dente alterno (ATB)
Usos:	para todo o tipo de madeira, alumínio, aço e aço inoxidável, para serras estacionarias e portateis.

<b>MADEIRA</b>	Dentes alternados (ATB) para aplicações de corte em madeira. As folhas para as ferramentas a bateria são muito finas e têm dentes alternados + dentes planos FLR.
<b>AÇO INOXIDÁVEL</b>	A configuração dos dentes em trapézio (TCG) feitos de cerâmica de alta qualidade permite que estas lâminas sejam utilizadas em inox e metal.
<b>METAL</b>	Dentes em trapézio (TCG) para cortar todo o tipo de metal.
<b>ALUMÍNIO / LAMINADOS</b>	Dentes em trapézio (TCG) com ângulo negativo para um corte preciso em alumínio e laminados.





## DISCOS DE SERRA CIRCULAR PARA MADEIRA







Ø (mm)	Medida corte (mm)	Espessura (mm)	Diâmetro veio (mm)	Número de dentes	Tipo de ferramenta	QE	QMP Quantidade múltiplos de compra	Código artigo	Código EAN	Preço € por peça IVA não incluído
150	2,6	1,6	20/16	12	FC5SA1	1	1	752401	8717472813077	22,11
150	2,6	1,6	20/16	24				752402	8717472813084	32,11
150	2,6	1,6	20/16	36				752403	8717472813091	40,33
160	2,6	1,6	20/16	18	Bosch/Festool	1	1	752406	8717472813107	29,82
160	2,6	1,6	20/16	36				752407	8717472813114	42,52
160	2,6	1,6	20/16	48				752408	8717472813121	48,04
165	2,6	1,6	20	18	C6(B)UY Makita/Metabo	1	1	752480	8717574014280	25,23
165	2,6	1,6	20	36				752481	8717472813589	38,39
165	2,6	1,6	20	48				752482	8717472813596	44,12
165	2,6	1,6	30/20	18	C6(B)U(2/3)(M) C6MFA/Makita	1	1	752416	8717472813169	27,04
165	2,6	1,6	30/20	36				752417	8717472813176	40,16
165	2,6	1,6	30/20	48				752418	8717472813183	45,85
170	2,6	1,6	30/20	18	Bosch/Festool/Elu	1	1	752421	8717472813190	30,68
170	2,6	1,6	30/20	36				752422	8717472813206	43,39
170	2,6	1,6	30/20	48				752423	8717472813213	48,87
180	2,6	1,6	30/20	18	Festool/Holzher/Elu	1	1	752426	8717472813220	31,52
180	2,6	1,6	30/20	36				752427	8717472813237	44,22
180	2,6	1,6	30/20	48				752428	8717472813244	49,70
185	2,6	1,6	30	18	C7U/C7BU	1	1	752431	8717472813251	28,08
185	2,6	1,6	30	36				752432	8717472813268	41,03
185	2,6	1,6	30	48				752433	8717472813275	46,75
190	2,6	1,6	20	18	C7(B)UY Kress/Metabo	1	1	752483	8717472813602	28,08
190	2,6	1,6	20	36				752484	8717472813619	41,06
190	2,6	1,6	20	48				752485	8717574014297	46,75
190	2,6	1,6	30	18	C7(B)U(2/3)(M)/C7M- FA/C7SS/Bosch/De- Walt/Festool/Makita	1	1	752436	8717472813282	31,62
190	2,6	1,6	30	36				752437	8717472813626	44,39
190	2,6	1,6	30	48				752438	8717472813299	49,88
210	2,6	1,6	30	18	C8U	1	1	752441	8717472813305	29,92
210	2,6	1,6	30	36				752442	8717472813312	42,90
210	2,6	1,6	30	60				752443	8717472813329	48,59
230	2,8	1,8	30	18	Bosch	1	1	752451	8717472813374	32,77
230	2,8	1,8	30	36				752452	8717472813381	45,47
230	2,8	1,8	30	60				752453	8717472813398	50,99
235	2,6	1,6	30	18	C9(B)U(2/3) Makita	1	1	752456	8717472813404	31,31
235	2,6	1,6	30	24				752455	8717574000382	35,61
235	2,6	1,6	30	36				752457	8717472813411	44,22
235	2,6	1,6	30	60				752458	8717472813428	49,70
240	2,8	1,8	30	18	PSM9/PSM9A Festool/DeWalt	1	1	752461	8717472813442	33,15
240	2,8	1,8	30	36				752462	8717472813459	45,85
240	2,8	1,8	30	48				752463	8717472813466	53,18
335	2,8	1,8	30	24	C13U	1	1	752476	8717472813541	53,59
335	2,8	1,8	30	40				752477	8717472813558	64,18
335	2,8	1,8	30	60				752478	8717472813565	70,53





Os discos de serra circular com diâmetros de 216 a 335 mm estão cortados por laser a fim de reduzir o ruído.

 <b>DISCOS EXTRA FINOS PARA SERRAS CIRCULARES A BATERÍA</b> 										
Ø (mm)	Medida corte (mm)	Espessura (mm)	Diámetro veio (mm)	Número de dentes	Tipo de ferramenta	QE	QMP Quantidade múltiplos de compra	Código artículo	Código EAN	Preço € por peça IVA não incluído
165	1,8	1,2	20	18	C6MEY/ C18DGL/ C18DBAL	1	1	752414	8717574051872	27,63
165	1,8	1,2	20	36	C6MEY/ C18DGL/ C18DBAL	1	1	752415	8717574051889	40,72
165	1,8	1,2	30/20	18	C6DD/C18DL/ C18DMR/ C18DSL	1	1	752412	8717472813145	28,84
165	1,8	1,2	30/20	36	C6DD/C18DL/ C18DMR/ C18DSL	1	1	752413	8717472813152	41,65

   <b>DISCOS EXTRA FINOS PARA SERRAS CIRCULARES A BATERÍA</b> 										
Ø (mm)	Medida corte (mm)	Espessura (mm)	Diámetro veio (mm)	Número de dentes	Tipo de ferramenta	QE	QMP Quantidade múltiplos de compra	Código artículo	Código EAN	Preço € por peça IVA não incluído
185	2,0	1,6	20	48	CD7SA	1	1	752435	8717574011968	80,01

 Os discos de serra circular a cima mencionados estão cortados por laser a fim de reduzir o ruído.

 <b>DISCOS DE SERRA CIRCULAR PARA ACERO-METAL</b> 										
Ø (mm)	Medida corte (mm)	Espessura (mm)	Diámetro veio (mm)	Número de dentes	Tipo de ferramenta	QE	QMP Quantidade múltiplos de compra	Código artículo	Código EAN	Preço € por peça IVA não incluído
185	2,0	1,6	20	48	CD7SA	1	1	752434	8717574011951	56,02

 Os discos de serra circular a cima mencionados estão cortados por laser a fim de reduzir o ruído.

 <b>DISCOS DE SERRA CIRCULAR PARA ALUMINIO</b> 										
Ø (mm)	Medida corte (mm)	Espessura (mm)	Diámetro veio (mm)	Número de dentes	Tipo de ferramenta	QE	QMP Quantidade múltiplos de compra	Código artículo	Código EAN	Preço € por peça IVA não incluído
165	2,8	2,2	30/20	42	C6(B)U(2/3)(M) C6MFA/Makita	1	1	752419	8717574000405	51,02
190	2,8	2,2	30	54	C7(B)U(2/3)(M)/C7MFA/ C7SS/Bosch/ DeWalt/Festool/Makita	1	1	752439	8717574000412	57,97
210	2,8	2,2	30	54	C8U	1	1	752444	8717574000429	60,88
235	2,4	1,8	30	64	C9(B)U(2/3) Makita	1	1	752459	8717472813435	72,61
335	2,5	1,8	30	84	C13U	1	1	752479	8717472813572	105,83

 Os discos de serra circular con diámetros de 216 a 335 mm estão cortados por láser a fim de reduzir o ruído.

DISCOS DE ESQUADRIA PARA MADEIRA										
Ø (mm)	Medida corte (mm)	Espes-sura (mm)	Diáme-tro veio (mm)	Número de dentes	Tipo de ferramenta	QE	QMP Quantidade múltiplos de compra	Código artigo	Código EAN	Preço € por peça IVA não incluído
216	2,2	1,6	30	18	C8FC/C8FS/	1	1	752446	8717472813336	29,30
216	2,2	1,6	30	36	C8FSE/C8FSHE			752447	8717472813343	42,03
216	2,2	1,6	30	60	DeWalt			752448	8717472813350	47,59
255	2,5	1,8	30	24	C10FCB/C10FCH/	1	1	752466	8717472813473	47,21
255	2,5	1,8	30	48	C10FCH2/C10FSB/			752467	8717472813480	57,41
255	2,5	1,8	30	60	C10FSH/C10RA			752468	8717472813497	62,06
305	2,8	1,8	30	24	C12FCH/C12LC/	1	1	752486	8717472819758	53,59
305	2,8	1,8	30	40	C12LCH/C12LSH/			752487	8717472819765	64,18
305	2,8	1,8	30	60	C12RSH/C12YA/C12YB			752488	8717472819772	70,53

Os discos de serra circular com diâmetros de 216 a 335 mm estão cortados por laser a fim de reduzir o ruído.

DISCOS DE ESQUADRIA PARA AÇO INOXIDAVEL										
Ø (mm)	Medida corte (mm)	Espes-sura (mm)	Diáme-tro veio (mm)	Número de dentes	Tipo de ferramenta	QE	QMP Quantidade múltiplos de compra	Código artigo	Código EAN	Preço € por peça IVA não incluído
305	2,2	1,8	25,4	60	CD12F	1	1	752473	8717574017380	115,48

Os discos de serra circular a cima mencionados estão cortados por laser a fim de reduzir o ruído.

DISCOS DE ESQUADRIA PARA AÇO-METAL										
Ø (mm)	Medida corte (mm)	Espes-sura (mm)	Diáme-tro veio (mm)	Número de dentes	Tipo de ferramenta	QE	QMP Quantidade múltiplos de compra	Código artigo	Código EAN	Preço € por peça IVA não incluído
305	2,2	1,8	25,4	60	CD12F	1	1	752471	8717472813527	115,48

Os discos de serra circular a cima mencionado estão cortados por laser a fim de reduzir o ruído.





DISCOS DE ESQUADRIA PARA ALUMINIO										
Ø (mm)	Medida corte (mm)	Espes-sura (mm)	Diáme-tro veio (mm)	Número de dentes	Tipo de ferramenta	QE	QMP Quantidade múltiplos de compra	Código artigo	Código EAN	Preço € por peça IVA não incluído
216	2,8	2,2	30	60	C8FC/C8FS/C8FSE/	1	1	752449	8717472813367	57,55
					C8FSHE/DeWalt					
255	2,8	2,2	30	60	C10FCB/C10FCH/	1	1	752469	8717472813503	71,82
255	2,8	2,2	30	80	C10FSB/C10FSH/			752470	8717472813510	79,42
305	2,8	2,2	30	96	C12FCH/C12LC/	1	1	752489	8717472819789	102,08
					C12LCH/C12LSH/					
					C12RSH/C12YA/C12YB					



Os discos de serra circular com diâmetros de 216 a 335 mm estão cortados por laser a fim de reduzir o ruído.

ANEL REDUCTOR							
Diâmetro (mm)	Diâmetro eixo (mm)	Espessura disco (mm)	QE	QMP Quantidade múltiplos de compra	Código artigo	Código EAN	Preço € por peça IVA não incluído
30,0	16,0	1,4	1	1	752491	8717472815217	5,76
30,0	20,0	1,4	1	1	752493	8717472815231	5,76
30,0	25,0	1,4	1	1	752494	8717472815248	5,76

GUIA PARA SERRAS CIRCULARES							
	Descrição	Medidas (mm)	QE	QMP Quantidade múltiplos de compra	Código artigo	Código EAN	Preço € por peça IVA não incluído
	Equipada com perfil ranhurado para facilitar o desenvolvimento da máquina	800 x 180	1	1	711231	8717574043747	97,29
		1400 x 180	1	1	711232	8717574043754	121,56
A Hitachi C6/C7 UY pode ser usada diretamente sobre a guia Para usar as C6/C7(B)U(2) com a guia é necessário usar o adaptador 317848							

GUIA PARA SERRAS CIRCULARES C6(B)UM E C7(B)UM							
	Descrição	Medidas (mm)	QE	QMP Quantidade múltiplos de compra	Código artigo	Código EAN	Preço € por peça IVA não incluído
	Barra de guia para serras circulares. Equipado com perfil deslizante para facilitar o movimento da máquina.	800 x 168	1	1	370105	4549115122055	97,26
		1400 x 168	1	1	370106	4549115122062	121,56
Podem trocar-se totalmente com Festool e Makita							

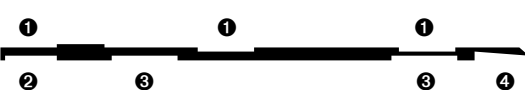

ACESSÓRIOS PARA GUIA							
	Descrição	Medidas (mm)	QE	QMP Quantidade múltiplos de compra	Código artigo	Código EAN	Preço € por peça IVA não incluído
	Bolsa de nylon transporte adequada para transporte dos carris guia e acessórios	1500 x 220	1	1	711236	8717574043556	41,37
	Parafuso de aperto para carris guia	120	1	1	711237	8717574043693	30,34
	Parafuso de aperto para carris guia	160	1	1	711238	8717574043709	51,34
	Adaptador para ligar os carris guia	400	1	1	711239	8717574047677	34,81

REPOSITORES PARA CARRIL GUIA							
	Descrição	Medidas (mm)	QE	QMP Quantidade múltiplos de compra	Código artigo	Código EAN	Preço € por peça IVA não incluído
					① 711251 2 peças em 370105/370106 e 3 peças em 711231/711232 ② 711252 (não aplicável em 370105/370106) ③ 711253 ④ 711254		
	Perfil deslizante para carril guia	1400 x 12	1	1	711251	8717574047301	13,92
	Tira de espuma para carril guia	1400 x 12 x 2,5	1	1	711252	8717574047318	7,64
		1400 x 20 x 2,5	1	1	711253	8717574047325	8,40
	Tira de goma para carril de guia	1400 x 20 x 2	1	1	711254	8717574047332	13,36
A longitude de 1400mm pode-se adaptar a guia de 800mm							

## INDICADOR DE CORTE LASER

	Descrição	QE	QMP Quantidade múltiplos de compra	Código artigo	Código EAN	Preço € por peça IVA não incluído
	Porca com laser	1	1	750461	8717574004571	22,32

## BANCOS DE TRABALHO PARA SERRAS DE ESQUADRIA

	Descrição	QE	QMP Quantidade múltiplos de compra	Código artigo	Código EAN	Preço € por peça IVA não incluído
	Banco de trabalho UU610CZ apto para todos os modelos Hitachi, excepto os modelos C12 Tamanho de suporte: 150x84x87 Peso excluyendo la máquina: 17,3 KG Carga maxima: 225 KG Total maximo para corte: 3,66 m	1	1	712600	8717574002447	308,92
	Kit de montagem para UU610CZ Para uma troca rapida das maquinas.	1	1	712605	8717574004625	88,09
	Banco de trabalho universal apto para todas as serras de esquadria da Hitachi. Tamanho de suporte: 141,6 x 65,1 x 91,6 cm (LxWxH) Peso excluyendo la máquina: 27,7 kg Carga maxima: 136 kg Total maximo para corte: 2,4 m	1	1	712650	8717574042542	392,22
	Kit de montagem para uma troca rapida das maquinas.	1	1	712651	8717574042559	60,53





# FOLHAS SERRA VERTICAL

## Mãos à obra com Hitachi

Formas arredondadas, linhas retas, furos feitos à medida e recortes: quando coloca uma folha de serra de tico tico Hitachi na sua máquina, tem todas as possibilidades. Indicado especialmente para uma utilização em diferentes materiais e para todas as aplicações imagináveis, a Hitachi desenvolveu uma gama de folhas para serras de tico tico, que lhe permitirá realizar qualquer trabalho. Cortes rectos, muito finos e sem aparas, com alta velocidade, tudo é possível.

## Material

O aço de carbono (HCS) é utilizado para cortar materiais mais macios como madeira, plástico e aglomerado de cartão coberto de plástico.

O aço temperado (HSS) é utilizado para cortar materiais mais duros, tais como metal, alumínio e metais não ferrosos.

As folhas Bi-Metal (BiM) são a combinação perfeita de uma tira de HSS resistente, soldada sobre uma base HCS flexível. Este tipo de folha é utilizada no caso de existir o risco de rotura. Especialmente adequado para utilização em madeira dura, plásticos duros e diversos tipos de metal.

Tungsten Carbide (HM/TC) saw blades are powerful thanks to the high abrasion resistance of carbide. The different types vary from carbide tip, strip and grit, available for cutting stainless steel, glass fiber reinforced plastics and even tiles.

## Produção de lâminas

Fresagem: A folha da serra é fresada, permitindo otimizar o tempo de corte. Os dentes são bastante ásperos e adequados para cortar quase todos os materiais a grande velocidade.

Retificado: o processo de retificação produz dentes mais finos e, portanto, um corte mais fino e uma qualidade superior. O pente dos dentes tem um papel importante e evita que a folha de serra fique presa no material que vai cerrar.

## Geometria dos dentes

Fresagem lateral: Os dentes encontram-se alinhados entre si para acelerar a serragem. O resultado é um corte relativamente áspero.

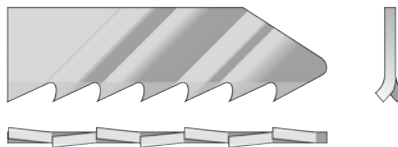

Ondulado: os dentes têm uma posição ondulada relativa, o que permite um corte fino em quase todos os materiais.

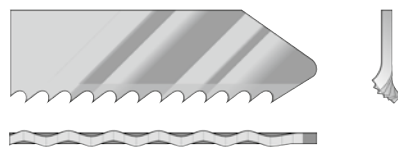

Separação: os dentes são "separados", permitindo um corte rápido.

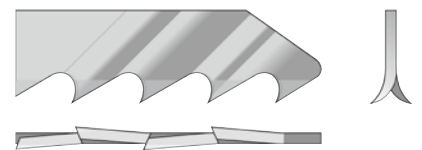

Cónico: os dentes são retificados cilíndricamente, em forma de cone. Com um dentado com retificação cilíndrico obtém-se um corte fino em madeira e material sintético.

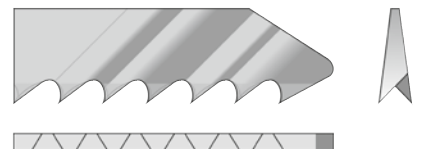

Progressivo: a folha de serra Progressor é uma combinação entre as diferentes técnicas. O resultado é uma folha de serra de primeira qualidade que permite serrar com velocidades muito altas.





Selecionámos as folhas mais adequadas para uma ampla gama de materiais. Estas podem ser facilmente escolhidas pelo sistema de codificação de cores e pictogramas que mencionam a utilização específica e a aplicação.

## INSTRUÇÕES















Na tabela das seguintes páginas poderá ver uma relação completa das serras de tico tico Hitachi e o seu âmbito de aplicação. Se navega na aplicação desejada, encontrará a escolha correta e as especificações técnicas da serra mais adequada. Nas seguintes páginas encontrará uma extensa especificação de produto de todas as serras de calar, classificada por âmbito de aplicação e ordenada de acordo com a ordem da tabela. Na coluna da esquerda estão indicadas as diferentes aplicações. Nas dimensões é indicado primeiro o comprimento total, seguida pelo comprimento do dentado. O comprimento de corte útil da serra depende da marca e do tipo de máquina com a qual se utiliza a serra.





<b>INOXIDÁVEL</b>	A configuração da tira de TC permite que estas serras se utilizem em chapa de metal Inox, parafusos endurecidos e pregos até um máximo de 50HRC.
<b>METAL</b>	Serras Bi-Metal para cortar metais macios e não ferrosos.
<b>MADEIRA + METAL</b>	As folhas de serra com dentes progressivos Bi-Metal permitem o corte rápido de madeira e o corte de parafusos e pregos não endurecidos.
<b>MADEIRA</b>	Para aplicações de corte em madeira os dentes grossos e afiados dão resultados ótimos. Utilize uma lâmina BiM para cortar madeira dura.
<b>ABRASIVOS</b>	Lâminas de carboneto para o corte de azulejos e lâminas com ponta de carboneto para cortar placas de gesso, plástico reforçado com fibra de vidro/epoxi e placas de fibrocimento.













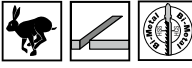



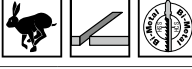















## Especificações técnicas • Uso específico







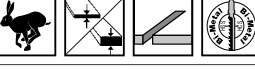





























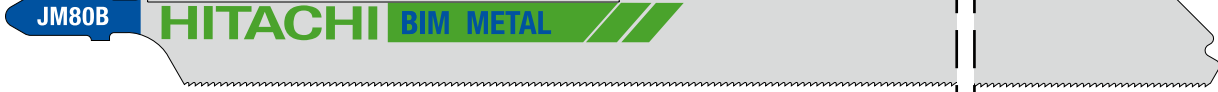

			Equivalência	Comp. total	Comp. útil	Largura	Espessura	Espaço entre dentes	Dentes por polegada	Material	Inoxidáveis	Perfis de metal	Plancha de metal
	Tipo	Número artigo		mm	mm	mm	mm	mm	DPP				
<b>INOXIDAVEL</b>	JM18I	750011	T118EHM	82,6	56,0	9,3	1,0	1,4	18	HM/TC	●		
<b>METAL</b>	JM12B	750090	T121GF	91,5	68,0	9,7	0,9	0,8	32	BIM			0,5-1,5 mm
	JM13B	750091	T121AF	91,5	68,0	9,7	0,9	1,1	24	BIM			1-3 mm
	JM10	750038	T118A	91,5	65,0	7,5	1,0	Progres.	17-24	HSS			1-3 mm
	JM10B	750039	T118AF	91,5	65,0	7,5	1,0	Progres.	17-24	BIM			1-3 mm
	JM40B	750089	T318AF	132,0	105,0	7,5	1,0	1,1	24	BIM			1-3 mm
	JPM20	750033	T123XF	100,4	75,0	8,6	1,0	Progres.	10-20	BIM			1,5-10 mm
	JM11	750040	T118B	91,5	65,0	7,5	1,0	Progres.	11-14	HSS			2,5-6 mm
	JM11B	750041	T118BF	91,5	65,0	7,5	1,0	Progres.	11-14	BIM			2,5-6 mm
	JM41B	750032	T318BF	132,0	105,0	7,5	1,0	1,8	14	BIM			2,5-6 mm
	JM80B	750088	T1018AFP	250,0	220,0	16,0	1,6	1,1	24	BIM			
	JM20	750012	T127D	100,4	75,0	7,5	1,0	3,0	8	HSS			3-15 mm
	JUM10	750026	U118A	70,0	50,0	7,5	0,8	1,1	24	HSS			1-3 mm
JUM11	750025	U118B	70,0	50,0	7,5	1,0	1,8	14	HSS			2,5-6 mm	
<b>MADEIRA + PREGOS</b>	JPU10	750031	T345XF	132,0	105,0	10,0	1,25	Progres.	5-10	BIM	●		
<b>MADEIRA</b>	JW10C	750036	T101AO	76,6	54,0	4,7	1,25	1,4	18	HCS			
	JW30	750042	T119B	91,5	65,0	7,5	1,0	Progres.	11-14	HCS			
	JPW30	750029	T234X	116,5	90,0	9,2	1,5	Progres.	8-12	HCS			
	JW10R	750019	T101BR	100,4	75,0	7,2	1,5	2,5	10	HCS			
	JW10	750044	T101B	100,4	75,0	7,2	1,5	2,5	10	HCS			
	JW20	750021	T111C	100,4	75,0	7,5	1,25	3,0	8	HCS			
	JW40	750043	T144D	100,4	75,0	7,2	1,25	Progres.	5-8	HCS			
	JW50	750046	T244D	100,4	75,0	6,0	1,25	Progres.	5-8	HCS			
	JW40L	750028*	T344DP	132,0	107,0	7,2	1,7	4,0	6	HCS			
	JW80	750087	T1044DP	250,0	220,0	16,0	1,6	4,0	6	HCS			
	JW11	750045	T101D	100,4	75,0	7,2	1,5	Progres.	5-8	HCS			
	JW60	750027	T301CD	116,5	90,0	7,2	1,5	3,0	8	HCS			
	JW10F	750037	T101AIF	100,4	74,0	7,5	1,25	1,7	15	BIM			
	JUW10	750024	U101B	91,5	70,0	7,2	1,25	2,5	10	HCS			
JUW20	750023	U111C	91,5	70,0	7,5	1,25	3,0	8	HCS				
<b>ABRASIVOS</b>	JC10	750047	T130RF	82,6	56,0	8,0	0,8	Folha granulada 30		HM/TC			
	JA10	750030	T141HM	100,4	75,0	7,4	1,25	4,0	6	HM/TC			
	JA20	750085	T341HM	132,0	107,0	7,4	1,25	4,0	6	HM/TC			













\* = Não é adequado para CJ65V3













	Perfis	Aluminio	Sanduiche	Sanduiche de metal	Madeira de construção com pregos	Madeira macia	Plástico	Madeira chapada	Parquete	Madeira grossa	Chapa laminada	Placa de gesso	Cimento fibra	Ceramica
														
	< 65 mm	< 65 mm	< 65 mm	< 150 mm	< 65 mm				≠ 2-30 mm					
	< 30 mm	< 30 mm												
	< 65 mm	< 65 mm	•				< 65 mm							
		< 30 mm		•			< 30 mm							
		3-10 mm			•		< 65 mm			< 65 mm				
						1,5-15 mm		1,5-15 mm			2-30 mm			
						2-15 mm		2-15 mm						
						2-65 mm								
						3-30 mm					3-30 mm			
						3-30 mm	<30 mm							
						4-50 mm								
						5-50 mm								
						5-50 mm								
						5-100 mm				<100 mm				
						5-150 mm				<150 mm				
						10-45 mm								
						10-65 mm								
						2-30 mm	< 30 mm		•		2-30 mm			
						3-30 mm	< 30 mm							
						4-50 mm								•
							5-20 mm					5-50 mm	•	
							5-50 mm					5-80 mm	•	

















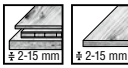









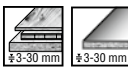











INOXIDAVEL		Tipo número	QE	QMP Quantidade múltiplos de compra	Código artigo	Código EAN	Preço € por set IVA não incluído	
		JM18I	2	1	750011	8717472818119	21,03	
		82,6 / 56,0 x 9,3 x 1,0 mm						
								













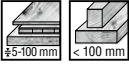







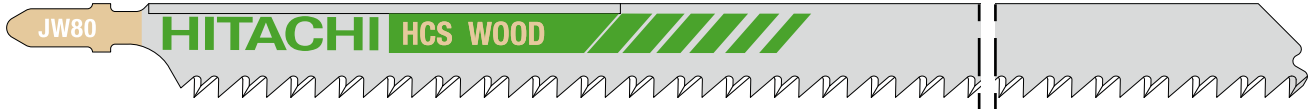





METAL		Tipo número	QE	QMP Quantidade múltiplos de compra	Código artigo	Código EAN	Preço € por set IVA não incluído	
		JM12B	5	1	750090	8717574050707	7,74	
		91,5 / 68,0 x 9,7 x 0,9 mm						
								
		JM13B	5	1	750091	8717574050714	7,74	
		91,5 / 68,0 x 9,7 x 0,9 mm						
								
		JM10	5	1	750038	8717472816047	6,35	
			25	1	750181	8717574051032	24,99	
		91,5 / 65,0 x 7,5 x 1,0 mm						
								
		JM10B	5	1	750039	8717472816061	7,91	
		91,5 / 65,0 x 7,5 x 1,0 mm						
								
		JM40B	5	1	750089	8717574050691	10,79	
						132,0 / 105,0 x 7,5 x 1,0 mm		
								
		JPM20	5	1	750033	8717154654028	8,30	
						100,4 / 75,0 x 8,6 x 1,0 mm		
								



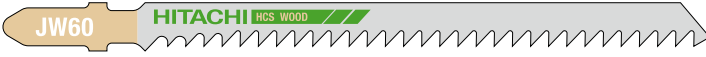









METAL		Tipo número	QE	QMP Quantidade múltiplos de compra	Código artigo	Código EAN	Preço € por set IVA não incluído		
		JM11	5	1	750040	8717472816085	6,35		
		91,5 / 65,0 x 7,5 x 1,0 mm							
									
		JM11B	5	1	750041	8717472816108	7,91		
		91,5 / 65,0 x 7,5 x 1,0 mm							
									
		JM41B	5	1	750032	8717154654011	10,79		
							132,0 / 105,0 x 7,5 x 1,0 mm		
									
		JM80B	3	1	750088	8717574050684	28,71		
		250,0 / 220,0 x 16,0 x 1,6 mm							
									
		JM20	5	1	750012	8717154654004	6,53		
						100,4 / 75,0 x 7,5 x 1,0 mm			
									





















METAL		Tipo número	QE	QMP Quantidade múltiplos de compra	Código artigo	Código EAN	Preço € por set IVA não incluído	
		JUM10	5	1	750026	8717154654073	6,11	
		70,0 / 50,0 x 7,5 x 0,8 mm						
								
		JUM11	5	1	750025	8717154654080	6,11	
		70,0 / 50,0 x 7,5 x 1,0 mm						
								



MADEIRA + METAL		Tipo número	QE	QMP Quantidade múltiplos de compra	Código artigo	Código EAN	Preço € por set IVA não incluído			
		JPU10	5	1	750031	8717154653939	13,43			
						132,0 / 105,0 x 10,0 x 1,25 mm				
										

 <b>MADEIRA</b> 	<b>Tipo número</b>	<b>QE</b>	<b>QMP</b> Quantidade múltiplos de compra	<b>Código artigo</b>	<b>Código EAN</b>	<b>Preço €</b> por set IVA não incluído
	<b>JW10C</b>	5	1	750036	8717154659153	6,84
	76,6 / 54,0 x 4,7 x 1,25 mm					 <b>HCS</b>
						
	<b>JW30</b>	5	1	750042	8717472816122	4,13
	91,5 / 65,0 x 7,5 x 1,0 mm					 <b>HCS</b>
						
	<b>JPW30</b>	5	1	750029	8717154653915	9,41
	116,5 / 90,0 x 9,2 x 1,5 mm					   <b>HCS</b>
						
	<b>JW10R</b>	5	1	750019	8717154653885	6,94
		25	1	750182	8717574051049	27,66
100,4 / 75,0 x 7,2 x 1,5 mm					 <b>HCS</b>	
						
	<b>JW10</b>	5	1	750044	8717472816160	6,32
		25	1	750183	8717574051056	25,20
100,4 / 75,0 x 7,2 x 1,5 mm					 <b>HCS</b>	
						
	<b>JW20</b>	5	1	750021	8717154653830	3,96
		25	1	750184	8717574051063	16,42
100,4 / 75,0 x 7,5 x 1,25 mm					  <b>HCS</b>	
						
	<b>JW40</b>	5	1	750043	8717472816146	5,52
		25	1	750185	8717574051070	21,76
100,4 / 75,0 x 7,2 x 1,25 mm					  <b>HCS</b>	
						
	<b>JW50</b>	5	1	750046	8717472816207	5,94
	100,4 / 75,0 x 6,0 x 1,25 mm					  <b>HCS</b>
						

MADEIRA		Tipo número	QE	QMP Quantidade múltiplos de compra	Código artigo	Código EAN	Preço € por set IVA não incluído	
		JW40L	5	1	750028	8717154653861	9,79	
		132,0 / 107,0 x 7,2 x 1,7 mm						
								
		JW80	3	1	750087	8717574050677	24,57	
		250,0 / 220,0 x 16,0 x 1,6 mm						
								
		JW11	5	1	750045	8717472816184	6,32	
		100,4 / 75,0 x 7,2 x 1,5 mm						
								
		JW60	5	1	750027	8717154653908	9,72	
		116,5 / 90,0 x 7,2 x 1,5 mm						
								
		JW10F	5	1	750037	8717154659160	12,32	
		100,4 / 74,0 x 7,5 x 1,25 mm						
								

MADEIRA		Tipo número	QE	QMP Quantidade múltiplos de compra	Código artigo	Código EAN	Preço € por set IVA não incluído	
		JUW10	5	1	750024	8717154654066	6,28	
		91,5 / 70,0 x 7,2 x 1,25 mm						
								
		JUW20	5	1	750023	8717154654059	4,58	
		91,5 / 70,0 x 7,5 x 1,25 mm						
								

ABRASIVOS		Tipo número	QE	QMP Quantidade múltiplos de compra	Código artigo	Código EAN	Preço € por set IVA não incluído
		JC10	2	1	750047	8717472817938	9,55
		82,6 / 56,0 x 8,0 x 0,8 mm					
							
		JA10	2	1	750030	8717154653922	21,10
		100,4 / 75,0 x 7,4 x 1,25 mm					
							
		JA20	3	1	750085	8717574014242	39,64
		132,0 / 107,0 x 7,4 x 1,25 mm					
							

METAL			Descrição	QE	QMP Quantidade múltiplos de compra	Código artigo	Código EAN	Preço € por peça IVA não incluído
			Sortido de 10 folhas de serra: 2 x JW20 2 x JW40 1 x JW10C 2 x JW10 1 x JW10R 2 x JM10	10	1	750049	8717154659177	10,55



# FOLHAS SERRA DE SABRE

## Uma gama completa

Além de ferramentas eléctricas profissionais, a Hitachi oferece uma gama completa de acessórios destinados ao uso profissional, tais como folhas para serras de sabre. Para cada trabalho existe uma folha de serra específica. As embalagens de todas as folhas de serra contêm explicações claras que lhe permitem poder seleccionar imediatamente a folha que necessita.

## Sempre bons resultados, graças a uma qualidade de primeira

Para a Hitachi, a qualidade está acima de tudo o resto. Por isso, as folhas de serra de sabre Hitachi estão aptas para qualquer trabalho, seja para serrar materiais grossos ou para serrar tubos salientes "sob um ângulo".

A Hitachi desenvolveu uma folha de serra destinta para cada material a serrar.

A qualidade começa na escolha básica do material.

## Os materiais

HCS	Folhas de serra feitas em aço de carbono. Desenvolvidas especialmente para serrar materiais mais moles, tais como madeira, placas laminadas e sintéticos.
HAS	Folhas de serra fabricadas em aço de alta resistência para utilização em madeira com pregos, metal não férreo e pedras ligeiras.
HSS	Folhas de serra de aço temperado para prestações óptimas com um corte rápido especial. Aptas para madeira com pregos, chapas metálicas onduladas, metal não férreo e pedras ligeiras.
BiM	Folhas de serra bimetálicas muito flexíveis. Realizadas com um corte "Matrix II" para serrar a alta velocidade. Apto para tubos, perfis e material ondulado fino.
HM/CT	Folhas de serra de ampla vida para serrar aço inoxidável, material sintético reforçado com fibra de vidro, material de construção e outros materiais duros.

## Aplicações especiais

A Hitachi Power Tools desenvolveu serras de sabre únicas para aplicações especiais. Encontrará as indicações nas embalagens.

### Flexível

Para serrar "sob um ângulo", por exemplo tubos salientes. (Número de tipo 752012 e 752022).

### Progresor

Os dentes destas folhas de serras foram colocados de maneira especial, o que permite serrar rapidamente e sem aparas. (Número de tipo 752018, 752024 e 752033).

### Gritted

Uma folha de serra especial, que permite serrar como se se lixara. Ideal para serrar fibra de vidro e canos de esgoto. (Número de tipo 752039).

## Para as marcas mais frequentes de serras de sabre eléctricas

As folhas de serra Hitachi têm uma modalidade de fixação universal de 1/2", razão pela qual não estão apenas aptas para as serras de sabre Hitachi. Na embalagem estão indicadas as marcas das serras .compatíveis.

## INSTRUÇÕES PARA LER

Na tabela das seguintes páginas verá uma relação das folhas de serra de sabre e o seu âmbito de aplicação. Se navega na aplicação desejada, encontrará a escolha correta de folha de serra de sabre e as especificações técnicas da serra mais adequada.





Nas seguintes páginas encontrará uma extensa especificação do produto de todas as folhas de serra de sabre, classificada por âmbito de aplicação e ordenada de acordo com a ordem da tabela. Na coluna da esquerda estão indicadas as diferentes aplicações. Na primeira fila (branco) verá as aplicações para as quais a serra é especialmente adequada, e na segunda (cinzento) fila as aplicações para as quais está especialmente limitada.

Nas dimensões é indicado em primeiro lugar o comprimento total, seguido pelo comprimento da parte dentada. O comprimento de corte útil da serra depende da marca e do tipo de máquina com a qual se utiliza a serra.

<b>INOX</b>	A configuração especial dos dentes permite que as lâminas curvas cortem aço inoxidável sem problemas. A folha com a fita de TC é a mais adequada para perfis e lâminas de aço fino.
<b>METAL</b>	Serras Bi-Metal para cortar aço normal e metais não ferrosos. O ajustamento de 2x2 dentes está otimizado para aplicações de trabalho pesado e peças de trabalho grossas.
<b>MADEIRA + PREGOS</b>	As folhas de serra com dentes Bi-Metal maiores permitem o corte rápido da madeira que contém parafusos e pregos não endurecidos. Para a madeira com elementos de aço ou pregos endurecidos utilizar, especificamente, as folhas com ponta de carboneto (HM).
<b>MADEIRA</b>	Para aplicações de corte em madeira, os dentes com espaçamento grosso e de terra dão ótimos resultados.
<b>ALVENARIA</b>	Lâminas com ponta de carboneto para cortar tijolo, betão poroso e fibrocimento.
<b>ESPECIAL</b>	Para encontrar serras para aplicações específicas, esta gama oferece lâminas que variam desde cortar ferro fundido, gelo/carne congelada e gesso através de materiais de isolamento, cartão e alcatifas.

**Especificações técnicas**





- Uso específico
- Uso possível

	Tipo	Art. Nº	Equivalência	Dimensões				Espaço entre dentes	Dentes por polegada	Material	Inoxidáveis	Metales	Metal poroso	Placas de metal
				Comp. total	Comp. útil	Largura	Espessura							
				mm	mm	mm	mm	mm	DPP					
<b>INOXIDAVEL</b>	RCM30B	752043	---	150,0	128,5	19,0	0,90	1,8	14	BiM	●	●		
	RCM40B	752044	---	200,0	178,5	19,0	0,90	1,8	14	BiM	●	●		
	RCM50B	752045	---	250,0	228,5	19,0	0,90	1,8	14	BiM	●	●		
	RS10	752035	S518EHM	115,0	93,5	19,0	1,25	1,4	18	HM/TC	●	○		
<b>METAL</b>	RCM31B	752676	---	150,0	128,5	19,0	0,90	1,8	14	BiM		●	○	
	RCM41B	752677	---	225,0	203,5	19,0	0,90	1,8	14	BiM		●	○	
	RCM32B	752678	---	150,0	128,5	19,0	0,90	1,8-2,6	10-14	BiM		●	○	
	RCM42B	752679	---	225,0	203,5	19,0	0,90	1,8-2,6	10-14	BiM		●	○	
	RM39B	752681	S921CHF	150,0	128,5	25,0	1,10	2,5-3,0	8-10	BiM		●		●
	RM49B	752682	S1121CHF	225,0	203,5	25,0	1,10	2,5-3,0	8-10	BiM		●		●
	RM38B	752683	S921BEF	150,0	128,5	25,0	1,10	1,4-1,8	14-18	BiM		●	○	●
	RM48B	752684	S1121BEF	225,0	203,5	25,0	1,10	1,4-1,8	14-18	BiM		●	○	●
	RM44B	752021	S1120CF	225,0	203,5	22,0	1,60	2,5-3,0	8-10	BiM		●		
	RM37B	752020	S920CF	150,0	128,5	22,0	1,60	2,5-3,0	8-10	BiM		○		
	RM50B	752019	S1025VF	200,0	178,5	19,0	1,25	1,8-2,6	10-14	BiM		●	○	
	RPM30B	752018	S123XF	150,0	128,5	19,0	0,90	Progres.	8-14	BiM		●	○	
	RM43B	752017	S1122BF	225,0	203,5	19,0	0,90	1,8	14	BiM		●	○	
	RM36B	752016	S922BF	150,0	128,5	19,0	0,90	1,8	14	BiM		●	●	
	RM42B	752014	S1122EF	225,0	203,5	19,0	0,90	1,4	18	BiM		●	●	
	RM35B	752013	S922EF	150,0	128,5	19,0	0,90	1,4	18	BiM		●	○	
RM34B	752012	S922AF	150,0	128,5	19,0	0,90	1,0	24	BiM		●	●		
RM11B	752015	S422BF	100,0	78,5	8,0	0,90	1,8	14	BiM		●			
<b>MADEIRA+METAL</b>	RPD33B	752685	S956XHM	150,0	128,5	25,0	1,25	Progres.	6-8	HM/TC				
	RPD43B	752686	S1156XHM	225,0	203,5	25,0	1,25	Progres.	6-8	HM/TC				
	RW50B	752027	S1411DF	305,0	283,5	19,0	1,25	4,0	6	BiM				
	RD50B	752028	S1110DF	225,0	203,5	22,0	1,60	4,0	6	BiM		○		
	RD31B	752025	S611DF	150,0	128,5	19,0	1,25	4,0	6	BiM				
	RD32B	752026	S711DF	150,0	128,5	12,0	1,25	4,0	6	BiM				
	RPD40B	752024	S3456XF	200,0	178,5	19,0	1,25	Progres.	6-12	BiM		●		
	RD70B	752023	S1222VF	305,0	283,5	19,0	0,90	1,8-2,6	10-14	BiM		●		
	RD30B	752022	S922VF	150,0	128,5	19,0	0,90	1,8-2,6	10-14	BiM		●	○	
	RD40B	752048	S1122HF	225,0	203,5	19,0	0,90	2,5	10	BiM				



**Especificações técnicas**

- Uso específico
- Uso possível





























			Equivalência	Dimensões				Espaço entre dentes	Dentes por polegada	Material	Tubo de aço	Fibra de vidro	PVC / Plásticos em geral	Madeira maciça
				Comp. total	Comp. útil	Largura	Espessura							
	Tipo	Art. N°		mm	mm	mm	mm	mm	DPP					
MADEIRA	RPW80	752033	S2345X	200,0	178,5	19,0	1,25	Progres.	6-10	HCS			○	●
	RW30	752032	S1531L	240,0	218,5	19,0	1,50	5,0	5	HCS				○
	RW70	752031	S1344D	305,0	283,5	19,0	1,25	4,0	6	HCS			●	●
	RW10	752030	S644D	150,0	128,5	19,0	1,25	4,0	6	HCS			●	●
	RW60	752029	S1111K	225,0	203,5	19,0	1,25	8,5	3	HCS				○
AÇO	RB50	752040	S1543HM	240,0	193,5	22,0	1,50	12,7	2	HM/TC				
	RB70	752041	S1243HM	305,0	283,5	50,0	1,50	12,7	2	HM/TC				
	RB90	752042	S2243HM	457,0	432,2	50,0	1,50	12,7	2	HM/TC				
ESPECIAL	RC10	752039	S1130RIFF	225,0	203,5	19,0	1,25	Folha granulada 30		HM/TC	●	○		
	RW20	752034	S828D	150,0	128,5	19,0	1,00	4,0	6	HAS				
	RS72	752687	S1211K	305,0	283,5	19,0	1,25	8,5	3	INOX				○
	RS70	752037	S1241HM	305,0	283,5	22,0	1,50	8,5	3	HM/TC		●	●	
	RS80	752038	S2041HM	400,0	378,5	22,0	1,50	12,7	2	HM/TC		●	●	
	RS74	752688	S1213AWP	305,0	283,5	22,0	1,5	Folha serrilhada		HCS				
RS84	752689	S2013AWP	400,0	378,5	45,0	1,5	Folha serrilhada		HCS					













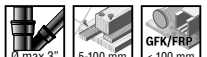

	Aglomerado	Chapa	Madeira verde (poda)	Pedra calcária	Ladrilho macio	Sanduíche	Gesso	GFK/FRP	Ladrilho	Telhas	Pranchas metálicas	Cerâmica	Alfombras	Isolamento	Cartão	Couro	Gelo	Carne
	•		•															
	○	○																
	○		•															
				•	•													
				•	•													
				•	•													
								•	○	○	○	○						
																	•	•
						○	○	•	○	○	○							
						○	○	•	○	○	○							
												•	•		○	○		
												•	•		○	○		

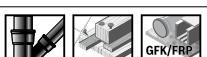
INOX		Tipo número	QE	QMP Quantidade múltiplos de compra	Código artigo	Código EAN	Preço € por set IVA não incluído
		RCM30B	3	1	752043	8717574003505	23,46
		150,0 / 128,5 x 19,0 x 0,9 mm					
		RCM40B	3	1	752044	8717574003512	27,49
		200,0 / 178,5 x 19,0 x 0,9 mm					
		RCM50B	3	1	752045	8717574003529	33,67
		250,0 / 228,5 x 19,0 x 0,9 mm					
		RS10	2	1	752035	5017658057633	14,34
		115,0 / 93,5 x 19,0 x 1,25 mm					











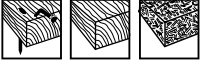





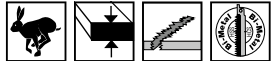

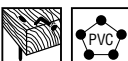

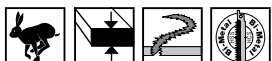



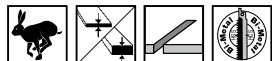

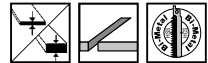
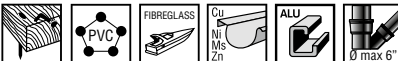

METAL		Tipo número	QE	QMP Quantidade múltiplos de compra	Código artigo	Código EAN	Preço € por set IVA não incluído
		RCM31B	5	1	752676	8717574053661	15,58
		150,0 / 128,5 x 19,0 x 0,9 mm					
		RCM41B	5	1	752677	8717574053678	21
		225,0 / 203,5 x 19,0 x 0,9 mm					
		RCM32B	5	1	752678	8717574053685	15,58
		150,0 / 128,5 x 19,0 x 0,9 mm					
		RCM42B	5	1	752679	8717574053692	21
		225,0 / 203,5 x 19,0 x 0,9 mm					



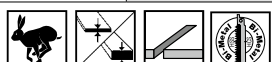



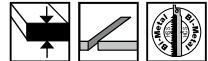



































METAL		Tipo número	QE	QMP Quantidade múltiplos de compra	Código artigo	Código EAN	Preço € por set IVA não incluído
		RM39B	5	1	752681	8717574051155	17,49
			150,0 / 128,5 x 25,0 x 1,1 mm				
		RM49B	5	1	752682	8717574051162	19,99
			225,0 / 203,5 x 25,0 x 1,1 mm				
		RM38B	5	1	752683	8717574051179	17,45
			150,0 / 128,5 x 25,0 x 1,1 mm				
		RM48B	5	1	752684	8717574051186	19,99
			225,0 / 203,5 x 25,0 x 1,1 mm				
		RM44B	3	1	752021	5017658057558	25,23
			225,0 / 203,5 x 22,0 x 1,6 mm				
		RM37B	3	1	752020	5017658057541	21,95
			150,0 / 128,5 x 22,0 x 1,6 mm				
		RM50B	5	1	752019	5017658057534	24,16
			200,0 / 178,5 x 19,0 x 1,25 mm				
		RPM30B	5	1	752018	5017658057527	18,26
			150,0 / 128,5 x 19,0 x 0,9 mm				
		RM43B	5	1	752017	5017658057510	18,74
			25	1	752691	8717574052404	82,79
			225,0 / 203,5 x 19,0 x 0,9 mm				

























METAL		Tipo número	QE	QMP Quantidade múltiplos de compra	Código artigo	Código EAN	Preço € por set IVA não incluído
		RM36B	5	1	752016	5017658057503	13,09
			25	1	752692	8717574052411	53,14
 		 150,0 / 128,5 x 19,0 x 0,9 mm					
 							
		RM42B	5	1	752014	5017658057480	22,50
			25	1	752693	8717574052428	82,78
 		 225,0 / 203,5 x 19,0 x 0,9 mm					
		RM35B	5	1	752013	5017658057473	13,09
			25	1	752694	8717574052435	53,14
		 150,0 / 128,5 x 19,0 x 0,9 mm					
		RM34B	5	1	752012	5017658057466	13,09
		 150,0 / 128,5 x 19,0 x 0,9 mm					
							
 		RM11B	5	1	752015	5017658057497	11,66
 		 100,0 / 78,5 x 8,0 x 0,9 mm					

MADEIRA + PREGOS		Tipo número	QE	QMP Quantidade múltiplos de compra	Código artigo	Código EAN	Preço € por set IVA não incluído
		RPD33B	1	1	752685	8717574051193	15,27
 		 150,0 / 128,5 x 25,0 x 1,25 mm					
		RPD43B	1	1	752686	8717574051209	20,79
 		 225,0 / 203,5 x 25,0 x 1,25 mm					
		RW50B	5	1	752027	5017658054076	28,91
 		 305,0 / 283,5 x 19,0 x 1,25 mm					
							



MADEIRA + PREGOS		Tipo número	QE	QMP Quantidade múltiplos de compra	Código artigo	Código EAN	Preço € por set IVA não incluído
		RD50B	3	1	752028	5017658057619	25,23
		225,0 / 203,5 x 22,0 x 1,6 mm					
							
		RD31B	5	1	752025	5017658057596	18,47
		150,0 / 128,5 x 19,0 x 1,25 mm					
							
		RD32B	5	1	752026	5017658057602	20,37
		150,0 / 128,5 x 12,0 x 1,25 mm					
							
		RPD40B	5	1	752024	5017658057589	22,56
			200	1	752006	8717574035063	811,56
		200,0 / 178,5 x 19,0 x 1,25 mm					
							
		RD70B	5	1	752023	5017658057572	22,87
		305,0 / 283,5 x 19,0 x 0,9 mm					
							
		RD30B	5	1	752022	5017658057565	13,09
			25	1	752695	8717574052442	53,14
		150,0 / 128,5 x 19,0 x 0,9 mm					
							
		RD40B	5	1	752048	8717574017670	18,74
			200	1	752005	8717574000443	576,19
		225,0 / 203,5 x 19,0 x 0,9 mm					
							

MADEIRA		Tipo número	QE	QMP Quantidade múltiplos de compra	Código artigo	Código EAN	Preço € por peça IVA não incluído	
		RPW80	5	1	752033	5017658057626	21,14	
		 6-10 TPI progressiva	200,0 / 178,5 x 19,0 x 1,25 mm					
								
		RW30	5	1	752032	5017658054052	21,42	
		 5 TPI 5 mm	240,0 / 218,5 x 19 x 1,5 mm					
								
		RW70	5	1	752031	5017658054182	21,87	
		 6 TPI 4 mm	305,0 / 283,5 x 19,0 x 1,25 mm					
								
		RW10	5	1	752030	5017658054038	11,66	
		 6 TPI 4 mm	150,0 / 128,5 x 19,0 x 1,25 mm					
								
		RW60	5	1	752029	5017658054175	16,90	
		 3 TPI 8,5 mm	225,0 / 203,5 x 19,0 x 1,25 mm					
								

PEDRA CALCÁRIA E LADRILHO CALCÁRIO		Tipo número	QE	QMP Quantidade múltiplos de compra	Código artigo	Código EAN	Preço € por peça IVA não incluído
		RB50	1	1	752040	8717574000122	28,25
		 2 TPI 12,7 mm	240,0 / 193,5 x 22,0 x 1,5 mm				
							
		RB70	1	1	752041	8717574000146	38,53
		 2 TPI 12,7 mm	305,0 / 283,5 x 50,0 x 1,5 mm				
							
		RB90	1	1	752042	8717574000160	53,73
		 2 TPI 12,7 mm	457,0 / 432,2 x 50,0 x 1,5 mm				
							

ESPECIAL	Tipo número	QE	QMP Quantidade múltiplos de compra	Código artigo	Código EAN	Preço € por peça IVA não incluído
	RC10	2	1	752039	5017658057671	20,96
	225,0 / 203,5 x 19,0 x 1,25 mm					
	RW20	5	1	752034	5017658054045	12,77
	150,0 / 128,5 x 19,0 x 1,0 mm					
	RS72	2	1	752687	8717574051216	12,77
	305,0 / 283,5 x 19,0 x 1,25 mm					
	RS70	2	1	752037	5017658057657	56,47
	305,0 / 283,5 x 22,0 x 1,5 mm					
	RS80	2	1	752038	5017658057664	63,31
	400,0 / 378,5 x 22,0 x 1,5 mm					
	RS74	2	1	752688	8717574051223	33,53
	305,0 / 283,5 x 22,0 x 1,5 mm					
	RS84	1	1	752689	8717574051230	31,44
	400,0 / 378,5 x 45,0 x 1,5 mm					

	Conteúdo	QE	QMP Quantidade múltiplos de compra	Código artigo	Código EAN	Preço € por set IVA não incluído
	Sortido de 12 folhas de serra: 1 x RM42B 1 x RM36B 1 x RM50B 2 x RM43B 2 x RPM30B 1 x RW10 2 x RPW80 2 x RPD40B	12	1	752049	8717574004557	50,61

# HITACHI

Inspire the Next

## DESCOBRRE AS VANTAGENS DA INTERNET

[www.hitachi-powertools.es](http://www.hitachi-powertools.es)

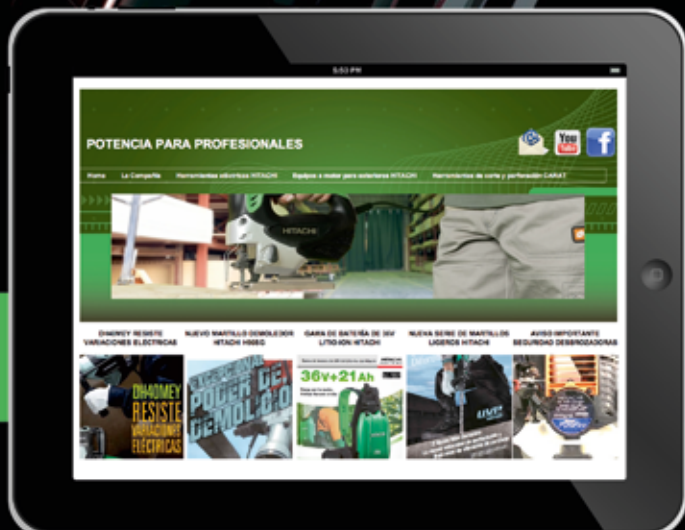

- Descarrega todos os nossos catálogos
- Novidades e noticias do setor
- Material gratuito para o teu computador



[www.facebook.com/hitachipowertools.es](http://www.facebook.com/hitachipowertools.es)  
[www.youtube.com/user/HitachiEspana](http://www.youtube.com/user/HitachiEspana)

# CHAVE ROTATIVA MULTI FUNÇÕES



## Mais do que Múltiplas

Com as ferramentas disponíveis para ser-rar, raspar, cortar, lixar, limar, moer, e polir, a Hitachi torna possível a utilização da sua Multi-ferramenta oscilante em toda a sua extensão. Assim, o nome “multi-ferramenta” refere-se às várias funções que esta ferramenta pode realizar com a gama de acessórios disponíveis.

## Plano ou côncavo

Utilização de um centro compensado/côncavo, numa lâmina permite que a ferramenta corte rente a uma superfície. Isto é particularmente útil ao montar pavimentos ao longo de rodapés, cortando os rodapés para permitir que o painel deslize por baixo para um acabamento impecável. Também, no caso de aplicações HVAC, o corte rente do tubo ou do cano numa parede ou construção é feito sem esforço.

## Cortes de perfuração torna-dos fáceis

A pequena forma destas ferramentas e a capacidade para montar a lâmina em qualquer orientação permite o corte em áreas que anteriormente pareciam inatingíveis. Para realizar um corte preciso ou complexo sem a necessidade de retirar a peça de trabalho de onde está, aumenta consideravelmente a produtividade. São possíveis cortes pequenos e precisos, sem que haja o risco de rachadura involuntária da madeira, mesmo na secção transversal.

## Aplicações específicas

Os acessórios para ladrilhos, juntas e alvenaria são revestidos a diamante ou carboneto. Por meio do ângulo estreito de oscilação o utilizador é capaz de limpar a mistura para juntas entre os ladrilhos ou fazer ligeiros trabalhos em cantaria. A pequena e rápida rotação permite um controlo preciso, criando fricção e, assim, remover o material.

## Variedade de tamanhos

Para os cortes mais pequenos, selecione uma lâmina dentada com largura de 10 mm. O corte de pedaços maiores de material pode ser feito com uma lâmina de 65 mm de largura. Entre elas, encontra-se disponível uma variedade de tamanhos que oferece a lâmina ideal para cada aplicação. A seleção dos dentes deve ser sempre baseada no material a cortar e no acabamento desejado. Para cortes de madeira dura, por exemplo, utilize a lâmina BiM com dentes japoneses para cortes sem rebarbas e um acessório excelente de longa vida útil. Quando cortar madeira com pregos endurecidos, a lâmina em tira TC com 24TPI terá um melhor desempenho. Cada aplicação tem a sua própria lâmina ideal, a Hitachi oferece uma lâmina para todas as aplicações.

## Starlock

A Hitachi oferece a última inovação em OMT (Multiferramenta oscilante), o sistema de montagem Starlock. A ligação 3D permite uma transferência de potência máxima graças à ligação apertada da máquina e do acessório.

- Compatível com todas as ferramentas elétricas compatíveis OIS e OIS.
- Ampla gama de acessórios com uma vasta gama de aplicações.
- Resultado ótimo de trabalho porque a ferramenta elétrica e o acessório estão perfeitamente ajustados.



## OIS12 -avançado-

Graças ao novo sistema de montagem de 12 pontos OIS (Sistema de Interface Oscilante), os acessórios da Hitachi aplicam-se diretamente em todas as diferentes multi-ferramentas disponíveis para utilizadores profissionais, por exemplo: Bosch GOP Multi-Cutter, Fein Multimaster, Makita Multi-Tool ou Milwaukee Multi-Tool. Este suporte de ferramenta também permite que o acessório seja reposicionado em fases de 30 graus.



<b>ACERO INOXIDÁVEL</b>	A configuração em tira TC permite que estas lâminas sejam usadas em chapas de metal inox, parafusos e pregos endurecidos até ao máximo de 50HRC.
<b>METAL</b>	Lâminas de serra bimetálicas para cortar metais mais macios e não-ferrosos.
<b>MADEIRA + METAL</b>	As lâminas de serra com dentes bimetálicos maiores permitem cortar madeira e serrar parafusos e pregos não-endurecidos de uma forma rápida.
<b>MADEIRA</b>	Para aplicações de corte de madeira os dentes grossos e afiados oferecem excelentes resultados. Utilize uma lâmina BiM para cortar madeira dura.
<b>ABRASIVOS</b>	O pó de carboneto em vários níveis de grossura, para encaminhar juntas em parede ou em ladrilhos de pavimento e para a remoção de argamassa ou adesivos para ladrilhos.
<b>MULTI-MATERIAL</b>	As lâminas afiadas e serrilhadas são excelentes para diversos tipos de materiais de isolamento. As lâminas com revestimento de nitrito de titânio adicional são produtos de longa duração, fabricadas para cortar materiais abrasivos como painéis ligados por fibrocimento e placas de gesso.

## INSTRUÇÕES DE NAVEGAÇÃO







No gráfico das primeiras páginas é descrita toda a gama de acessórios OMT da Hitachi e o seu material de aplicação. Ao navegar com base na sua exigência de aplicação específica, pode encontrar facilmente qual o produto que se adapta melhor às suas necessidades, acompanhado pelas suas especificações técnicas.

As páginas seguintes mostram-lhe as especificações detalhadas do produto de todas as lâminas OMT da Hitachi, classificadas por tipo de aplicação. Nas descrições posteriores da lâmina o primeiro número em tamanho exprime a largura dentada, seguido pela profundidade de corte e espessura da lâmina.

**Especificações técnicas**

● Preferencialmente adequado para.

○ Também adequado para





			Dimensões			Espaço de dentes	Material		Tipo de conexão	Inoxidáveis	Aço temperado	Metais	
			Largura	Profundidade de corte	Espessura								
	Tipo	Código artigo	mm	mm	mm	mm	TPI						
INOX	MSI20PH	782701	20	40	1,0	1,1	24	HM/TC		●	●	●	●
	MSI32PH	782702	32	40	1,0	1,1	24	HM/TC		●	●	●	●
METAL	MSM10PB	782711	10	20	0,7	1,3	20	BiM		●			●
	MSM20PB	782712	20	30	0,7	1,3	20	BiM		●			●
	MSM32PB	782714	32	50	0,7	1,3	20	BiM		●			●
MADEIRA METAL	MSD32PBC	782721	32	50	0,6	1,3	20	BiM		●			
	MSD65PBC	782723	65	40	0,6	1,3	20	BiM		●			
	MSD85SB	782724	Ø 85	21	0,9	1,4	18	BiM		●			
	MSD100SB	782725	Ø 100	27	0,9	1,7	15	BiM		●			
MADEIRA	MW10P	782131	10	30	0,6	1,4	18	HCS	●				
	MW20P	782132	20	30	0,6	1,4	18	HCS	●				
	MSW32PC	782733	32	50	0,6	1,4	18	HCS		●			
	MSW32PCJ	782735	32	50	0,6	1,8	14	HCS		●			
	MSW32PBCJ	782737	32	50	0,6	1,8	14	BiM		●			
	MSW65PC	782738	65	40	0,6	1,3	20	HCS		●			
	MSW65PCJ	782739	65	40	0,6	1,8	14	HCS		●			
	MSW65PBCJ	782740	65	40	0,6	1,8	14	BiM		●			
	MSW85S	782741	Ø 85	21	0,6	1,4	18	HCS		●			
ABRASIVOS	MA20PH	782151	20	20	2,0	hm riff 50	HM/TC	●					
	MA85SHT	782155	85	21	3,0	hm riff 20	HM/TC	●					
	MSA32PH	782756	32	30	2,0	hm riff 50	HM/TC		●				
	MSA32FHT	782757	32	53	1,0	hm riff 40	HM/TC		●				
	MSA32FH	782758	32	53	0,9	hm riff 100	HM/TC		●				
	MSA70SH	782760	70	13	1,5	hm riff 50	HM/TC		●				
	MSA85SH	782761	Ø 85	21	2,0	hm riff 30	HM/TC		●				
	MSA85SD	782762	Ø 85	13	1,8	Diamond riff 40	Diamond		●				
	MSA78DH	782763	78 x 78	-	-	hm riff 20	HM/TC		●				
MSA70DHX	782764	Ø 70	13	2,0	hm riff 40	HM/TC		●					



**Especificações técnicas**









● Preferencialmente adequado para.













○ Também adequado para































			Dimensões			Espaço de dentes		Material	Tipo de conexão	Metal não ferroso	Varetas metal	
			Largura	Profundidade de corte	Espessura							
	<b>Tipo</b>	<b>Código artigo</b>	mm	mm	mm	mm	TPI			<b>STARLOCK</b>		
<b>MULTI MATERIAL</b>	MU28PKS	782172	28	50	1,0	Lâmina abrasiva		HCS	●			
	MU100SK	782175	Ø 100	27	0,7	Lâmina abrasiva		BiM	●			
	MU65SBF	782177	Ø 65	13	0,9	1,2	22	BiM TIN	●		●	●
	MU65CF	782179	Ø 65	13	0,9	1,2	22	BiM TIN	●		●	●
	MU85CF	782180	Ø 85	20	0,9	1,5	17	BiM TIN	●		●	●
	MSU52PKR	782781	52	26	0,8	Lâmina abrasiva		HCS		●		
	MSU52PK	782782	52	45	0,4	Lâmina abrasiva		HCS		●		
	MSU28PK	782783	28	50	1,0	Lâmina abrasiva		HCS		●		
	MSU32PKX	782784	24	11	1,2	Lâmina abrasiva		HCS		●		
	MSU85SBF	782785	Ø 85	21	0,9	1,5	17	BiM TIN		●	●	●
	MSU100SKS	782786	Ø 100	27	0,7	filo de serra		BiM		●		
	MSU93D	782191	93 x 93	-	10,0	Prato de velcro para lixa				●		

























































ACERO INOXIDAVEIS 		Tipo número	QE	QMP Quantidade múltiplos de compra	Código artigo	Código EAN	Preço € por peça IVA não incluído
	MSI20PH	1	1	782701	8717574051339	22,11	
	 20 x 40 x 1 mm 						
							
	MSI32PH	1	1	782702	8717574051346	27,91	
	 32 x 40 x 1 mm 						
							









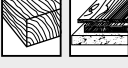

METAL 		Tipo número	QE	QMP Quantidade múltiplos de compra	Código artigo	Código EAN	Preço € por peça IVA não incluído
	MSM10PB	1	1	782711	8717574051377	9,23	
	 10 x 20 x 0,7 mm 						
							
	MSM20PB	1	1	782712	8717574051384	9,27	
		5	1	782713	8717574051391	36,41	
	 20 x 30 x 0,7 mm 						
							
	MSM32PB	1	1	782714	8717574051407	15,52	
		5	1	782715	8717574051414	67,72	
	 32 x 50 x 0,7 mm 						
							



















	MADEIRA + METAL	<b>STARLOCK</b>	Tipo número	QE	QMP Quantidade múltiplos de compra	Código artigo	Código EAN	Preço € por peça IVA não incluído
	MSD32PBC	1	1	782721	8717574051421	15,76		
	5	1	782722	8717574051438	68,86			
	 32 x 50 x 0,6 mm  							
   								
	MSD65PBC	1	1	782723	8717574051445	21,49		
	 65 x 40 x 0,6 mm  							
	   							
	MSD85SB	1	1	782724	8717574051452	21,14		
	 Ø 85 x 0,9 mm 							
	   							
	MSD100SB	1	1	782725	8717574051469	28,32		
	 Ø 100 x 0,9 mm 							
	   							





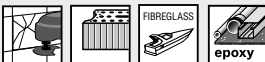



MADEIRA		OIS	Tipo número	QE	QMP Quantidade múltiplos de compra	Código artigo	Código EAN	Preço € por peça IVA não incluído
	MW10P	1	1	782131	8717574035483	8,61	 10 x 30 x 0,6 mm	
	 							
	MW20P	1	1	782132	8717574035490	9,13		
	MW20P	1	1	782132	8717574035490	9,13	 20 x 30 x 0,6 mm	
	 							



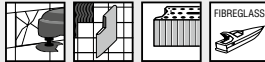
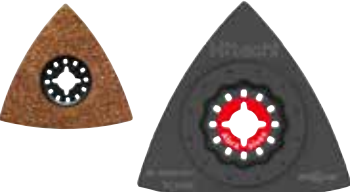

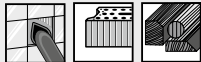















MADEIRA		STARLOCK	Tipo número	QE	QMP Quantidade múltiplos de compra	Código artigo	Código EAN	Preço € por peça IVA não incluído
	MSW32PC	1	1	782733	8717574051513	11,80	 32 x 50 x 0,6 mm	 
		5	1	782734	8717574051520	49,01		
	  							
	MSW32PCJ	1	1	782735	8717574051537	13,02	 32 x 50 x 0,6 mm	 
		5	1	782736	8717574051544	55,12		
	  							
	MSW32PBCJ	1	1	782737	8717574051551	15,76	 32 x 50 x 0,6 mm	 
	   							





















	MADEIRA		Tipo número	QE	QMP Quantidade múltiplos de compra	Código artigo	Código EAN	Preço € por peça IVA não incluído
	MSW65PC	1	1	782738	8717574051568	13,54	 	
	 65 x 40 x 0,6 mm							
								
	MSW65PCJ	1	1	782739	8717574051575	16,17	 	
	 65 x 40 x 0,6 mm							
								
	MSW65PBCJ	1	1	782740	8717574051582	20,17	 	
	 65 x 40 x 0,6 mm							
								
	MSW85S	1	1	782741	8717574051599	16,56		
	 Ø 85 x 0,6 mm							
								



	ABRASIVOS		Tipo número	QE	QMP Quantidade múltiplos de compra	Código artigo	Código EAN	Preço € por peça IVA não incluído
	MA20PH	1	1	782151	8717574035568	22,53		
	 20 x 20 x 2 mm							
								
	MA85SHT	1	1	782155	8717574035605	34,47		
	 Ø 85 x 3 mm							
								

ABRASIVOS		STARLOCK	Tipo número	QE	QMP Quantidade múltiplos de compra	Código artigo	Código EAN	Preço € por peça IVA não incluído
	MSA32PH	1	1	782756	8717574051629	27,84		
	 32 x 30 x 2 mm							
								
	MSA32FHT	1	1	782757	8717574051636	23,46		
	 32 x 53 x 1 mm							
								
	MSA32FH	1	1	782758	8717574051643	23,46		
	 32 x 53 x 0,9 mm							
								
	MSA70SH	1	1	782760	8717574051650	25,89		
	 Ø 70 x 1,5 mm							
								
	MSA85SH	1	1	782761	8717574051667	30,37		
	 Ø 85 x 2,0 mm							
								

ABRASIVOS		STARLOCK	Tipo número	QE	QMP	Código artigo	Código EAN	Preço € por peça IVA não incluído
	MSA85SD	1	1	782762	8717574051674	52,03		
	 Ø 85 x 1,8 mm							
								
	MSA78DH	1	1	782763	8717574051681	27,77		
	 78 x 78 mm							
								
	MSA70DHX	1	1	782764	8717574051698	46,58		
	 Ø 70 x 2 mm							
								

MATERIAL MULTI	OIS	Tipo número	QE	QMP Quantidade múltiplos de compra	Código artigo	Código EAN	Preço € por peça IVA não incluído	
		MU28PKS	1	1	782172	8717574035650	16,11	
		 28 x 50 x 1 mm						HCS
		 silicon						
		MU100SK	1	1	782175	8717574035681	23,78	
		 Ø 100 x 0,7 mm						
								
		MU65SBF	1	1	782177	8717574035704	25,75	
		 22 TPI 12 mm Ø 65 x 0,9 mm						TiN
								
		MU65CF	1	1	782179	8717574035728	22,28	
		 22 TPI 12 mm Ø 65 x 0,9 mm						TiN
								
		MU85CF	1	1	782180	8717574035735	25,75	
		 17 TPI 15 mm Ø 85 x 0,9 mm						TiN
								

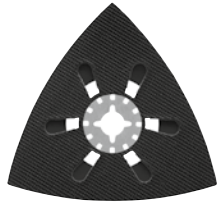
MULTI MATERIAL 	Tipo número	QE	QMP Quantidade múltiplos de compra	Código artigo	Código EAN	Preço € por peça IVA não incluído
	MSU52PKR	1	1	782781	8717574051742	10,03
	 52 x 26 x 0,8 mm 					
	MSU52PK	1	1	782782	8717574051759	10,03
	 52 x 45 x 0,4 mm 					
	MSU28PK	1	1	782783	8717574051766	18,47
	 28 x 50 x 1 mm 					
	MSU32PKX	1	1	782784	8717574051773	20,90
	 24 x 11 x 1,2 mm 					
	MSU85SBF	1	1	782785	8717574051780	29,26
	 17 TPI 1,5 mm  					
	MSU100SKS	1	1	782786	8717574051797	29,16
	 Ø 100 x 0,7 mm 					

ALMOFADA DE LIXADEIRA EM VELCRO 	Tipo número	QE	QMP Quantidade múltiplos de compra	Código artigo	Código EAN	Preço € por peça IVA não incluído
	MSU93D	1	1	782791	8717574051834	13,12
	93 x 93 mm  					

Para ver la gama completa de folhas de lixa Proline, consulte a página 287.



# SERRAS DE CORREIA

## Serras de correia portáteis Hitachi

As pequenas serras de correia portáteis têm, inevitavelmente, rodas de polia muito pequenas que obrigam a tensões da curvatura muito elevadas na lâmina enquanto estão a ser utilizadas. Estas tensões elevadas que ultrapassam o esforço de "fadiga limite" do material da lâmina, inevitavelmente, significa que a falha por fadiga (rutura prematura da lâmina) ocorrerá com alguma frequência nestas máquinas pequenas. A Hitachi oferece agora uma gama de serras de correia fina únicas com uma espessura de somente 0,35 mm e com uma resistência à fadiga até agora inalcançável para pequenos tipos de serras de correia.

## Sanduiche Bi-Metal

A Hitachi está a utilizar a tecnologia de sanduiche Bi-Metal única nas suas folhas de serra de fita, criando uma durabilidade e um rendimento de corte excelente. Na produção convencional de serras de fita Bi-Metal, o aço HSS é soldado na estrutura como uma tira. Utilizando a tecnologia Bi-Metal Sanduiche, duas tiras de HSS são unidas a um aço de suporte, utilizando o princípio de união por difusão em estado sólido.

Com esta técnica, a área de contacto da soldadura é aumentada em 170 % garantindo dentes excepcionalmente fortes.

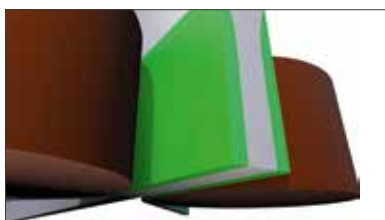

170% mais de contacto

Como o material no centro da lâmina é mais macio que o material de aço de alta velocidade utilizado para os dentes, este material mais macio desgasta-se e forma um orifício entre as duas peças de aço de alta velocidade.

Isto cria múltiplas arestas de corte para os dentes da lâmina e gera segmentos mais finos, que se eliminam mais rapidamente e facilmente do corte da serra aumentando, significativamente, o rendimento de corte.



Múltiplas arestas de corte

## Seleção de produto:



Quando se cortam secções mais finas é necessário um intervalo de dentes mais estreito, onde as secções espessas necessitam de lançamentos mais espessos. O gráfico é um bom guia, mas como os valores-limite no gráfico são espaçosos e estão sobrepostos, escolha um intervalo maior, se a velocidade de corte for mais importante. Escolha um mais fino se a qualidade do acabamento for o mais importante:

Espessura da secção	Intervalo constante	Intervalo variable
4 - 10	24	14 - 18
6 - 13	18	10 - 14
13 - 19	14	
19 - 25	10	





Intervalo variável: Oferece um corte mais suave com menos possibilidades de ficar preso.

Com a profundidade variável do dente e o intervalo variável dos dentes, obtém-se uma redução considerável dos níveis de ruído e das vibrações.





Intervalo constante: Para um corte do tipo geral, devido à separação uniforme e à profundidade do intervalo, a folha é mais agressiva, a fadiga do operador pode tornar-se um problema quando esta é utilizada em comparação com uma folha de intervalo variável. As folhas de 10 e 14tpi são ideais para o corte de madeira.

	Dimensão	Intervalo TPI	QE	QMP Quantidade múltiplos de compra	Código artigo	Código EAN	Preço € por peça IVA não incluído
	900 x 13 x 0,35	14	1	1	750523	8717574052473	19,95
			3	1	750524	8717574052480	56,95
		18	1	1	750525	8717574052497	19,95
			3	1	750526	8717574052503	56,95

# LAMINAS PARA PLAINAS

82 MM								
	Comp. (mm)	Descrição	QE	QMP Quantidade múltiplos de compra	Código artigo	Código EAN	Preço € por peça IVA não incluído	
	82	2 laminas reversíveis descartáveis TCT	1	1	750470	8717472818812	6,11	
	82	10 laminas reversíveis descartáveis TCT	1	1	750471	8717472818829	28,12	
	82	Conj. de 2 peças: Adaptador para a montagem das laminas reversíveis descartáveis	1	1	750472	8717472818836	26,80	
	82	2 laminas HM afiáveis	1	1	750473	8717472818843	32,97	

Adequado para Hitachi DH18DSL, P20SA2, P20SF e outras marcas como B&D, Bosch, DeWalt, Fein, Holz-her, Mafell, Ryobi e Skill

92 MM								
	Comp. (mm)	Descrição	QE	QMP Quantidade múltiplos de compra	Código artigo	Código EAN	Preço € por peça IVA não incluído	
	92	2 laminas reversíveis descartáveis TCT	1	1	750475	8717472818850	8,78	
	92	10 laminas reversíveis descartáveis TCT	1	1	750476	8717472818867	43,49	
	92	Conj. de 2 peças: Adaptador para a montagem das laminas reversíveis descartáveis	1	1	750477	8717472818874	32,97	
	92	2 laminas HM afiáveis	1	1	750478	8717472818881	31,31	

Adequado para Hitachi F30A e outras marcas como AEG e Ryobi

# FRESAS

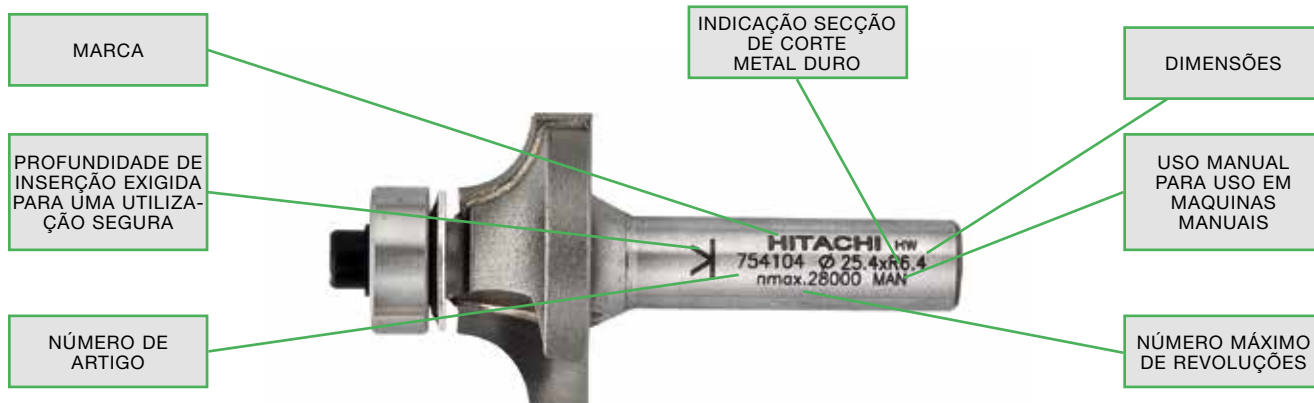

## Uma variedade engenhosa de fresas

A variedade de fresas Hitachi está composta pelos tipos de fresas mais usadas, disponíveis nas ligações de 6, 8 e 12 mm. Na seguinte tabela poderá ver uma breve relação de todas as formas que existem e as ligações com as quais estão disponíveis.

As fresas são fabricadas num ambiente muito moderno, em máquinas CNC em conformi-

dade com a qualidade mais alta exigida para os procedimentos de produção, com a menor influência humana, garantindo a mais alta qualidade.



Muitos anos de investigação e desenvolvimento permitiram conseguir uma geometria de ângulo de corte especial, graças à qual as fresas Hitachi estão aptas para muitas aplica-

ções em diversos materiais e o acabamento da superfície fresada tem um resultado óptimo.

Os produtos cumprem com as normas de qualidade mais altas, estabelecidas na EN -847, e são fabricados num ambiente de produção ISO 9001:2000.





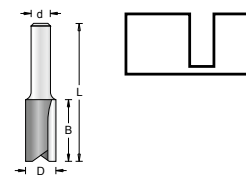

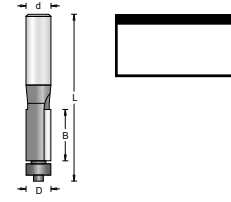
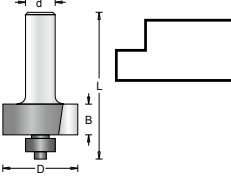
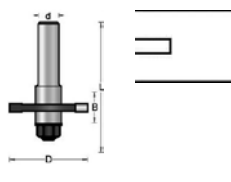

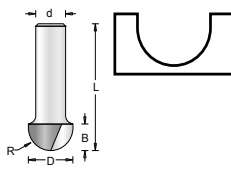
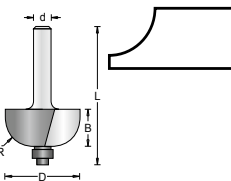
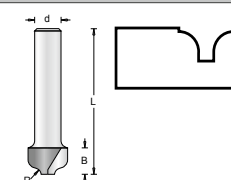
6	8	12	6	8	6	8	8	6	8	6	8			
6	8		8	6	8	6	8	12	6	8				
	8	6	8	6	8	8	6	8	6	8				

 		d (mm)	D (mm)	B (mm)	L (mm)	R (mm)	QE	QMP Quantidade múltiplos de compra	Código artigo	Código EAN	Preço € por peça IVA não incluído	
FRESA HM PARA RANURAR												
	6	3	11	51			1	1	754001	8717574013238	18,47	
	6	4	11	51			1	1	754002	8717574013245	18,71	
	6	5	11	51			1	1	754003	8717574013252	18,99	
	6	6	19	57			1	1	754004	8717574013269	19,19	
	6	8	19	57			1	1	754005	8717574013276	23,53	
	6	8	25	63			1	1	754006	8717574013283	25,72	
	6	10	19	51			1	1	754007	8717574013290	24,09	
	6	10	32	64			1	1	754008	8717574013306	28,46	
	6	12	19	51			1	1	754009	8717574013313	25,10	
	6	12	32	63			1	1	754010	8717574013320	29,40	
	8	3	11	51				1	1	754051	8717574013504	18,47
	8	4	11	51				1	1	754052	8717574013511	18,71
	8	5	11	51				1	1	754053	8717574013528	18,99
	8	6	19	57				1	1	754054	8717574013535	19,19
	8	6	25	63				1	1	754055	8717574013542	22,35
	8	8	19	57				1	1	754056	8717574013559	23,53
	8	8	25	63				1	1	754057	8717574013566	25,72
	8	8	25	80				1	1	754058	8717574013573	33,36
	8	10	19	51				1	1	754059	8717574013580	24,09
	8	10	32	64				1	1	754060	8717574013597	30,30
	8	10	32	80				1	1	754061	8717574013603	39,53
	8	12	19	51				1	1	754062	8717574013610	26,69
	8	12	32	63				1	1	754063	8717574013627	31,27
	8	12	32	80				1	1	754064	8717574013634	40,61
	8	14	19	51				1	1	754065	8717574013641	27,77
	8	14	19	70				1	1	754066	8717574013658	39,40
	8	15	19	51				1	1	754067	8717574013665	29,61
	8	16	25	57				1	1	754068	8717574013672	30,41
	8	16	25	85				1	1	754069	8717574013689	40,65
	8	18	19	51				1	1	754070	8717574013696	30,44
	8	18	19	70				1	1	754071	8717574013702	39,40
	8	20	19	51				1	1	754072	8717574013719	32,28
	8	20	19	71				1	1	754073	8717574013726	40,96
	8	22	19	51				1	1	754074	8717574013733	33,04
	8	25	19	51				1	1	754075	8717574013740	35,40
12	6	19	64				1	1	754131	8717574014082	25,62	
12	8	19	63				1	1	754132	8717574014099	26,94	
12	10	25	69				1	1	754133	8717574014105	31,86	
12	10	32	76				1	1	754134	8717574014112	31,52	
12	12	25	66				1	1	754135	8717574014129	31,86	
12	12	32	73				1	1	754136	8717574014136	32,28	
12	12	38	79				1	1	754137	8717574014143	38,39	
12	12	51	108				1	1	754138	8717574014150	47,28	
12	14	25	66				1	1	754139	8717574014167	32,84	
12	16	32	73				1	1	754140	8717574014174	33,08	
12	16	38	79				1	1	754141	8717574014181	38,60	
12	16	50	96				1	1	754142	8717574014198	51,16	
12	18	32	73				1	1	754143	8717574014204	36,03	
12	18	51	92				1	1	754144	8717574014211	63,55	
12	20	32	73				1	1	754145	8717574014228	37,70	

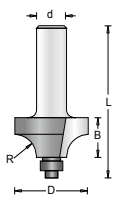
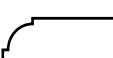
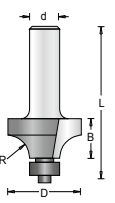
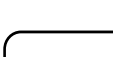
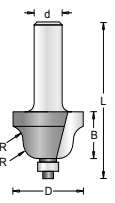
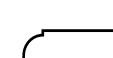
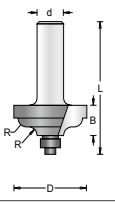
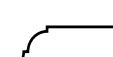
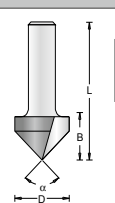
	d (mm)	D (mm)	B (mm)	L (mm)	R (mm)	QE	QMP Quantidade múltiplos de compra	Código artigo	Código EAN	Preço € por peça IVA não incluído
<b>FRESA HM PARA NIVELAR COM ROLAMENTO</b>										
	6	12,7	25,4	63		1	1	754035	8717574013474	23,74
	6	16,0	15,9	50		1	1	754036	8717574013481	26,17
	8	12,7	25,4	63		1	1	754109	8717574014020	25,10
	8	16,0	15,9	50		1	1	754110	8717574014037	27,66
<b>FRESA HM DE REBAIXAR ANGULO 45°</b>										
	6	31,7	12,7	50		1	1	754025	8717574013429	36,83
	8	31,7	12,7	50		1	1	754098	8717574013924	36,13
	8	35,0	13,0	55		1	1	754099	8717574013931	38,35
<b>FRESA PARA RANURAR</b>										
	8	40	3	58		1	1	754118	8717574042030	35,20
	8	40	4	58		1	1	754119	8717574035865	36,06
	8	40	6	58		1	1	754121	8717574042047	36,31

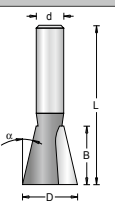
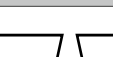
	d (mm)	D (mm)	B (mm)	L (mm)	R (mm)	QE	QMP Quantidade múltiplos de compra	Código artigo	Código EAN	Preço € por peça IVA não incluído
<b>FRESA HM MEIA CANA</b>										
	6	6,3	4,8	44	3,2	1	1	754016	8717574013337	24,75
	8	6,3	4,8	44	3,2	1	1	754081	8717574013757	24,75
	8	9,5	6,3	38	4,8	1	1	754082	8717574013764	25,23
	8	12,7	7,9	38	6,3	1	1	754083	8717574013771	38,35
<b>FRESA HM MEIA CANA</b>										
	6	22,2	14,3	52	6,3	1	1	754017	8717574013344	38,35
	8	22,2	14,3	52	6,3	1	1	754084	8717574013788	38,35
	8	25,4	14,3	52	7,9	1	1	754085	8717574013795	39,29
	8	28,6	14,3	52	9,5	1	1	754086	8717574013801	42,73
<b>FRESA HM PARA PERFILAR</b>										
	8	12,7	9,5	50	2,0	1	1	754090	8717574013849	40,96

		d (mm)	D (mm)	B (mm)	L (mm)	R (mm)	QE	QMP Quantidade múltiplos de compra	Código artigo	Código EAN	Preço € por peça IVA não incluído
<b>FRESA HM PARA PERFILAR COM ROLAMENTO</b>											
		6	22,2	12,7	49	4,8	1	1	754021	8717574013382	37,00
		6	25,4	12,7	49	6,3	1	1	754022	8717574013399	37,73
		6	28,6	12,7	49	7,9	1	1	754023	8717574013405	38,60
		8	22,2	12,7	49	4,8	1	1	754091	8717574013856	37,00
		8	25,4	12,7	49	6,3	1	1	754092	8717574013863	37,73
		8	28,6	12,7	49	7,9	1	1	754093	8717574013870	38,60
		8	31,8	15,9	52	9,5	1	1	754094	8717574013887	44,95
		8	38,1	19,1	55	12,7	1	1	754095	8717574013894	48,11
<b>FRESA HM PARA PERFILAR COM ROLAMENTO</b>											
		6	19,1	9,5	49	3,2	1	1	754031	8717574013436	36,90
		6	22,2	12,7	49	4,8	1	1	754032	8717574013443	37,00
		6	25,4	12,7	49	6,3	1	1	754033	8717574013450	37,90
		6	28,6	12,7	49	7,9	1	1	754034	8717574013467	38,77
		8	15,9	7,9	46	1,6	1	1	754101	8717574013948	36,65
		8	19,1	9,5	49	3,2	1	1	754102	8717574013955	36,90
		8	22,2	12,7	49	4,8	1	1	754103	8717574013962	37,00
		8	25,4	12,7	49	6,3	1	1	754104	8717574013979	37,90
		8	28,6	12,7	49	7,9	1	1	754105	8717574013986	38,77
		8	31,8	15,9	52	9,5	1	1	754106	8717574013993	41,96
		8	38,1	19,1	55	12,7	1	1	754107	8717574014006	44,88
		8	44,5	22,2	61	15,9	1	1	754108	8717574014013	58,49
		12	50,8	25,4	75	19,1	1	1	754149	8717574014235	64,77
	<b>FRESA HM PARA PERFILAR</b>										
		6	25,4	15,9	52	4,0	1	1	754024	8717574013412	40,40
		8	25,4	15,9	52	4,0	1	1	754096	8717574013900	40,40
		8	34,9	22,2	57	6,3	1	1	754097	8717574013917	46,89
<b>FRESA HM PARA PERFILAR</b>											
		8	34,9	13,5	52	4,8	1	1	754114	8717574014075	63,48
<b>FRESA HM PARA RANHURAR EM V</b>											
		6	12,7	16,0	45	60	1	1	754018	8717574013351	22,80
		6	12,7	12,7	42	90	1	1	754019	8717574013368	22,80
		8	12,7	16,0	47	60	1	1	754087	8717574013818	22,80
		8	12,7	12,7	44	90	1	1	754088	8717574013825	22,80
<b>FRESA HM PARA EMSAMBLAR</b>											
		6	12,7	12,7	45	14	1	1	754020	8717574013375	22,80
		8	12,7	12,7	49	14	1	1	754089	8717574013832	21,56

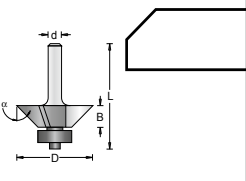
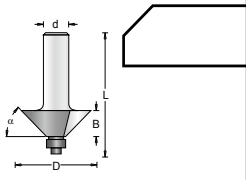
 	d (mm)	D (mm)	B (mm)	L (mm)	$\alpha$ (°)	QE	QMP Quantidade múltiplos de compra	Código artigo	Código EAN	Preço € por peça IVA não incluído
<b>FRESA HM PARA CHANFRAR COM ANGULO 22 E 45°</b>										
	8	23,8	9,5	47	22	1	1	754111	8717574014044	32,21
	8	36,5	9,5	47	45	1	1	754112	8717574014051	32,21
<b>FRESA HM PARA CHANFRAR ANGULO 45°</b>										
	6	31,8	12,7	50	45	1	1	754037	8717574013498	32,21
	8	31,8	12,7	50	45	1	1	754113	8717574014068	32,21

<b>CONJ.</b>										
 	Conteúdo	d (mm)	QE	QMP Quantidade múltiplos de compra	Código artigo	Código EAN	Preço € por set IVA não incluído			
	5-Peças em conjunto espuma: Fresa de ranhurar D = 6 B = 20 e L = 48 Fresa de ranhurar D = 12 B = 20 e L = 48 Para ranhurar em V D = 12,7 B = 8 L = 40 e $\alpha = 90^\circ$ Para perfilar com rolamento D = 22 B = 13,5 L = 46 e R = 6,3 Para nivelar com rolamento D = 12,7 B = 12,7 e L = 54	8	5	1	754192	8717574054163	102,71			
	10-Peças em conjunto espuma: Fresa de ranhurar D = 6 B = 20 e L = 48 Fresa de ranhurar D = 8 B = 20 e L = 48 Fresa de ranhurar D = 12 B = 20 e L = 48 Fresa de ranhurar D = 16 B = 20 e L = 48 Fresa de ensamblar D = 12,7 B = 12,7 L = 45 e $\alpha = 45^\circ$ Para ranhurar em V D = 12,7 B = 8 L = 40 e $\alpha = 90^\circ$ Para meia cana D = 12,7 B = 8 L = 40 e R = 6,3 Para nivelar com rolamento D = 12,7 B = 12,7 e L = 54 Para nivelar com rolamento D = 22 B = 13,5 L = 46 e R = 6,3 Para nivelar com rolamento D = 28,6 B = 17 L = 50 e R = 9,3	8	10	1	754193	8717574054170	209,51			

CONJ.								
		Conteúdo	d (mm)	QE	QMP Quantidade múltiplos de compra	Código artigo	Código EAN	Preço € por set IVA não incluído
		 <p>12 Peças em conjunto de madeira            Fresa de ranhurar D = 6 e B = 19,4            Fresa de ranhurar D = 12 e B = 19,4            Fresa de ranhurar D = 16 e B = 19,4            Fresa ranhurar com rolamento D = 12,7 e B = 12,7            Fresa media cana D = 12,7 e R = 6,35            Fresa com rolamento D = 22 e R = 6,35            Fresa para perfilar D = 22 e R = 6,35            Fresa para perfilar D = 28,6 e R = 9,5            Fresa para perfilar D = 25,4 e R 4            Fresa em V D = 12,7 e un 45°            Fresa de cola de milano D = 12,7 e un 14°            Fresa para biselar en ángulo D = 32 e un 45°</p>	6	12	1	711016	8717574023633	39,88
		 <p>12 Piezas en estuche de madeira:            Fresa de ranhurar D = 6 e B = 19,4            Fresa de ranhurar D = 12 e B = 19,4            Fresa de ranhurar D = 16 e B = 19,4            Fresa ranhurar com rolamento D = 12,7 e B = 12,7            Fresa media cana D = 12,7 e R = 6,35            Fresa com rolamento D = 22 e R = 6,35            Fresa para perfilar D = 22 e R = 6,35            Fresa para perfilar D = 28,6 e R = 9,5            Fresa para perfilar D = 25,4 e R 4            Fresa em V D = 12,7 e un 45°            Fresa de cola de milano D = 12,7 e un 14°            Fresa para biselar en ángulo D = 32 e un 45°</p>	8	12	1	500507	8717574003154	34,15
		 <p>4 Piezas en estuche de madeira:            Fresa para ranhurar D = 12 B = 50 e L = 80            Fresa para ranhurar D = 18 B = 50 e L = 90            Fresa para ranhurar D = 20 B = 50 e L = 100            Fresa para enrasar com rolamento D = 12 B = 30 e L = 80</p>	12	4	1	711012	8717574020182	39,88



# FOLHAS DE LIXA

## Uma gama profissional

Os nossos abrasivos flexíveis foram desenvolvidos e fabricados pensando nos utilizadores profissionais da Hitachi, clientes exigentes e que procuram constantemente os abrasivos mais adequados.

Encontrará na Hitachi o produto mais adequado para lixar madeira, metal, superfícies pintadas e lacadas, plástico, gesso ou guarnições. Existe uma série de abrasivos para cada uma destas aplicações e cada produto tem as suas próprias características e vantagens.

Os abrasivos Hitachi têm as seguintes vantagens técnicas específicas:

- superfície resistente e duradora
- areia agressiva para a redução rápida do material
- todos os tamanhos disponíveis com parte posterior de Velcro para mudar as lâminas com rapidez
- ideal para uso em madeira e metal

## Papel de lixa vermelho para madeira



Para lixar todo o tipo de madeiras, tábuas de construção, madeira dura, aglomerado e metal, oferecemos uma ampla gama de papel de lixa vermelho. O papel de lixa vermelho Hitachi é fabricado com papel resistente, coberto com areia de óxido de alumínio colada com resina de alta qualidade.

A cobertura de areia é de tipo denso e está fixada com uma cola de resina fenólica, com muito boas propriedades de resistência, o que melhora a retenção do grão e o desgaste abrasivo, flexibilidade, a resistência à tracção e a estabilidade.

Este estilo de cobertura permite reduzir a obstrução por pó não abrasivo e, por isso, mantém a elevada velocidade de extracção do material. O grão distribuído de maneira uniforme garante uma profundidade de aspereza regular em toda a lixa. O resultado é um acabamento lixado limpo, com menos repetições do trabalho, o que significa uma considerável economia de tempo. São obtidos resultados especialmente bons em madeira não tratada e metal. Para materiais brandos com pintura e verniz, recomendamos o papel de lixa branco.

## Papel de lixa branco para pintura



A Hitachi oferece uma gama profissional de papéis de lixa brancos especiais para eliminar, pinturas, lacas, verniz ou ferrugem.

É fabricado com grão abrasivo de óxido de alumínio branco e cobertura anti-obstruções sobre suporte de papel de látex unidos por uma camada dupla de resina.

O uso do óxido de alumínio branco oferece um bom rendimento de corte e, quando está coberto com estearato de cálcio, consegue uma boa vida útil do produto e um bom acabamento das superfícies. A cobertura de estearato de cálcio é utilizada como lubrificante para obter um bom brilho, reduzir a obstrução prematura e também tem um efeito arrefecedor quando se lixa verniz.

O uso de orifícios perfurados no produto, quando se utilizam com um sistema de extracção de pó, permite uma eliminação eficiente das partículas de pó, a pintura ou o verniz da superfície de trabalho.

O uso de resina de ureia contribui a prolongar a vida útil deste produto devido à sua boa estabilidade quando se expõe ao calor gerado durante o processo de abrasão e oferece a oportunidade de manter o acabamento abrasivo branco. Ideal para aplicações de automação.

- para lixar pinturas e lacas de todo tipo, e compostos de enchimento
- uma ampla gama de tamanhos disponíveis com suporte de Velcro ou atado
- papel de lixa de alta qualidade
- vida útil prolongada
- alta taxa de extracção do material graças à cobertura especial de estearato de cálcio.

## Papel de lixa preto para pedra





Para aplicações em vidro e pedra, a Hitachi oferece as folhas de lixa delta de 94mm com grão abrasivo de carbono silício. Este grão tem a dureza mais alta entre o material abrasivo convencional. Por esta razão é adequado utilizá-las em materiais não ferrosos, mármore, vidro e plástico. São também muito utilizadas em materiais tipo silicone.



## Folhas delta não tecidas





Os materiais chamados Tex, são fibras de nylon que se combinam numa estrutura de tecido 3D. Usando uma resina sintética termo contraível, fixa-se a poeira. Este tipo de material de lixa não afeta a forma geométrica de uma peça de trabalho em particular.



- Adapta-se a forma da peça de um modo extremadamente fácil.
- Para uma ampla variedade de aplicações como limpeza, eliminação de óxido, desbaste ligeiro de materiais não ferrosos.

	Medidas (mm)	Grano	Tipo	QE	QMP Quantidade múltiplos de compra	Código artigo	Código EAN	Preço € por set IVA não incluído
<b>DISCO DE LIXA</b>								
	Surtido	60/80/120	Velcro	15	1	753100	8717574004595	6,70
	D.125	40	Velcro	10	1	753101	8717154659931	5,41
	D.125	60	Velcro	10	1	753102	8717154659948	5,24
	D.125	80	Velcro	10	1	753103	8717154659955	4,93
	D.125	100	Velcro	10	1	753104	8717154659962	4,86
	D.125	120	Velcro	10	1	753105	8717154659979	4,86
	D.125	150	Velcro	10	1	753106	8717154659986	4,86
	D.125	180	Velcro	10	1	753107	8717154659993	4,86
	D.125	240	Velcro	10	1	753108	8717472811172	4,86
	D.125	320	Velcro	10	1	753109	8717472811189	4,86
	D.125	400	Velcro	10	1	753110	8717472811196	4,86
	D.125	40	Velcro	10	1	753131	8717574033458	5,31
	D.125	60	Velcro	10	1	753132	8717574033465	5,10
	D.125	80	Velcro	10	1	753133	8717574033472	4,79
	D.125	100	Velcro	10	1	753134	8717574033489	4,72
	D.125	120	Velcro	10	1	753135	8717574033496	4,72
	D.125	150	Velcro	10	1	753136	8717574033502	4,72
	D.125	180	Velcro	10	1	753137	8717574033519	4,72
	D.125	240	Velcro	10	1	753138	8717574033526	4,72
	D.125	320	Velcro	10	1	753139	8717574033533	4,72
	D.125	400	Velcro	10	1	753140	8717574033540	4,72
Adequado para lixadoras Hitachi FS13Y, FSV12YA, SV13YA e SV13YB e outras marcas como AEG, B&D, Bosch, DeWalt, Festool, Kresss, Makita, Metabo, Milwaukee, Skil.								

	Descrição	Ligação	QE	QMP Quantidade múltiplos de compra	Código artigo	Código EAN	Preço € por peça IVA não incluído
<b>PRATO PARA DISCOS DE LIXA DE VELCRO D.125</b>							
	<ul style="list-style-type: none"> <li>Base de espuma de densidade media reforçada com fibra de vidro.</li> <li>Apto para Hitachi SV13YAy SV13YB.</li> </ul>	3 agujeros	1	1	753811	8717574033403	17,74
	<ul style="list-style-type: none"> <li>Prato ligueiro para obter um acabamento muito fino de superfícies.</li> <li>Ideal para o uso de lixas abrasivas de grão ultra fino.</li> <li>Ideal para lixar ou polir contornos de superfícies curvas.</li> </ul>	Velcro	1	1	753812	8717574033410	8,26





	Medidas (mm)	Grano	Tipo	QE	QMP Quantidade múltiplos de compra	Código artigo	Código EAN	Preço € por set IVA não incluído
<b>DISCO DE LIXA</b>								
	D.150	40	Velcro	10	1	753111	8717472811202	6,53
	D.150	60	Velcro	10	1	753112	8717472811219	6,28
	D.150	80	Velcro	10	1	753113	8717472811226	5,90
	D.150	100	Velcro	10	1	753114	8717472811233	5,83
	D.150	120	Velcro	10	1	753115	8717472811240	5,83
	D.150	150	Velcro	10	1	753116	8717472811257	5,83
	D.150	180	Velcro	10	1	753117	8717472811264	5,83
	D.150	240	Velcro	10	1	753118	8717472811271	5,83
	D.150	320	Velcro	10	1	753119	8717472811288	5,83
	D.150	40	Velcro	10	1	753141	8717574033557	6,25
	D.150	60	Velcro	10	1	753142	8717574033564	5,83
	D.150	80	Velcro	10	1	753143	8717574033571	5,66
	D.150	100	Velcro	10	1	753144	8717574033588	5,45
	D.150	120	Velcro	10	1	753145	8717574033595	5,45
	D.150	150	Velcro	10	1	753146	8717574033601	5,45
	D.150	180	Velcro	10	1	753147	8717574033618	5,45
	D.150	240	Velcro	10	1	753148	8717574033625	5,45
	D.150	320	Velcro	10	1	753149	8717574033632	5,45
	D.150	60	Glue	100	1	753151	8717472817785	55,43
	D.150	80	Glue	100	1	753152	8717472811301	55,43
	D.150	100	Glue	100	1	753153	8717472811318	55,29
	D.150	120	Glue	100	1	753154	8717472811325	55,29
	D.150	150	Glue	100	1	753155	8717472811332	55,29
	D.150	180	Glue	100	1	753156	8717472811349	55,29
	D.150	220	Glue	100	1	753157	8717472811356	55,29
	D.150	240	Glue	100	1	753158	8717472811363	55,29
	D.150	280	Glue	100	1	753159	8717472811370	55,29
	D.150	320	Glue	100	1	753160	8717472811387	55,29
D.150	400	Glue	100	1	753161	8717472811394	55,29	

Adequado para lixadoras Hitachi SAY-150A e outras marcas como B & D, Bosch, DeWalt, Felisatti Hilti Kress, Makita, Metabo, Milwaukee.

	Descrição	Ligação	QE	QMP Quantidade múltiplos de compra	Código artigo	Código EAN	Preço € por peça IVA não incluído
<b>PRATO PARA DISCOS DE LIXA DE VELCRO D.150</b>							
	<ul style="list-style-type: none"> <li>• Suporte com orifícios para a extração de pó adequados para lixadoras orbitais (Ex-cêntrica).</li> <li>• Superfície de vinil.</li> <li>• Adequado para el lijado de papel pintado.</li> </ul>	5/16" UNF	1	1	753815	8717574033809	20,41
	<ul style="list-style-type: none"> <li>• Suporte sem furação para pó.</li> </ul>	5/16" UNF	1	1	753816	8717574033816	19,44
	<ul style="list-style-type: none"> <li>• Suporte com orifícios para a extração de pó, adequada para lixadoras orbitais (Ex-cêntricas).</li> </ul>	5/16" UNF	1	1	753817	8717574033823	22,35

	Descrição	Ligação	QE	QMP Quantidade múltiplos de compra	Código artigo	Código EAN	Preço € por peça IVA não incluído
PRATO PARA DISCOS DE LIXA DE VELCRO D.150							
	<ul style="list-style-type: none"> <li>Lixa com velcro adesivo D.150.</li> <li>Ideal para acabamentos, grão ultra fino</li> <li>Ideal para lixar e polir contornos e superfícies curvas</li> </ul>	Velcro	1	1	753819	8717574033441	10,10

	Medidas (mm)	Grano	Tipo	QE	QMP Quantidade múltiplos de compra	Código artigo	Código EAN	Preço € por set IVA não incluído
PAPEL DE LIXA PARA LIXADORA ORBITAL								
	83 x 133	40	Velcro	10	1	753001	8717154659221	3,54
	83 x 133	60	Velcro	10	1	753002	8717154659238	3,19
	83 x 133	80	Velcro	10	1	753003	8717154659245	3,12
	83 x 133	100	Velcro	10	1	753004	8717154659252	2,85
	83 x 133	120	Velcro	10	1	753005	8717154659269	2,85
	83 x 133	150	Velcro	10	1	753006	8717154659276	2,85
	83 x 133	180	Velcro	10	1	753007	8717154659283	2,85
	83 x 133	240	Velcro	10	1	753008	8717154659290	2,85
83 x 133	320	Velcro	10	1	753009	8717154659306	2,85	
Adequado para Hitachi SV8SA lixadoras e outras marcas como AEG, Atlas Copco, B & D, Bosch, DeWalt, Felisatti, Festool, de Milwaukee.								
	83 x 166	40	Pinza	10	1	753011	8717154659313	3,23
	83 x 166	60	Pinza	10	1	753012	8717154659320	2,95
	83 x 166	80	Pinza	10	1	753013	8717154659337	2,85
	83 x 166	100	Pinza	10	1	753014	8717154659344	2,60
	83 x 166	120	Pinza	10	1	753015	8717154659351	2,60
	83 x 166	150	Pinza	10	1	753016	8717154659368	2,60
	83 x 166	180	Pinza	10	1	753017	8717154659375	2,60
	83 x 166	240	Pinza	10	1	753018	8717154659382	2,60
	83 x 166	320	Pinza	10	1	753019	8717154659399	2,60
Adequado para Hitachi SV8SA lixadoras e outras marcas como B & D, Bosch, Dewalt, Festool, Wegoma.								
	93 x 185	40	Velcro	10	1	753021	8717154659405	5,69
	93 x 185	60	Velcro	10	1	753022	8717154659412	5,14
	93 x 185	80	Velcro	10	1	753023	8717154659429	4,69
	93 x 185	100	Velcro	10	1	753024	8717154659436	4,30
	93 x 185	120	Velcro	10	1	753025	8717154659443	4,30
	93 x 185	150	Velcro	10	1	753026	8717154659450	4,30
	93 x 185	180	Velcro	10	1	753027	8717154659467	4,30
	93 x 185	240	Velcro	10	1	753028	8717154659474	4,30
Adequado para Hitachi FSV10SA lixadoras e outras marcas como AEG, B & D, Bosch, Dewalt, Festool, Makita, Metabo, Milwaukee, Ryobi.								
	93 x 230	40	Pinza	10	1	753031	8717154659498	3,58
	93 x 230	60	Pinza	10	1	753032	8717154659504	3,40
	93 x 230	80	Pinza	10	1	753033	8717154659511	3,33
	93 x 230	100	Pinza	10	1	753034	8717154659528	3,19
	93 x 230	120	Pinza	10	1	753035	8717154659535	3,19
	93 x 230	150	Pinza	10	1	753036	8717154659542	3,19
	93 x 230	180	Pinza	10	1	753037	8717154659559	3,19
	93 x 230	240	Pinza	10	1	753038	8717154659566	3,19
Adequado para Hitachi FS10SA lixadoras e outras marcas como AEG, B & D, Bosch, Dewalt, Festool, Makita, Metabo, Milwaukee, Ryobi.								

	Medidas (mm)	Grano	Tipo	QE	QMP Quantidade múltiplos de compra	Código artigo	Código EAN	Preço € por peça IVA não incluído
<b>PAPEL DE LIXA PARA LIXADORA ORBITAL</b>								
	Surtido	60/80/120	Velcro	15	1	753040	8717472813732	6,42
	114 x 104	40	Velcro	10	1	753041	8717154659573	4,89
	114 x 104	60	Velcro	10	1	753042	8717154659580	4,79
	114 x 104	80	Velcro	10	1	753043	8717154659597	4,65
	114 x 104	100	Velcro	10	1	753044	8717154659603	4,58
	114 x 104	120	Velcro	10	1	753045	8717154659610	4,55
	114 x 104	150	Velcro	10	1	753046	8717154659627	4,55
	114 x 104	180	Velcro	10	1	753047	8717154659634	4,55
	114 x 104	240	Velcro	10	1	753048	8717154659641	4,55
	114 x 104	320	Velcro	10	1	753049	8717154659658	4,55
Adequado para lixadoras Hitachi SV12SF / SV12SG / SV12SH e outras marcas .								
	Surtido	60/80/120	Pinza	15	1	753050	8717472816023	5,17
	114 x 140	40	Pinza	10	1	753051	8717154659665	3,92
	114 x 140	60	Pinza	10	1	753052	8717154659672	3,78
	114 x 140	80	Pinza	10	1	753053	8717154659689	3,71
	114 x 140	100	Pinza	10	1	753054	8717154659696	3,47
	114 x 140	120	Pinza	10	1	753055	8717154659702	3,47
	114 x 140	150	Pinza	10	1	753056	8717154659719	3,47
	114 x 140	180	Pinza	10	1	753057	8717154659726	3,47
	114 x 140	240	Pinza	10	1	753058	8717154659733	3,47
	114 x 140	320	Pinza	10	1	753059	8717154659740	3,47
Adequado para lixadoras Hitachi SV12SF / SV12SG e outras marcas como B & D, Bosch, DeWalt, Makita, Ryobi, Skil.								
	115 x 230	40	Velcro	10	1	753061	8717154659757	7,12
	115 x 230	60	Velcro	10	1	753062	8717154659764	6,80
	115 x 230	80	Velcro	10	1	753063	8717154659771	6,49
	115 x 230	100	Velcro	10	1	753064	8717154659788	6,42
	115 x 230	120	Velcro	10	1	753065	8717154659795	6,42
	115 x 230	150	Velcro	10	1	753066	8717154659801	6,42
	115 x 230	180	Velcro	10	1	753067	8717154659818	6,42
	115 x 230	240	Velcro	10	1	753068	8717154659825	6,42
		115 x 230	320	Velcro	10	1	753069	8717154659832
Adequado para lixadoras Hitachi SV12SD / SV12V e outras marcas.								
	115 x 280	40	Pinza	10	1	753071	8717154659849	5,24
	115 x 280	60	Pinza	10	1	753072	8717154659856	4,79
	115 x 280	80	Pinza	10	1	753073	8717154659863	4,51
	115 x 280	100	Pinza	10	1	753074	8717154659870	4,48
	115 x 280	120	Pinza	10	1	753075	8717154659887	4,48
	115 x 280	150	Pinza	10	1	753076	8717154659894	4,48
	115 x 280	180	Pinza	10	1	753077	8717154659900	4,48
	115 x 280	240	Pinza	10	1	753078	8717154659917	4,48
		115 x 280	320	Pinza	10	1	753079	8717154659924
Adequado para lixadoras Hitachi SV12SD / SV12V e outras marcas como AEG, B&D, Bosch, DeWalt, Festool, Makita, Metabo, Milwaukee, Ryobi.								





Para a utilização na Hitachi SV12SH, escolha entre as seguintes folhas delta de 94 mm e em combinação com as folhas da página anterior de 114 x 104 mm. Para a utilização na Hitachi CV14DBL, CV18DBL, CV350V e outras marcas como Bosch, Makita, Metabo.

	Dimensões (mm)	Grão	Tipo	QE	QMP Quantidade múltiplos de compra	Código artigo	Código EAN	Preço € por set IVA não incluído
<b>PAPEL DE LIXA PARA LIXADEIRAS ORBITAL DELTA</b>								
	94	40	Velcro	10	1	753401	8717472811509	4,10
	94	60	Velcro	10	1	753402	8717472811516	3,99
	94	80	Velcro	10	1	753403	8717472811523	3,96
	94	100	Velcro	10	1	753404	8717472811530	3,89
	94	120	Velcro	10	1	753405	8717472811547	3,85
	94	150	Velcro	10	1	753406	8717472811554	3,85
	94	180	Velcro	10	1	753407	8717472811561	3,85
	94	240	Velcro	10	1	753408	8717472811578	3,85
	94	320	Velcro	10	1	753409	8717472811585	3,85

	Dimensões (mm)	Grão	Tipo	QE	QMP Quantidade múltiplos de compra	Código artigo	Código EAN	Preço € por set IVA não incluído
<b>PAPEL DE LIXA PARA LIXADEIRAS ORBITAL DELTA</b>								
	94	40	Velcro	10	1	753411	8717472811592	4,34
	94	60	Velcro	10	1	753412	8717472811608	4,03
	94	80	Velcro	10	1	753413	8717472811615	3,99
	94	100	Velcro	10	1	753414	8717472811622	3,96
	94	120	Velcro	10	1	753415	8717472811639	3,96
	94	150	Velcro	10	1	753416	8717472811646	3,96
	94	180	Velcro	10	1	753417	8717472811653	3,96
	94	240	Velcro	10	1	753418	8717472811660	3,96
	94	320	Velcro	10	1	753419	8717472811677	3,96

	Dimensões (mm)	Grão	Tipo	QE	QMP Quantidade múltiplos de compra	Código artigo	Código EAN	Preço € por set IVA não incluído
<b>PAPEL DE LIXA PARA LIXADEIRAS ORBITAL DELTA</b>								
	94	120/240/400/ 600/1200	Velcro	15	1	753430	8717574049695	5,41
	94	80	Velcro	10	1	753431	8717574049701	4,20
	94	100	Velcro	10	1	753432	8717574049718	4,06
	94	120	Velcro	10	1	753433	8717574049725	4,03
	94	180	Velcro	10	1	753434	8717574049732	3,99
	94	240	Velcro	10	1	753435	8717574049749	3,96
	94	320	Velcro	10	1	753436	8717574049756	3,92
	94	400	Velcro	10	1	753437	8717574049763	3,92
	94	600	Velcro	10	1	753438	8717574049770	3,85
	94	1200	Velcro	10	1	753439	8717574049787	3,85

	Dimensões (mm)	Grão	Tipo	QE	QMP Quantidade múltiplos de compra	Código artigo	Código EAN	Preço € por set IVA não incluído
<b>LÃ DELTA</b>								
	94	Grosso (100)	Velcro	1	1	753441	8717574049794	2,99
	94	Meio (280)	Velcro	1	1	753442	8717574049800	2,99

			Medidas (mm)	Grão	Tipo	QE	QMP Quantidade múltiplos de compra	Código artigo	Código EAN	Preço € por set IVA não incluído
<b>FELTRO PARA POLIMENTO DELTA</b>										
	94	Suave	Velcro	1	1	753443	8717574049817	3,90		
	94	Duro	Velcro	1	1	753444	8717574049824	3,90		

	Descrição	Tipo	QE	QMP Quantidade múltiplos de compra	Código artigo	Código EAN	Preço € por set IVA não incluído
<b>DISPOSITIVO INTERMÉDIO MACIO COM VELCRO, PARA LIXADORA DELTA DE 94 MM E MULTIFERRAMENTAS.</b>							
	<ul style="list-style-type: none"> <li>Dispositivo intermédio macio Delta de 94 mm para proporcionar uma superfície de lixamento muito suave</li> <li>Ideal para usar com abrasivos finos e ultrafinos</li> <li>Ideal para lixar ou polir contornos e superfícies curvas</li> </ul>	Velcro	1	1	753445	8717574049831	7,53

	Descrição	Tipo	QE	QMP Quantidade múltiplos de compra	Código artigo	Código EAN	Preço € por set IVA não incluído
<b>ALMOFADA PARA MULTIFERRAMENTAS</b>							
	<ul style="list-style-type: none"> <li>Almofada com orifícios para extração do pó</li> <li>Superfície de velcro</li> <li>Para multiferramentas</li> </ul>	OIS-12	1	1	782191	8717574035742	15,50
Para a utilização na Hitachi CV14DBL, CV18DBL, CV350V e outras marcas como Bosch, Makita, Metabo.							

	Dimensões (mm)	Grão	Tipo	QE	QMP Quantidade múltiplos de compra	Código artigo	Código EAN	Preço € por set IVA não incluído
<b>PAPEL DE LIXA PARA LIXADEIRA ORBITAL DELTA</b>								
	100 x 150	40	Velcro	10	1	753421	8717472811684	7,67
	100 x 150	60	Velcro	10	1	753422	8717472811691	7,39
	100 x 150	80	Velcro	10	1	753423	8717472811707	7,08
	100 x 150	100	Velcro	10	1	753424	8717472811714	7,01
	100 x 150	120	Velcro	10	1	753425	8717472811721	7,01
	100 x 150	150	Velcro	10	1	753426	8717472811738	7,01
	100 x 150	180	Velcro	10	1	753427	8717472811745	7,01
	100 x 150	240	Velcro	10	1	753428	8717472811752	7,01
	100 x 150	320	Velcro	10	1	753429	8717472811769	7,01

Adequados para outras marcas como AEG, Atlas Copco, Festool, Milwaukee, Rupes.

	Descrição	Tipo	QE	QMP Quantidade múltiplos de compra	Código artigo	Código EAN	Preço € por set IVA não incluído
<b>FOLHAS DE LIXA PARA LIXADEIRAS</b>							
 	45-Pcs Conj. compuesto por: 5-Pcs 114 x 104 Grão 60 10-Pcs Delta 95 Grão 60 5-Pcs 114 x 104 Grão 80 10-Pcs Delta 95 Grão 80 5-Pcs 114 x 104 Grão 120 10-Pcs Delta 95 Grão 120	Velcro	45	1	753450	8717472818133	14,65

Adequados para Hitachi lixadeira SV12SH.







### Lixa para lixadoras de cinta

Especialmente para lixar grandes áreas e alta taxa de remoção de material em materiais à base de madeira, a Hitachi oferece uma gama profissional de lixadoras de cinta. Quer seja para uma lixa grossa, fina ou linear, as lixadoras de cinta Hitachi são um parceiro fiável e oferecem resultados perfeitos. Trabalhar numa só direção e apenas ao longo do grão impede o desenvolvimento de anéis de lixa. A alta taxa de remoção do material elimina reelaborações trabalhosas e cansativas. Construída com um grão abrasivo de óxido de alumínio de qualidade superior num tecido de algodão resistente

ligado com resina fenólica, oferece uma cinta de lixa extremamente agressiva e com uma longa durabilidade.

- cintas de lixa muito robustas e duráveis.
- lixa de alta qualidade.
- para compensados, madeira sólida, poliéster, ferro e aço.
- juntas da cinta voltadas para aplicações específicas de qualidade consistentemente alta para superfícies perfeitas.

	Dimensões (mm)	Grão	QE	QMP Quantidade múltiplos de compra	Código artigo	Código EAN	Preço € por set IVA não incluído
<b>FOLHAS DE LIXA PARA LIXADEIRAS DE BANDA</b>							
	Sortido	60/80/120	6	1	753240	8717574004601	11,84
	76 x 533	40	5	1	753241	8717472811974	10,59
	76 x 533	60	5	1	753242	8717472811981	10,03
	76 x 533	80	5	1	753243	8717472811998	9,48
	76 x 533	100	5	1	753244	8717472812001	9,27
	76 x 533	120	5	1	753245	8717472812018	9,27
Adequado para lixadeiras de banda Hitachi SB-75, SB8V2 e outras marcas como AEG, B & D, Bosch, Dewalt, Festool, Makita, Metabo, Milwaukee, Ryobi.							
	Sortido	60/80/120	6	1	753260	8717574004618	15,34
	100 x 610	40	5	1	753261	8717472812070	13,19
	100 x 610	60	5	1	753262	8717472812087	12,63
	100 x 610	80	5	1	753263	8717472812094	12,43
	100 x 610	100	5	1	753264	8717472812100	12,08
	100 x 610	120	5	1	753265	8717472812117	12,08
Adequados para lixadeiras de banda Hitachi SB10T, SB10V, SB10V2 e outras marcas como Bosch, Makita, Ryobi.							
	110 x 620	40	5	1	753281	8717472812179	13,43
	110 x 620	60	5	1	753282	8717472812186	12,84
	110 x 620	80	5	1	753283	8717472812193	12,67
	110 x 620	100	5	1	753284	8717472812209	12,29
	110 x 620	120	5	1	753285	8717472812216	12,29
Adequados para lixadeiras de banda SB110 e outras marcas como AEG, Bosch, Makita, Metabo, Milwaukee.							
	100 x 915	40	5	1	753291	8717472812223	16,94
	100 x 915	60	5	1	753292	8717472812230	14,61
	100 x 915	80	5	1	753293	8717472812247	14,44
	100 x 915	100	5	1	753294	8717472812254	14,30
	100 x 915	120	5	1	753295	8717472812261	14,30
Adequados para lixadeiras de banda Hitachi BG-100.							

# BOINA EM LÃ



As capotas em lã profissionais Hitachi são fabricadas com lã de ovelha merina da melhor qualidade, com uma dupla pele exclusiva, que as converte nas almofadas de maior duração que conhecemos.

A Hitachi oferece uma gama de capotas em lã disponíveis na versão com Velcro para utilizações especiais, ou com um laço para

as atar ao suporte normal.

São muito utilizadas nos sectores da auto-mação, barcos, metal e madeira, e representam a forma mais rápida de eliminar riscos e marcas em revestimentos transparentes, quando se utiliza com o composto adequado.

As capotas em lã são extraordinárias como

primeiro passo no processo de rectificação de pintura e funcionam a uma temperatura menor do que as espumas (menos risco de sobreaquecer a pintura).



As capotas em lã podem limpar-se com água corrente e devem secar ao natural (sem secador).

	Diâmetro (mm)	Ligação	QE	QMP Quantidade múltiplos de compra	Código artigo	Código EAN	Preço € por peça IVA não incluído
	125	Laço	1	1	753821	8717574042528	10,69
	180	Laço	1	1	753822	8717574042535	19,47
	125	Velcro	1	1	753823	8717574042542	10,69
	180	Velcro	1	1	753825	8717574042559	19,47



# POLIR

	Descrição	Ø (mm)	Ligação	QE	QMP Quantidade múltiplos de compra	Código artigo	Código EAN	Preço € por peça IVA não incluído
	Almofada de lã e composição de espuma com pequeno polimento	160	M14	2	1	753831	8717574049862	32,45

	Descrição	Dimensões (mm)	Ligação	QE	QMP Quantidade múltiplos de compra	Código artigo	Código EAN	Preço € por peça IVA não incluído
	Espuma branca dura	200 x 30	Velcro	1	1	753832	8717574049879	18,33
	Espuma vermelha macia	200 x 30	Velcro	1	1	753833	8717574049886	18,33

	Descrição	Ø (mm)	Ligação	QE	QMP Quantidade múltiplos de compra	Código artigo	Código EAN	Preço € por peça IVA não incluído
	Almofada de lã de merino	200	Velcro	1	1	753834	8717574049893	25,95

	Descrição	QE	QMP Quantidade múltiplos de compra	Código artigo	Código EAN	Preço € por peça IVA não incluído
	Conjunto de polimento Starterkit composto por: Almofada Ø 160 mm x M14 Polimento Embalagem de lã Ø 200 mm velcro Composição espuma branca Ø 200 mm velcro Espuma de mistura vermelha Ø 200 mm velcro	5	1	753830	8717574049855	96,49

# SACOS DE ASPIRADOR COM FILTRO



Um saco de aspirador não é só um elemento para recolher o pó. Desempenha um papel importante para filtrar partículas de pó de todos os tamanhos suspensas no ar. Trata-se de uma função dupla: por um lado protege o motor e por outro lado a função mais importante, que é proteger ao utilizador. Além disso, deitar fora o saco cheio com a tampa fechada é muito mais cómodo que esvaziar um reservatório. Uma combinação adequada entre o saco com filtro e filtro de máquina oferece os melhores resultados de limpeza.

A Hitachi oferece três tipos de sacos com características de filtro diferentes.

O saco com filtro de papel normalizado é fabricado com papel de classe L, garantido um nível de filtragem de pelo menos 99 %. Trata-se de um saco de papel adequado para um uso geral, com colarinho de cartão que se pode fechar.

O material dos sacos de papel com filtro de classe M foi certificado conforme a EN60335-2-69:2008, para obter uma permeabilidade máxima <0,01 %

O último desenvolvimento são sacos fabricados com fibra sintética de classe M. Vantagens adicionais em comparação com os sacos de papel com filtro:

- Fluxo de ar constante, incluindo quando o saco estiver cheio de pó
- Expansão mais eficiente em torno do motor, o que permite um maior nível de enchimento de forma mais simples
- 4 sacos sintéticos com filtro têm a mesma capacidade de recolha de pó que 5 sacos com filtro de papel, pelo que é necessário mudá-los menos vezes e reduz-se o tempo de inatividade
- Uma maior resistência ao desgaste impede que o saco se rasgue e se abra no depósito ou ao despejar.

## SACOS PARA WDE1200 / WDE1200M

	Descrição	QE	QMP Quantidade múltiplos de compra	Código artigo	Código EAN	Preço € por caixa IVA não incluído
	Sacos de pó em papel padrão	5	1	750441	8717574033953	10,86
	Sacos de pó em papel classe M	5	1	750442	8717574033960	18,12
	Sacos de pó sintéticos classe M	4	1	750443	8717574033977	17,77

## SACOS PARA WDE3600

	Descrição	QE	QMP Quantidade múltiplos de compra	Código artigo	Código EAN	Preço € por caixa IVA não incluído
	Sacos de pó em papel padrão	5	1	750446	8717574033984	10,86
	Sacos de pó em papel classe M	5	1	750447	8717574033991	18,12
	Sacos de pó sintéticos classe M	4	1	750448	8717574034004	17,77

## CARTUCHOS DE FILTRO PARA WDE1200 / WDE1200M / WDE3600

	Descrição	Filter grade (µm)	QE	QMP Quantidade múltiplos de compra	Código artigo	Código EAN	Preço € por peça IVA não incluído
	Cartucho filtro amarelo	15	1	1	750435	8717574043570	25,69
	Cartucho filtro branco lavável	7	1	1	750436	8717574043587	25,69
	Cartucho filtro branco classe M	0,3	1	1	750437	8717574043594	30,51

SACOS PARA RP250/350 YDM						
	Descrição	QE	QMP Quantidade múltiplos de compra	Código artigo	Código EAN	Preço € por caixa IVA não incluído
	Saco sintético para pó M-classe; 16,5 litros	4	1	750462	8717574050592	17,77
Adequado para aspirador RP250/350 YDM e outras marcas como Baier, Bosch, Eibenstock, Maffel, Metabo, Spit, Starmix.						

SACOS PLÁSTICO PARA RP250/350 YDM-H						
	Descrição	QE	QMP Quantidade múltiplos de compra	Código artigo	Código EAN	Preço € por caixa IVA não incluído
	Saco de plástico para recolha de pó; 33 litros	4	1	750463	8717574050608	22,11
Adequado para aspirador RP250/350 YDM-H e outras marcas como Baier, Bosch, Eibenstock, Maffel, Metabo, Spit, Starmix.						



CONJUNTO DE FILTROS DE SUBSTITUIÇÃO			
	Descrição	Código art.	Para máquina
	Celulose	710701	RP250YDM RP350YDM RP500YDM
	Poliéster	338633	
	Hepa	338634	RP350YDH



**TABLA DE FLUXO**
**SÉRIES DAS MÁQUINAS**

 <p>WDE</p>	 <p>NT / RNT RP250YDM / RP350YDH / RP350YDM / RP500YDM</p>	Aspiradores				
 <p>782221</p>	 <p>40010051</p>	Ligação água - mangueira				
 <p>Ø 32 L = 1,8 / 3,2 / 5,0 m 782231 / 782232 / 782233</p>	 <p>Ø 38 L = 1,8 / 3,2 / 5,0 m 782234 / 782235 / 782236</p>	Mangueiras				
 <p>782241                      782242</p>	 <p>40010123 40010111</p>	Acessórios mangueira				
 <p>337527</p>	 <p>782251</p>	 <p>782252</p>	 <p>782253</p>	Tubos de sucção		
 <p>782261</p>	 <p>782262</p>	 <p>782265</p>	 <p>782271</p>	 <p>782272</p>	 <p>782273</p>	Bocais
	 <p>782263    782264</p>	 <p>782266    782267</p>				Peças de substituição

## LIGAÇÕES DE MANGUEIRA

	Descrição	QE	QMP Quantidade múltiplos de compra	Código artigo	Código EAN	Preço € por caixa IVA não incluído
	Ligação de água - ranhura da mangueira Para mangueira Ø 32 mm Adequado para Hitachi WDE	1	1	782221	8717574044188	7,12
	Ligação de água - mangueira Para mangueira Ø 38 mm incluindo anel do pino/ ligação de parafuso Adequado para Hitachi (R) NT, RP250 / 500 YDM, RP350 YDM / YDH	1	1	40010051	4250155821029	16,97

## MANGUEIRAS DE VÁCUO

	Descrição	QE	QMP Quantidade múltiplos de compra	Código artigo	Código EAN	Preço € por caixa IVA não incluído
	Ø 32 mm 1,8 m com un clique do anel / fêmea	1	1	782231	8717574044300	16,42
	Ø 32 mm 3,2 m com un clique do anel / fêmea	1	1	782232	8717574044317	26,14
	Ø 32 mm 5,0 m com un clique do anel / fêmea	1	1	782233	8717574044324	36,62
	Ø 38 mm 1,8 m sem un clique do anel / fêmea	1	1	782234	8717574044331	17,01
	Ø 38 mm 3,2 m sem un clique do anel / fêmea	1	1	782235	8717574044348	26,73
	Ø 38 mm 5,0 m sem un clique do anel / fêmea	1	1	782236	8717574044355	37,76

## LIGAÇÕES PARA A FERRAMENTA - MANGUEIRA

	Descrição	QE	QMP Quantidade múltiplos de compra	Código artigo	Código EAN	Preço € por caixa IVA não incluído
	Peça de ligação Ø 35 mm para mangueira Ø 32 mm	1	1	782241	8717574044362	3,54
	Pegas com ajustamento Ø 35 mm Para mangueira Ø 32 mm	1	1	782242	8717574044379	6,49
	Peça de ligação Ø 35 mm Para mangueira Ø 38 mm Inclui clique anel / fêmea	1	1	40010123	4250155823573	15,10
	Pega ajustável Ø 35 mm Para mangueira Ø38 mm	1	1	40010111	4011240424804	14,72







## TUBOS ASPIRADORES

	Descrição	QE	QMP Quantidade múltiplos de compra	Código artigo	Código EAN	Preço € por caixa IVA não incluído
	Metal Ø 35 mm telescópico L = 50 - 87 cm	1	1	782251	8717574044386	19,85
	Metal Ø 35 mm L = 50 cm	1	1	782252	8717574044393	8,40
	Plástico Ø 35 mm L = 48 cm	1	1	782253	8717574044409	4,03

## TUBOS DE SUÇÃO ASPIRADORES

	Descrição	QE	QMP Quantidade múltiplos de compra	Código artigo	Código EAN	Preço € por caixa IVA não incluído
	Redutor de borracha 38 / 34 / 31 / 27 mm	1	1	337527	4549115082984	4,69







## ESCOVA PARA O PAVIMENTO

	Descrição	QE	QMP Quantidade múltiplos de compra	Código artigo	Código EAN	Preço € por caixa IVA não incluído
	Escova 260 mm com rodízio Ø 35 mm	1	1	782261	8717574044423	17,18
	Escova 360 mm com rodízio Ø 35 mm Incl. conjunto de substituição de escova e um conjunto de substituição de borracha	5	1	782262	8717574044430	35,65
	Jogo de tira de cerdas 360 mm para 782262	2	1	782263	8717574044447	10
	Jogo de tira de borracha 360 mm para 782262	2	1	782264	8717574044454	13,33
	Escova de 450 mm com rodízio Ø35 mm incl. conjunto de tiras de cerdas e um conjunto de tiras de borracha	5	1	782265	8717574044461	116,52
	Tira de cerdas de 450 mm para 782265	2	1	782266	8717574044478	10,59
	Tira de borracha 450 mm para 782265	2	1	782267	8717574044485	15,24



## ACESSÓRIOS DE LIMPEZA

	Descrição	QE	QMP Quantidade múltiplos de compra	Código artigo	Código EAN	Preço € por caixa IVA não incluído
	Escova para móveis Ø 35 mm	1	1	782271	8717574044492	5,66
	Bocal tapetes W = 120 mm Ø 35 mm	1	1	782272	8717574044508	4,17
	Bocal aspiração L = 200 mm Ø 35 mm	1	1	782273	8717574044515	2,22







CONJUNTO DE ACESSÓRIOS						
	Descrição	QE	QMP Quantidade múltiplos de compra	Código artigo	Código EAN	Preço € por caixa IVA não incluído
	1 x Escova para móveis Ø 35 mm (782271) 1 x bocal de tapetes W = 120 mm Ø 35 mm (782272) 1 x ranhura do bocal de aspiração Ø 35 mm 200 mm (782273)	3	1	782291	8717574047530	16,63
	2 x Tubo de sucção de metal Ø 35 mm L = 50 cm (782252) 1 ligação do bocal de aspiração de x 260 mm sem rodízio Ø 35 mm (782261) 1 x Escova para móveis Ø 35 mm (782271) 1 x bocal de tapetes W = 120 mm Ø 35 mm (782272) 1 x bocal de aspiração Ø 35 mm (782273) L = 200 mm	6	1	782292	8717574047547	52,07
	1 x redutor (337527) 2 x Tubo de aspiração de plástico Ø 35 mm (782253) 1 x boca de aspiração líquidos / seco de 360 mm com rodízio Ø 35 mm (782262) 1 x Escova para móveis Ø 35 mm (782271) 1 x tubo de tapetes W = 120 mm Ø 35 mm (782272) 1 x ranhura de aspiração Ø 35 milímetros L = 200 mm (782273)	11	1	782293	8717574047554	66,44
	1 x redutor (337527) 2 Tubo de metal Ø 35 mm L = 50 cm (782252) 1 bocal de aspiração / seco de 450 mm com rodízio Ø 35 mm (782265) 1 x ranhura de aspiração Ø 35 milímetros L = 200 mm (782273)	9	1	782294	8717574047561	146,27
Adequado para aspiradores Hitachi WDE						
	1 x pega com regulação de ar Ø 35 mm (782242) 2 x Tubo de metal Ø 35 mm L = 50 cm (782252) 1 ligação do bocal de aspiração de x 260 mm W/O Rodízio Ø 35 mm (782261) 1 x escova de tapetes W = 120 mm Ø 35 mm (782272) 1 x ranhura de aspiração Ø 35 milímetros L = 200 mm (782273)	6	1	782296	8717574047578	52,93
	1 x ligação (782221) 1 x mangueira 3,2 metros Ø 32 mm (782232) 1 x pega com regulação de ar Ø 35 mm (782242) 2 x Tubo de sucção de plástico Ø 35 mm (782253) 1 ligação de aspiração de x 260 milímetros Sem rodízio Ø 35 mm (782261) 1 x escova de tapetes W = 120 mm Ø 35 mm (782272) 1 x ranhura de aspiração Ø 35 milímetros L = 200 mm (782273)	8	1	782297	8717574047585	75,29

**CONJUNTOS DE ACESSÓRIOS**

	Descrição	QE	QMP Quantidade múltiplos de compra	Código artigo	Código EAN	Preço € por caixa IVA não incluído
Adequado para aspiradores Hitachi (R) NT, RP250 / 500 YDM, RP350 YDM / YDH						
	1 x Mangueira 3,2 m Ø 38 mm (782235) 2 x Tubo de aspiração de plástico Ø 36 mm (782253) 1 ligação de x 260 milímetros Sem rodízio Ø 36 mm (782261) 1 x escova de tapetes W = 120 mm Ø 36 mm (782272) 1 x ranhura de aspiração Ø 36 mm L = 200 mm (782273) 1 x Ligação (40010051) 1 x Ligação (40010123)	8	1	782298	8717574047592	92,99
	1 x Mangueira 3,2 m Ø 38 mm (782235) 1 x Tubo de aspiração telescópico Ø 36 mm L = 50 cm (782251) 1 bocal de aspiração líquidos / seco de 360 mm com rodízio Ø 36 mm (782262) 1 x escova de tapetes W = 120 mm Ø 36 mm (782272) 1 x ranhura de aspiração Ø 36 mm L = 200 mm (782273) 1 x Ligação (40010051) 1 x Ligação (40010123)	7	1	782299	8717574047608	123,26

# ACESSÓRIOS PARA PISTOLAS DE AR QUENTE



	Descrição	QE	QMP Quantidade múltiplos de compra	Código artigo	Código EAN	Preço € por caixa IVA não incluído
Diâmetro da ligação do bico: Ø 34,5 mm						
	Bico redondo	1	1	711291	8717574050370	5,41
	Bico de superfície curva	1	1	711292	8717574050387	5,62
	Bico protetor vidro	1	1	711293	8717574050394	5,62
	Bico plano	1	1	711294	8717574050400	6,04
	Raspador com pega	1	1	711295	8717574050417	13,13
Adequado para pistola de ar quente Hitachi RH600Te RH650V e outras marcas.						

# GRAPAS

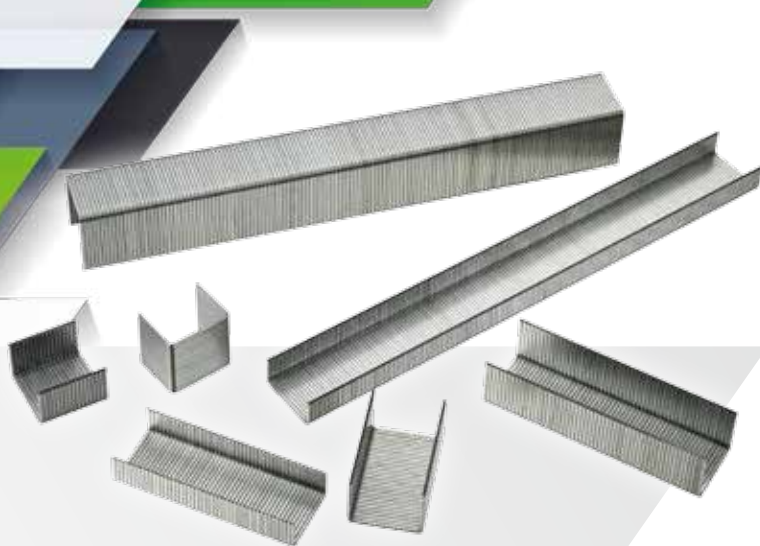

	Espessura (mm)	Largura (mm)	Comp. (mm)	QE	QMP Quantidade múltiplos de compra	Código artigo	Código EAN	Preço € por caixa IVA não incluído
	0,7	12,8	6	4800	1	750667	8717574041293	7,32
	0,7	12,8	10	4800	1	750668	8717574041309	8,43
	0,7	12,8	13	4800	1	750669	8717574041316	9,72
Adequado para Hitachi N14DSL, N18DSL, Atrato, Bea, Bostich, Duo Fast, Fasco, Haubold, Kihlberg, Omer Prebena e Senco								

	Espessura (mm)	Largura (mm)	Comp. (mm)	QE	QMP Quantidade múltiplos de compra	Código artigo	Código EAN	Preço € por caixa IVA não incluído
GRAPAS 16 GA - COMP. TOTAL 11,25 MM, COMP. INTERIOR 7,85 MM								
	1,6	11,25	25	5000	1	715840	8717574020731	20,27
	1,6	11,25	30	5000	1	715841	8717574020748	20,27
	1,6	11,25	35	5000	1	715842	8717574020755	20,27
	1,6	11,25	45	5000	1	715844	8717574020779	20,27
Adequados para pregadoras incluída HITACHI N5008AC(2)								

# FITAS DE PARAFUSOS

## Acrescente qualidade ao seu trabalho

O mais importante para um bom sistema de trabalho é que cada material esteja optimizado em relação aos restantes. Especialmente no que respeita às máquinas para tiras de parafusos, com que se pode conseguir uma produtividade elevada, a qualidade da fita de plástico é extremamente importante.

A fita de plástico permite que o transporte do parafuso através da carapaça dianteira da máquina seja fluido e segura firmemente

o parafuso durante todo o tempo necessário. Todas as fitas de parafusos Hitachi são fabricadas em instalações certificadas com ISO 9001. Todas as fitas de parafusos para placas de gesso cumprem a norma CE e a norma EN14566.

EN  
14566

Os parafusos fosfatados cinzentos estão aprovados em conformidade com o teste de pulverização salina durante 48 horas.



Os parafusos electro galvanizados estão livres de cromo 6 e são electro galvanizados com CR3+ segundo a norma CE em 5u. Estes parafusos passaram o teste de pulverização salina durante 200 horas.

FITAS DE PARAFUSOS PARA CARTÃO GESSO										
 PH 2	Ø	Comprimento (mm)	Rosca	Acabamento	Material do batente	QE	QMP Quantidade múltiplos de compra	Código artigo	Código EAN	Preço € por caixa IVA não incluído
20 FITAS DE 50 PARAFUSOS NUMA CAIXA DE CARTÃO: 1000 PARAFUSOS POR CAIXA										
	3,6	25	Fino	Fosfatado cinzento	Metal	1000	1	754601	8717574034646	15,03
	3,6	35	Fino	Fosfatado cinzento	Metal	1000	1	754605	8717574034653	17,08
	3,9	25	Gruesa	Fosfatado cinzento	Madeira	1000	1	754611	8717574034660	14,68
	3,9	35	Gruesa	Fosfatado cinzento	Madeira	1000	1	754615	8717574034677	16,63

Adequado para as máquinas de fitas de parafusos Hitachi W4YD, W4YE, W4YF, WF4DSL, WF4DY, WF14DSL, WF18DSL e outras marcas como a Hilti, Fein, Makita, Max, Powers, Poppers/Senco, Spero, Wurth

FITAS DE PARAFUSOS PARA PLACA DE REBOCO										
 PZ 2	Ø	Comprimento (mm)	Rosca	Acabamento	Material do batente	QE	QMP Quantidade múltiplos de compra	Código artigo	Código EAN	Preço € por caixa IVA não incluído
20 FITAS DE 50 PARAFUSOS NUMA CAIXA DE CARTÃO: 1000 PARAFUSOS POR CAIXA										
	4,0	25	Placa de reboco	Chapa em zinco amarelo	Metal	1000	1	754631	8717574034721	16,49
	4,0	30	Placa de reboco	Chapa em zinco amarelo	Metal	1000	1	754633	8717574034738	18,12
	4,0	35	Placa de reboco	Chapa em zinco amarelo	Metal	1000	1	754635	8717574034745	19,51
	4,0	40	Placa de reboco	Chapa em zinco amarelo	Metal	1000	1	754636	8717574034752	20,83
	4,0	25	Placa de reboco	Chapa em zinco	Madeira	1000	1	754621	8717574034684	15,93
	4,0	30	Placa de reboco	Chapa em zinco	Madeira	1000	1	754623	8717574034691	17,53
	4,0	35	Placa de reboco	Chapa em zinco	Madeira	1000	1	754625	8717574034707	18,81
	4,0	40	Placa de reboco	Chapa em zinco	Madeira	1000	1	754626	8717574034714	20,03

Adequado para as máquinas de fitas de parafusos Hitachi W4YD, W4YE, W4YF, WF4DSL, WF4DY, WF14DSL, WF18DSL e outras marcas como Hilti, Fein, Makita, Max, Powers, Poppers/Senco, Spero, Wurth

FITAS DE PARAFUSOS PARA CARTÃO GESSO										
 PH 2	Ø	Comprimento (mm)	Rosca	Acabamento	Material do batente	QE	QMP Quantidade múltiplos de compra	Código artigo	Código EAN	Preço € por caixa IVA não incluído
20 FITAS DE 50 PARAFUSOS NUMA CAIXA DE CARTÃO:2000 PARAFUSOS POR CAIXA										
  	3,5	25	Fino	Fosfatado cinzento	Metal	2000	1	754641	8717574034769	37,07
	3,5	30	Fino	Fosfatado cinzento	Metal	2000	1	754643	8717574034783	39,40
	3,5	35	Fino	Fosfatado cinzento	Metal	2000	1	754645	8717574034790	41,79
	3,5	41	Fino	Fosfatado cinzento	Metal	2000	1	754646	8717574034806	43,91
	3,9	25	Gruesa	Fosfatado cinzento	Madeira	2000	1	754651	8717574034813	35,82
	3,9	30	Gruesa	Fosfatado cinzento	Madeira	2000	1	754653	8717574034837	37,87
	3,9	35	Gruesa	Fosfatado cinzento	Madeira	2000	1	754655	8717574034844	40,02
	3,9	41	Gruesa	Fosfatado cinzento	Madeira	2000	1	754656	8717574034851	42,07
	3,9	25	Gruesa	Electro galvanizado	Madeira	2000	1	754661	8717574034868	37,00
	3,9	30	Gruesa	Electro galvanizado	Madeira	2000	1	754663	8717574034875	38,98
	3,9	35	Gruesa	Electro galvanizado	Madeira	2000	1	754665	8717574034882	41,17
	3,9	41	Gruesa	Electro galvanizado	Madeira	2000	1	754666	8717574034899	43,49

Adequado para as máquinas de fitas de parafusos Hitachi WF4H2, WF4AR2 e outras marcas como a Makita e Max

# PREGOS

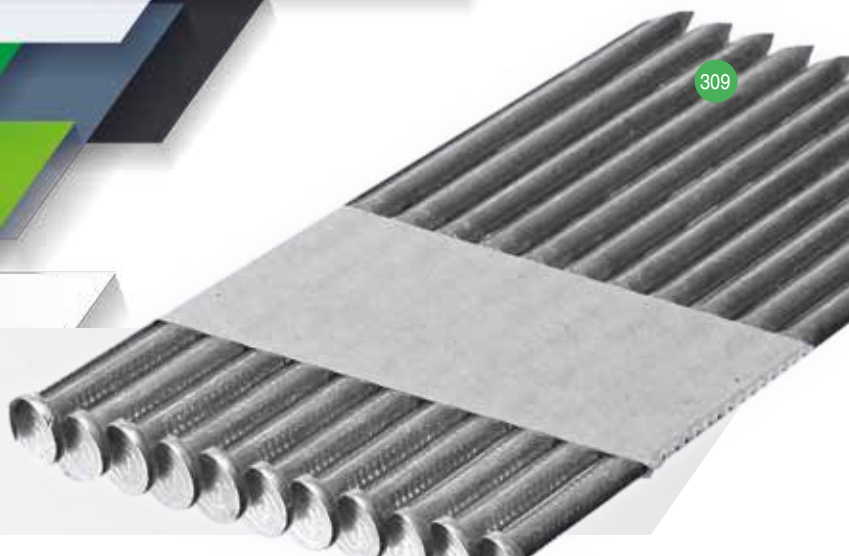



	Descrição	QE	QMP Quantidade múltiplos de compra	Código artigo	Código EAN	Preço € por caixa IVA não incluído
<b>BETÃO UNIDOS COM PLASTICO</b>						
	Espiga balística 15 mm	1000	1	40014406	4250155816391	120,55
	Espiga balística 20 mm	1000	1	40014401	4250155810078	120,55
	Espiga balística 25 mm	1000	1	40014402	4250155810085	120,55
	Espiga balística 30 mm	1000	1	40014403	4250155810092	120,55
	Espiga balística 35 mm	1000	1	40014404	4250155810108	120,55
	Espiga balística 40 mm	1000	1	40014405	4250155810115	120,55
Inclui uma carga de gas						
Adequados para pregaduras incluindo HITACHI NC40G						

	Medidas (mm)	Tipo	Material	QE	QMP Quantidade múltiplos de compra	Código artigo	Código EAN	Preço € por caixa IVA não incluído
<b>CABEÇA REDONDA 21° UNIDAS COM PLASTICO</b>								
	2.9x50	Anillado	Bright	3300	1	705591	5017658059705	4,58
	2.9x50	Anillado	Galvanizado	3300	1	705592	5017658059712	5,48
	2.9x64	Anillado	Bright	3300	1	705593	5017658059729	6,66
	2.9x64	Anillado	Galvanizado	3300	1	705594	5017658059736	8,02
	2.9x64	Anillado	Galvanizado en caliente	3300	1	705595	5017658059743	8,82
	3.1x75	Anillado	Bright	2200	1	705596	5017658059750	9,96
	3.1x75	Anillado	Galvanizado	2200	1	705597	5017658059767	11,21
	3.1x75	Anillado	Galvanizado en caliente	2200	1	705598	5017658059774	78,00
	3.1x90	Liso	Bright	2200	1	705600	5017658059798	55,00
	3.1x90	Liso	Galvanizado	2200	1	705601	5017658059804	58,00
	3.1x90	Liso	Galvanizado en caliente	2200	1	705599	5017658059781	85,00
Adequados para pregadoras incluindo HITACHI NR90GR(2)								

	Medidas (mm)	Tipo	Material	QE	QMP Quantidade múltiplos de compra	Código artigo	Código EAN	Preço € por caixa IVA não incluído
<b>CABEÇA REDONDA 34° UNIDAS COM PAPEL</b>								
	3,1x50	Anillado	Bright	4800	1	705451	8717472817624	107,01
	3,1x50	Anillado	Galvanizado	4800	1	705452	8717472817631	143,63
	3,1x50	Anillado	Galvanizado en caliente	4800	1	705453	8717472817648	185,21
	3,1x63	Anillado	Bright	4800	1	705454	8717472817655	129,78
	3,1x63	Anillado	Galvanizado	4800	1	705455	8717472817662	162,34
	3,1x63	Anillado	Galvanizado en caliente	4800	1	705456	8717472817679	227,00
	3,1x75	Anillado	Bright	2500	1	705457	8717472817686	72,27
	3,1x75	Anillado	Galvanizado	2500	1	705458	8717472817693	94,69
	3,1x75	Anillado	Galvanizado en caliente	2500	1	705459	8717472817709	134,33
	3,1x90	Liso	Bright	2500	1	705460	8717472817716	71,75
	3,1x90	Liso	Galvanizado	2500	1	705461	8717472817723	98,44
	3,1x90	Liso	Galvanizado en caliente	2500	1	705462	8717472817730	150,92
Adequados para pregadoras incluindo HITACHI NR90GC(2)/NR90AD								

	Espessura (mm)	Comp. (mm)	QE	QMP Quantidade múltiplos de compra	Código artigo	Código EAN	Preço € por caixa IVA não incluído
<b>PREGOS SEM CABEÇA 16 GA - RECTO</b>							
	1,6	25	5000	1	705565	5017658059385	8,47
	1,6	32	2500	1	705566	5017658059392	5,62
	1,6	35	2500	1	705567	5017658059408	6,04
	1,6	38	2500	1	705568	5017658059415	6,46
	1,6	40	2500	1	705569	5017658059422	6,87
	1,6	45	2500	1	705570	5017658059439	7,60
	1,6	50	2500	1	705571	5017658059446	8,19
	1,6	64	2500	1	705572	5017658059453	6,63
Adequados para pregadoras incluída HITACHI NT65GS							

	Espessura (mm)	Comp. (mm)	QE	QMP Quantidade múltiplos de compra	Código artigo	Código EAN	Preço € por caixa IVA não incluído
<b>PREGOS SIN CABEZA 16 GA - 20°</b>							
	1,6	32	2000	1	705573	5017658059460	9,37
	1,6	38	2000	1	705574	5017658059477	11,14
	1,6	45	2000	1	705575	5017658059484	12,36
	1,6	50	2000	1	705576	5017658059491	13,95
	1,6	63	2000	1	705577	5017658059507	15,17
Adequados para pregadoras incluída HITACHI NT65GB							

	Espessura (mm)	Comp. (mm)	QE	QMP Quantidade múltiplos de compra	Código artigo	Código EAN	Preço € por caixa IVA não incluído
<b>PREGOS DA 15 GA - 34 °</b>							
	1,8	50	2000	1	40014424	4250155832926	32,35
	1,8	64	2000	1	40014426	4250155832933	40,92
Adequados para pregadoras incluída HITACHI NT65MA3							

	Espessura (mm)	Comp. (mm)	QE	QMP Quantidade múltiplos de compra	Código artigo	Código EAN	Preço € por caixa IVA não incluído
<b>MINI PREGOS 18 GA FLAT</b>							
	1,2	15	5000	1	750671	8717574050103	7,64
	1,2	20	5000	1	750672	8717574050110	8,78
	1,2	25	5000	1	750673	8717574050127	9,55
	1,2	30	5000	1	750674	8717574050134	10,52
	1,2	35	5000	1	750675	8717574050141	11,66
	1,2	40	5000	1	750676	8717574050158	12,81
	1,2	45	5000	1	750677	8717574050165	14,13
	1,2	50	5000	1	750678	8717574050172	15,48
Adequado para pregos de acabamento de calibre 18, como Hitachi NT50GS / AE2, Bea, Bostitch, Fasco, Paslode, Prebena e Senco							



	Espessura (mm)	Comp. (mm)	QE	QMP Quantidade múltiplos de compra	Código artigo	Código EAN	Preço € por caixa IVA não incluído
<b>MINI PREGOS 18 GO DE AÇO INOXIDAVEL PLANOS</b>							
	1,2	15	5000	1	715251	8717574040968	37,49
	1,2	20	5000	1	715252	8717574040975	48,21
	1,2	25	5000	1	715253	8717574040982	58,94
	1,2	30	5000	1	715254	8717574040999	69,63
	1,2	35	5000	1	715255	8717574041002	74,97
	1,2	40	5000	1	715256	8717574041019	91,04
	1,2	45	5000	1	715257	8717574041026	101,77
	1,2	50	5000	1	715258	8717574041033	112,50
Adequados para pregadora Hitachi NT50GS / AE2							

	Espessura (mm)	Comp. (mm)	QE	QMP Quantidade múltiplos de compra	Código artigo	Código EAN	Preço € por caixa IVA não incluído
<b>PREGOS EN ROL 16 ° ELECTROGALVANIZADOS</b>							
	2,1/2,3	38	18200	1	40014318	4250155836429	174,94
	2,1/2,3	45	15600	1	40014320	4250155836436	164,84
Adequados para pregadora Hitachi NV50AF3							



	Descrição	Adequado para	Conteúdo	QE	QMP Quantidade múltiplos de compra	Código artigo	Código EAN	Preço € por caixa IVA não incluído
	Gas para Pregadoras	NC40G NT50GS NT65GB NT65GS	30 ml	2	1	753702	8717574011838	24,05
		NR90GC(2) NR90GR(2)	80 ml	2	1	753600	8717472817976	28,25

	Descrição	QE	QMP Quantidade múltiplos de compra	Código artigo	Código EAN	Preço € por peça IVA não incluído
	Kit de limpeza agrafadoras 1 bisnaga 300 ml de spray limpador 1 bisnaga 100 ml de óleo lubrificante 1 chave Allen 4 mm hex. 1 lamina e 1 tela.	1	1	714800	8717574001105	43,42



# ACESSORIOS VARIOS

	Descrição	QE	QMP Quantidade múltiplos de compra	Código artigo	Código EAN	Preço € por peça IVA não incluído
	Cinta métrica 3 m	1	1	750420	8717154653786	8,61
	Cinta métrica 5 m	1	1	750421	8717154653793	10,31
	Cinta métrica 8 m	1	1	750422	8717154653809	21,94

	Descrição	QE	QMP Quantidade múltiplos de compra	Código artigo	Código EAN	Preço € por set IVA não incluído
<b>MALA COM FRESAS E FERRAMENTAS PARA MINI BERBEQUINS ROTATIVOS</b>						
	200 peças em mala completa: 10 x banda de lixa, 1 x disco de filtro, 6 mó de polir, 1 x mó de polir forma cónica, 6 x brocas HSS (3,2 x2 / 2,4 x2 / 1,6 x2), 2 x lapis de lixa, 9 x diamantes pin, pin 3 x HSS, 6 x óxido de alumínio de pedra marcador com pines, 4 x de alumínio óxido de pedra, de 4 x carburo de silício de pedra com lapis, 4 x carburo de silício pasador de pedra, 3 x nailon disco cepillo, 3 x catrabucha de arame de aço inoxidável, 3 x cepillo, 1 x pasta de polir, de 66 x disco abrasivo, disco de lixar 52 x 4 x pinça (3,2 x2 / 2,4 / 1,6 mm), 4 x adaptador, 5 x disco de corte de fibra de vidro, 1 x chave, 1 x disco laminas, 1 x pedra de afiar	200	1	753948	8717574023015	22,49
	389 peças em mala completa: 42 x banda de lixa, 2 x disco de filtro, 5 x mó de polir, 1 x mó de polir x cono, una rueda de goma x 9 x brocas HSS (3x1, 6 / 3x2, 4 / 3x3, 2), 3 x lapis de lixa, 10 x diamantes pines, 3 x HSS pin, 1 x disco de diamante, de 6 x de alumínio óxido de pedra marcador com lapis, 9 x óxido de alumínio de pedra, 4 x carburo de silício de pedra com lápiz, 10 x carburo de silício, 8 catrabuchas, 1 x pasta de pulir, de 80 x discos de corte especificamente, 36 x normales de corte de la roda, 135 x disco de lixado, 3 x pasador de goma abrasiva, 4 x pinça (1x1, 6 / 1x2, 4 / 2x3, 2 mm) adaptador de 6 , 5 x disco de corte de fibra de vidro, 2 chaves, 2 x discos de aleta, 1 x pedra de afiar	389	1	753949	8717574023039	40,44



# PROTEÇÃO LABORAL

## OCULOS DE PROTEÇÃO

	Descrição	Cor da lente	QE	QMP Quantidade múltiplos de compra	Código artigo	Código EAN	Preço € por peça IVA não incluído
	<ul style="list-style-type: none"> <li>Estilo moderno e desportivo</li> <li>Angulo de inclinação regulável</li> <li>Altura ajustável</li> <li>Ventilação indireta</li> <li>Facil mudança de lentes</li> <li>Exterior de vidro com revestimento duro e resistente</li> <li>Cumpr a norma EN166</li> </ul>	Claro	1	1	713502	8717574017809	17,36
		Cinzento	1	1	713503	8717574017816	17,36
		Ambar	1	1	713504	8717574017823	17,36

## GAFAS DE PROTECCIÓN

	Descrição	Cor da lente	QE	QMP Quantidade múltiplos de compra	Código artigo	Código EAN	Preço € por peça IVA não incluído
	<ul style="list-style-type: none"> <li>Conjunto de oculos moderno e desportivo</li> <li>Vidro extraível cinzento e transparente</li> <li>Inclui bolsa resistente</li> <li>Cumpr a norma EN166</li> </ul>	1 x Cinza 1 x Transparente	1	1	713505	8717574017830	37,76



## OCULOS DE PROTEÇÃO

	Descrição	Cor vidro	QE	QMP Quantidade múltiplos de compra	Código artigo	Código EAN	Preço € por peça IVA não incluído
	<ul style="list-style-type: none"> <li>Lente-Duo esférica</li> <li>Oculos com amplo campo de visão</li> <li>Anti vaco permanente sobre a parte interior</li> <li>Muito resistente</li> <li>Cumpram com EN166 e EN170</li> </ul>	Transparente	1	5	713507	8717574041347	10,76

## OCULOS DE PROTEÇÃO

	Descrição	Cor vidro	QE	QMP Quantidade múltiplos de compra	Código artigo	Código EAN	Preço € por peça IVA não incluído
	<ul style="list-style-type: none"> <li>Desenho confortável</li> <li>Adaptável a maioria dos olhos</li> <li>Não exercem pressão</li> <li>Fortes protetores laterais ventilados</li> <li>Patilhas ajustáveis</li> <li>Ambos os lados de condensação</li> <li>Cumpram a norma EN166</li> </ul>	Transparente	1	1	713501	8717574017793	16,21

## OCULOS DE PROTEÇÃO

	Descrição	Cor vidro	QE	QMP Quantidade múltiplos de compra	Código artigo	Código EAN	Preço € por peça IVA não incluído
	<ul style="list-style-type: none"> <li>Oculos de visão completa</li> <li>Comodidade excepcional</li> <li>Otimas astes laterais</li> <li>Coloca-se por cima da maioria dos olhos</li> <li>Excelente ventilação</li> <li>Exterior de vidro com revestimento duro resistível aos riscos</li> <li>Ajustável para evitar a condensação interna</li> <li>Cumpram a norma EN166</li> </ul>	Transparente	1	1	713506	8717574017847	22,49

## PROTEÇÃO AUDITIVA

	Descrição	QE	QMP Quantidade múltiplos de compra	Código artigo	Código EAN	Preço € por peça IVA não incluído
	<ul style="list-style-type: none"> <li>5 jogos (10 tampões)</li> <li>SNR37</li> <li>Conforme normativa EN 352</li> <li>Reconhecimento de voz excelente</li> <li>Muito confortável de usar</li> </ul>	1	12	750405	8717574033854	4,65

# PROTEÇÃO RESPIRATORIA





Muitas operações na construção e na indústria geram pó. Devido à diversidade de aplicações e materiais processados, o pó varia e pode ser desde relativamente inofensivo até muito venenoso para o corpo humano. Isto requer que tanto o empresário como o utilizador tomem medidas. Depois de uma extracção de pó adequada na fonte e de uma boa ventilação, as máscaras de protecção da Hitachi com o nível de filtragem correcta protegem o utilizador contra as substâncias nocivas. Os filtros de partículas dividem-se em três classes:

- FFP1 Para partículas que não são tóxicas nem estão associadas à fibrose.
- FFP2 Para partículas, vapor e fumo perigosos ou nocivos.
- FFP3 Para partículas, vapor e fumo venenosos.

A seguinte tabela pode ajudá-lo a seleccionar a máscara de protecção adequada segundo o material que se vá processar

SELECÇÃO DE FILTRO DE PROTEÇÃO	FFP1	FFP2	FFP3
Amianto: períodos de trabalho breves, recolha de amostras			*
Pó de cimento	*		
Fluidos de corte (prensa, extracção, perfuração)		*	
Demolição de alvenaria, pedras, betão	*		
Instalação de material isolante (p. ex., materiais isolantes de fibra de vidro)		*	
Mineração		*	
Tarefas menores de limpeza de edifícios	*		
Pó de quartzo (alvenaria)		*	
Lixa, corte, fresado, perfuração, polimento de ângulos, serragem		*	
Solda, solda branda, fundição			*
Soldadura de materiais de alumínio			*
Carpintaria (carvalho, faia, madeiras tropicais)			*

Estes tipos de filtros são os requisitos mínimos e servem simplesmente como orientação. É da responsabilidade de quem os utiliza certificar-se que o respirador se ajusta aos requisitos em termos de materiais perigosos e à sua concentração antes do uso!

PROTEÇÃO RESPIRATÓRIA						
	Descrição	QE	QMP Quantidade múltiplos de compra	Código artigo	Código EAN	Preço € por peça IVA não incluído
	<ul style="list-style-type: none"> <li>• Máscaras anti-pó tipo copo</li> <li>• Para proteger contra o pó inerte</li> <li>• Filtro de qualidade FFP1</li> <li>• Em conformidade com EN149</li> </ul>	3	1	750408	8717574041279	6,14
	<ul style="list-style-type: none"> <li>• Máscaras anti-pó tipo copo com válvula</li> <li>• Para proteger contra o pó nocivo</li> <li>• Filtro de qualidade FFP2</li> <li>• Em conformidade com EN149</li> </ul>	2	1	750409	8717574041286	6,77
	<ul style="list-style-type: none"> <li>• Máscaras anti-pó tipo copo com válvula</li> <li>• Proteger contra o pó venenoso</li> <li>• Filtro de qualidade FFP3</li> <li>• Em conformidade com EN149</li> <li>• Cinta para cabeça ajustável 4 pontos</li> </ul>	1	1	750410	8717574042313	7,63

# TABELA DE PEÇAS

Modelo	Escovas	Auto-stop	Motor	Interruptor	Induzido	Estator	Peso Kg
<b>A</b>							
AW100	335549	----	335543	335538			6
AW130	335599	----	335600	335591			10
AW150	335599	----	335648	335596			15
<b>C</b>							
C6BU2	999056	----		316445	360782E	340424G	6
C6DD	999058	----		319825	360554	319846	6
C6BUY	999056			316445	360882E	340763E	8
C6MEY				338900	361011	340913B	6
C6MFA	999043	----		963756Z	360694E	340614E	6
C6SS	999043	999073		331259	360883E	340614E	5
C6SSWA	999043	999073		331259	360883E	340614E	5
C7BU2	999056	----		316445	360726E	340425G	8
C7BUM	999056			334474	360103E	340946E	8
C7BUY	999056	----		316445	360882E	340763E	8
C7MFA	999043	999073		963756Z	360694E	340614E	8
C7SS	999043	999073		331259	360883E	340614E	5
C7ST	999043	----		333554	360907E	340807E	8
C7UY	999043	999073		302470	360882E	340762E	8
C8FSE	999021	---		324424	360839E	340729E	20
C9BU2	999038	999071		325357	360759E	340661E	10
C9BU3	999065			370260	361033E	340941E	10
C9U2	999038	999071		325357	360759E	340660Q	10
C9U3	999038			370260	361033E	340942E	10
C10FCE2	999065 / 999038	----		326700	360695E	340687E	15
C10FCH2	999065 / 999038	----		326700	360695E	340687E	15
C10FSH	999043	999073		998868	360898E	340811E	20
C12LSH	999038 / 999065	----		323978	360790B	340703E	40
C12RSH	999038 / 999065	----		323978	360790B	340639E	40
C12YB	332381	----		332262			10
C13U	999044	999074		313523	360406F	340639F	10
C18DL	----	----	324572	319825			10
C18DSSLW	----	----	324572	319825			10
C18DSLW4	----	----	324572	319825			10
C18DSL	----	----	324572	319825			10
CG14SF	999044	999074		951894	360732F	340643Q	10
CD7SA	999043	999073		324424	360829E	340715E	8
CE16SA	999021	999070		314603	360622E	340567E	3
CE18DSLW4	999054			329057	339998	328195	5
CG10DL	----	----	330880	320786			5
CG18DSDL	----	----		322552			10
CH10DL	----	----	330880	320786			5
CH10DLLD	----	----	330880	320786			5
CH18DSL	----	----	333323	333325			3
CJ10DL	----	----	329988	329987			6
CJ14DL	----	----	328333	328335			6
CJ14DSL	----	----	328333	328335			6
CJ14DSSLW	----	----	328333	328335			6

Modelo	Escovas	Auto-stop	Motor	Interruptor	Induzido	Estator	Peso Kg
CE16SA	999021			314603	360622E	340567E	4
CJ18DL	----	----	328361	328335			6
CJ18DLL4	----	----	328361	328335			3
CJ18DSL	----	----	328361	328335			6
CJ18DSSLW	----	----	328361	328335			6
CJ18DSLW4	----	----	328361	328335			6
CJ90VST	999041	999072		325085	360893E	340774E	5
CJ110MV	999041	999072		325085	360764E	340545E	5
CJ110MVA	999041	999072		314603	360764E	340666E	5
CJ120V	999041	999072		314887	360593E	340545E	5
CJ120VA	999041	999072		314603	360593E	340545E	5
CJ160V	999041			339021	361014E	340915E	5
CJ160VA	999041			330698	361014E	340915E	5
CL10D2	----	----	319413	303998			8
CL10SA	999021	999070		319412	360545E	340490E	8
CL14DSL	----	----	327320	327321			8
CL14DSLWJ	----	----	327320	327321			8
CM5SB	999088	999076		319319	360734E	340645E	5
CM7EBP							
CM7MC	999061	999089		320238	360594E	340594E	10
CM7MR	999044	999074		320238	360762E	340664E	10
CM7MRU	999044	999074		320235	360762E	340664E	10
CM9SR	999044	999074		320239	360762E	340664E	15
CM9SRWS	999044	999074		320239	360762E	340664E	15
CM9UBY	999061	999089		320235	360777E	340682E	15
CM9UBYWS	999061	999089		320235	360777E	340682E	15
CM12Y	999044	999074		307650	360287E	340349E	10
CN16SA	999021	999070		314603	360622E	340567E	4
CN18DSLW4	999054			329057	339995	328195	5
CR10DL	----	----	329988	329987			5
CR13V2	999043	999073		330838	360872E	340751E	6
CR13VBY	999043	999073		321960	360795E	340698E	8
CR18DBL//W4							
CR18DL	999058	----		319861	360703	324468	10
CR18DSL	999058	----			360703	324468	10
CR18DSSLW	999058	----		319861	360703	324468	10
CR18DSSL4	999058	----		319861	360703	324468	10
CS35Y	999065/999038	----		335453	360957E	340864E	10
CS40Y	999065/999038	----		335455	360957E	340864E	10
CV18DBLW4				337400	337398	337400	5
CV350VW1	999005			335460	360984E	340890E	5
<b>D</b>							
D6SH	999041	999072		998317	360439E	340391E	2
D6SH(A)	999041	999072		998317	360439E	340391E	2
D10VC2	999041	999072		321632	360596E	340547E	3
D10VC3	999041	999072		371194	361051E	340960E	3
D10VST	999041	999072		330716	360926E	340814E	3
D10YB	999021	999070		314603	360528E	340469E	3
D13	999043	999073		98202Z	981657E	982797E	5
D13VB3	999041	999072		322854	360652E	340587E	5
D13VG	999041	999072		319302	360543E	340504E	5
D13VL	999088			338756	361003E	340906E	5
DB3DL			326310	331514			2
DB3DL2			332755	337436			2
DB10DL			329582	331514			5
DC120V	999043	999073		302470	360342E	340302E	6
DC120VA	999043	999073		318720	360524E	340465E	6
DH14DL	999100	----		328484	360808	328482	8
DH14DSL	999100	----		328484	360808	328842	8
DH14DSSLW	999100	----		328484	360808	328842	8
DH18DBL//W4				370322	361035	340944	8
DH18DL	999100	----		328484	360809	328842	8

Modelo	Escovas	Auto-stop	Motor	Interruptor	Induzido	Estator	Peso Kg
DH18DSL	999100	----		328484	360809	328842	8
DH18DSLLW	999100			328484	360809	328842	8
DH18DSLWJ	999100			328484	360809	328842	8
DH22PG	999041	999072		328484	360809	340701E	5
DH22PH	999041	999072		335796	360798E	340701E	5
DH24DVC	999100	----		319811	360663	332670	10
DH24PB3	999041	999072		335796	360720E	340635E	5
DH24PC3	999041	999072		335796	360720E	340635E	5
DH24PD3	999041	999072		335796	360746E	340635E	5
DH24PM	999041	999072		335796	360720E	340635E	5
DH24PG	999041	999072		335796	360962E	340866E	5
DH24PH	999041	999072		335796	360962E	340866E	5
DH25DAL	----	999090		328058	360814	323156	10
DH25DL	----	999090		328058	360814	323156	10
DH26PB	999041	999072		335796	360961E	340850E	5
DH26PC	999041	999072		335796	360961E	340850E	5
DH28PBY	999041	999072		335796	360961E	340850E	10
DH28PC	999041	----		331677	360857E	340739E	10
DH28PCY	999041	999072		335796	360961E	340850E	10
DH28PD	999004	----		331677	360859E	340739E	10
DH28PMY	999041	999072		335796	360691E	340850E	10
DH30PC2	----	999073		325675	360768E	340762E	10
DH36DAL	----	999090		328058	360801	323156	10
DH36DBL				370322	361035	340943	10
DH36DL	----	999090		328058	360801	323156	10
DH38MS	999043	999073		313093	360875E	340753E	10
DH40MC	999043	99073		371171	361058E	340963E	15
DH40MEY				337587	337578	340885E	15
DH40MR	----	999073		313093	360591E	340542E	15
DH45ME				337587	360992	340899	15
DH40MRY	----	999073		990941	360591E	340680E	15
DH45MR	----	999074		313093	360737E	340646E	15
DH50MR	----	999074		990941	360819E	340712E	20
DH50MRY	----	999074		990941	360819E	340712E	20
DH50SA1	----	999071		992891	985472E	985471E	20
DH50SB	----	999071		992891	985472E	985471E	20
DH52ME				337587	360992	340899	20
DH52MEY				337587	360992	340899	20
DM20V	999041	999072		325337	360652E	340640E	5
DN12DY	----	----	321968	321967	----	----	5
DN18DSLL4	999054			337282	360980	337433	5
DS10DAL			337406	337359			5
DS10DFL	----	----	331333	331330	----	----	5
DS12DVF3	----	----	318244	324119	----	----	5
DS12DVF3LR	----	----	318244	324119	----	----	6
DS14DBL	----	----		331715	331710	340766	8
DS14DBL2				339767	339763	339767	8
DS14DBLLJ	----	----		331415	334975	340766	6
DS14DBLLW	----	----		331715	331710	340766	8
DS14DBSL				370151	361048	370620	8
DS14DFL	----	----	324483	324498	----	----	5
DS14DJL			337116	336633			5
DS14DLLE	999054	----		333640	360658	322996	8
DS14DSAL	999054	----		330590	360865	322520	5
DS14DSALLC	999054	----		330590	360865	322520	5
DS14DSL	999054	----		329173	360820	322520	5
DS14DSLLC	999054	----		329173	360820	322520	5
DS14DSDL	999054	----		333640	360931	334442	8
DS14DSDLLW	999054	----		333640	360931	334442	8
DS14DSFL	----	----	332559	332822	----	----	5
DS14DSFLLA	----	----	332559	332822	----	----	5
DS14DVF3	----	----	324483	324498	----	----	5



Modelo	Escovas	Auto-stop	Motor	Interruptor	Induzido	Estator	Peso Kg
DS14DVF3LR	----	----	324483	324498	----	----	6
DS18DBL	----	----		331715	331710	340765	8
DS18DBL2//W4				339766	339763	339766	8
DS18DBLLW	----	----		331715	331710	340765	8
DS18DBSL				370151	361048	370619	8
DS18DFL	----	----	324497	324498	----	----	6
DS18DJL			337115	336632			6
DS18DL	999054	----		333640	360657	322996	8
DS18DLLE	999054	----		333640	360657	322996	8
DS18DSAL	999054	----		330596	360866	322520	5
DS18DSALLB	999054	----		330596	360866	322520	8
DS18DSALLC	999054	----		330596	360866	322520	5
DS18DSL	999054	----		332807	360860	322520	8
DS18DSL//W4	999054	----		333640	360930	334442	8
DS18DSLW	999054	----		333640	360930	334442	8
DS18DVF3			324497	324498			8
DV13SS	999041			330727	360864E	340745E	4
DV13VSS	999041			330716	360864E	340743E	5
DV14DBL				331715	333528	340766	8
DV14DBL2				339767	339763	339767	8
DV14DCL2			332021	332842			5
DV14DJL			332021	336633			5
DV14DL	999054	----		333640	360721	322996	8
DV14DSL	999054	----		332807	360820	322520	8
DV14DSL	999054	----		333640	360933	334442	8
DV14DSLW	999054	----		333640	360933	334442	8
DV14DVF			332021	332038			6
DV16SS	999041	----		330727	360863E	340744E	4
DV16V	999041	999072		321632	360626E	340573E	5
DV16VSS	999041			330716	360863E	340742E	5
DV18DBL	----	----		331715	333528	340765	8
DV18DBL2//W4				339766	339763	339766	8
DV18DBLLJ	----	----		331715	333528	340765	8
DV18DBSL				370151	361048	370619	8
DV18DCL2			332020	332842			8
DV18DL	999054	----		333640	360701	322996	8
DV18DJL			332020	336632			8
DV18DSL	999054	----		332807	360860	322520	8
DV18DSLW	999054	----		332807	360860	322520	8
DV18DSL	999054	----		333640	360932	334442	8
DV18DSLW	999054	----		333640	360932	334442	8
DV18DVF			332020	332038			8
DV18V	999041	999072		322854	360655E	340589E	5
DV20VB2//WB	999041	999072		322854	360652E	340587E	5
DV20VB2LD	999041	999072		322854	360652E	340587E	5
DV20VD//W4	999088			338756	361003E	340906E	5
DV22VW4	999088			338756	361002E	340905E	5
<b>F</b>							
F30A	999043	999073		956632	958906E	958905E	10
FCJ65V3	999041	----		323086	360724E	340669E	3
FSV10SA	999041	----		323324	360681E	987044E	2
FDV16VB2	999041	----		321632	360207E	340222E	5
<b>G</b>							
G12S2	999088	999076		321208	360497E	340441E	3
G12SA3	999088	999076		319319	360734E	340645E	5
G12SA3(S)	999088	999076		370015	360734E	340932E	5
G12SA3(S)Y2	999088	999076		370015	360734E	340932E	5
G12SA3LJ	999088	999076		319319	360734E	340645E	5
G12SE2	999088	999076		311739	360603F	340551E	4
G12SE2(S)	999088	999076		370015	360603F	340993E	4

Modelo	Escovas	Auto-stop	Motor	Interruptor	Induzido	Estator	Peso Kg
G12SG	999021	----		314603	360437E	340385E	3
G12SN	999005	----		314603	360891E	340791J	3
G12SN(S)	999005			370015	360891E	340791M	3
G12SNLB	999005	----		314603	360891E	340791J	5
G12SQ	999005	----		314603	360891E	340771E	3
G12SQWA	999005	----		314603	360891E	340771E	3
G12SR3	999005	----		314603	360779E	340702E	3
G12SR3LB	999005	----		314603	360779E	340702E	5
G12SR4	999067			339149	361016E	340016E	5
G12SR4(S)	999067			370025	361016E	340016E	5
G12SR4(S)Y3	999067			370025	361016E	340016E	5
G12SS	999021	999070		314603	360802E	340705E	3
G12SSLF	999021	999070		314603	360802E	340705E	5
G12STA	999067			339149	361007E	340908E	5
G12STA(S)	999067			370025	361007E	340908E	5
G12STA(S)Y3	999067			370025	361007E	340908E	5
G12SW	999088			314603	360970E	340870E	8
G12SW(S)	999088			370015	360970E	340870E	8
G12VA	999088	999076		314603	360869E	340749E	4
G13SB3	999088	999076		319319	360734E	340645E	5
G13SB3(S)	999088			370015	360734E	340932E	5
G13SB3LJ	999088	999076		319319	360734E	340645E	5
G13SD	999088	999076		321208	360479E	340441E	3
G13SE2	999088	999076		311739	360603F	340551E	4
G13SE2(S)	999088			370015	360603F	340933E	4
G13SN	999005	----		314603	360891E	340791E	3
G13SN(S)	999005			370015	360891E	340791M	3
G13SN(S)Y3	999005			370015	360891E	340791M	3
G13SNLB	999005	----		314603	360891E	340791E	5
G13SQ	999005	----		314603	360891E	340791E	3
G13SQWA	999005	----		314603	360891E	340791E	3
G13SR3	999005	----		314603	360799E	340702E	3
G13SR3LL	999005	----		314603	360799E	340702E	3
G13SR4(S)	999067			370025	361016E	340016E	3
G13SS	999021	999070		314603	360802E	340705E	3
G13STA(S)	999067			370025	361007E	340908E	3
G13SW(S)	999088			370015	360970E	340936E	3
G13V	999088	999076		314603	360540F	340484E	4
G13VA	999088	999076		314603	360869E	340749E	4
G13VE				339143	360995	340917C	4
G13YC	999088	999076		321099	360333E	340296E	4
G13YC2	999088			321099	360869E	340823E	4
G13YD	999088	999076		314603	360540F	340484E	4
G14DL	999054	----		329057	360803	328195	4
G14DLL4	999054	----		329057	360803	328195	4
G14DSL	999054	----		329057	360803	328195	6
G14DSSLW	999054	----		329057	360803	328195	6
G14DSLWJ//W4	999054	----		329057	360803	328195	6
G15VA	999088	999076		314603	360870E	340749E	4
G15YC	999088	999076		321099	360373E	340296E	4
G15YC2	999088			321099	360870E	340823E	4
G18DBL//W7				329057	360991	337878	6
G18DL	999054	----		329057	360804	328195	6
G18DLL4	999054	----		329057	360804	328195	4
G18DSL	999054	----		329057	360804	328195	6
G18DSSLW//WJ	999054	----		329057	360804	328195	6
G18SE3	999061	999089		320239	360594E	340546E	6
G18SE3UX	999061	999089		320239	360594E	340546E	6
G18SG2	999061	999089		320239	360594E	340546E	6
G18SH2	999061	999089		320239	360558E	340501E	6
G18ST	999059			320238	360982E	340888E	6
G18UBY	999061	999089		320371	360777E	340682E	6
G23MR	999061	999089		320239	360594E	340546E	8

Modelo	Escovas	Auto-stop	Motor	Interruptor	Induzido	Estator	Peso Kg
<b>G23MRWD</b>	999061	999089		320239	360594E	340546E	8
<b>G23SC3</b>	999061	999089		320238	360594E	340546E	8
<b>G23SC3UX</b>	999061	999089		320238	360594E	340546E	8
<b>G23SE2</b>	999061	999089		320238	360594E	340546E	8
<b>G23SE2WD</b>	999061	999089		320238	360594E	340546E	8
<b>G23SEY</b>	999061	999089		320238	360777E	340682E	8
<b>G23SEYWD</b>	999061	999089		320238	360777E	340682E	8
<b>G23SF2</b>	999061	999089		320238	360558E	340501E	8
<b>G23SR</b>	999044	999074		320238	360762E	340664E	8
<b>G23SRWA</b>	999044	999074		320238	360762E	340664E	8
<b>G23SRLG</b>	999044	999074		320238	360762E	340664E	10
<b>G23SS</b>	999038	999071		320238	360852E	340737E	10
<b>G23ST</b>	999059			320238	360982E	340888E	10
<b>G23SU</b>	999038			335122	360960E	340845E	10
<b>G23STWE</b>	999059			320238	360982E	340888E	10
<b>G23UBY</b>	999061	999089		320371	360777E	340682E	8
<b>G23UBYWD</b>	999061	999089		320371	360777E	340682E	8
<b>G23SW2</b>	999059	999093		320238	360982E	340888E	10
<b>G23SW2W7//WW</b>	999059	999093		320238	360982E	340888E	10
<b>G23SWU</b>	999038			335122	360959E	340844E	10
<b>GP2S2</b>	999088			332805	360789E	340758H	3
<b>GP3V</b>		999076		314603	360911E	340827E	3
<b>GP5V</b>	999088			314603	360914E	340827E	3
<b>GP10DL</b>			331973	334850			3
<b>H</b>							
<b>H25PV</b>	999056	----		323086	360660E	340593E	8
<b>H41MB</b>	999043	999073		306143	360903E	340788E	10
<b>H41SC</b>	999043	999073		992891	360360E	340371E	10
<b>H45ME</b>				337587	337578	340885E	15
<b>H45MEY</b>				337587	337578	340885E	15
<b>H45MR</b>		999073		306143	360571E	340519E	15
<b>H45MRY</b>	999043	999073		306143	360571E	340681E	15
<b>H55SA</b>		999071		981533Z	985472E	985471E	15
<b>H60MC</b>	----	999074		306143	360899E	340780E	20
<b>H60ME</b>				337587	360992	340899	20
<b>H60MEY</b>				337587	360992	340899	20
<b>H60MR</b>	----	999074		306143	360691E	340608E	20
<b>H60MRV</b>	----	999074		306143	360691E	340610E	20
<b>H65SB3</b>		999086		337051	361024E	340928E	20
<b>H65SB// SB2</b>	----	999086		306143	360286E	340259E	30
<b>H70SA</b>	----	999086		992891	360286E	340488E	30
<b>H70SD</b>		999086		992891	360286E	340488E	30
<b>H90SC</b>	----	999086		928891	360262E	340238E	40
<b>H90SG</b>		999086		337051	360974E	340876E	40
<b>H90SE</b>	----	999086		982891	360262E	340238E	40
<b>M</b>							
<b>M6SB</b>	999021	999070		314603	360248E	340374E	3
<b>M8SA2</b>	999043	999073		314603	360775E	340677E	8
<b>M12SA2</b>	999044	999074		301821	360750E	340668G	10
<b>M12V2</b>	999044	999074		301821	360748E	340659G	15
<b>N</b>							
<b>NC40G</b>			885309	886147			10
<b>NP18DSLL4</b>			334990	334992			8
<b>NR90GC2</b>			885309	886147			10
<b>NT50GS</b>			887446	886327			8
<b>NT65GB</b>			887446				8
<b>P</b>							
<b>P20SA2</b>	999041	999072		963756Z	990652E	990651E	4
<b>P20SA2UA</b>	999041	999072		963756Z	990652E	990651E	4

Modelo	Escovas	Auto-stop	Motor	Interruptor	Induzido	Estator	Peso Kg
P20SB	999021	999070		302470	958697E	954215E	3
P20SF	999021			334474	360936E	340834E	3
<b>R</b>							
R14DL			331389	331393			2
R14DSL			331389	331393			2
R18DL			331402	331393			2
R18DSL			331402	331393			2
RB14DL			328561	328612			2
RB14DSL			328561	334702			2
RB18DL			328615	328612			2
RB18DSL			328615	334702			2
RB40SA	999021	999070		323575	360683E	340602E	3
RB40VA	999021	999070		323086	360683E	340602E	3
RP35YB	999066	----		325931	360817	340710	10
RH600T	NO HAY RECAMBIOS SE CAMBIA LA MAQUINA ENTERA						2
RH650V	NO HAY RECAMBIOS SE CAMBIA LA MAQUINA ENTERA						2
RP150YB			337472	338471			8
RP250YE			337472	338471			10
RP350YE			337472	338471			15
<b>S</b>							
S18SB	999043	999073		305409	360758E	340656E	5
SAT180	999043	999073		931573	953297E	953231E	6
SAY150A	999021	999070		980778	980785E	980783E	6
SB8V2	999043			325085	360797E	340700G	6
SB10V2	999043	999073		325085	360797E	340700G	8
SB110	99036/999038	----		956632	953037E	953119K	6
SP18SB	999043			305409	360757E	340655G	6
SP18VA	999043	999073		321449	360576E	340526E	6
SV12SD	999041			971667Z	360124E	340156H	3
SV12SG	999041	999072		311948	360637E	340578E	2
SV12SH	999041			311948	360637E	340578E	2
SV13YA	999041	999072		311948	360696E	340616E	3
SV13YB	999041	999072		311948	360698E	340618E	3
<b>U</b>							
UM12VST	333631	----		333605	333596	333598	10
UM16VST	333631	----		333605	333625	333628	10
<b>V</b>							
VB16Y	999043	999073		319716	360552E	340500E	15
VTV16	999043	999073		318344	981611E	980945E	6
VTV16L3	999043	999073		318344	981611E	980945E	6
<b>W</b>							
W6V4	----	999091		323479	360673E	340599E	5
W6VA4		999091		323479	360671E	340599E	5
W6VM	----	999091		323479	360677E	340599E	5
W6VMLA//WA		999091		323479	360677E	340599E	4
W8VB2		999091		323479	360675E	340599E	5
WDE1200	735026	----	735027	735033			10
WDE3600	735026	----	735133	735034			15
WF4DY			312425	318910			8
WH10DCL			329629				5
WH10DCLL4			329629				3
WH10DFL			330956	330963			5
WH10DL	999054	----		329550	360842	329588	5
WH14DBDL				334982	332188	340805	6
WH14DBL				334982	328651	340709	6
WH14DCAL			329669	330853			5
WH14DCALL4			329669	330853			3
WH14DL	999054	----		334885	360928	333551	6
WH14DSL	999054	----		334874	360752	322744	6

Modelo	Escovas	Auto-stop	Motor	Interruptor	Induzido	Estator	Peso Kg
WH14DSDLW	999054			334956	360928	334901	6
WH18DBDL	----	----			332188	340804	8
WH18DBDL2				339217	361046	370577	8
WH18DBDL2W4				339217	361046	370577	8
WH18DBDLLW	----	----		324874	332188	340804	8
WH18DL	999054	----		334885	333550	333551	6
WH18DSL	999054	----		334875	360853	322744	6
WM10DBL				334209	334206	340821	6
WR14DBDL				334903	332188	332204	6
WR18DBDL2//W4				339217	361055	370942	6
WR14DL	999054	----		334885	360928	333551	6
WR14DSLWJ	999054			334956	360928	334901	6
WR14DSL	999054	----		334874	360752	322744	6
WR14DSDLW	999054			337392	360949	334901	8
WR14VB	999021	999070		319412	360689E	340607E	6
WR14VE				335323	337216	340882	6
WR16SA(S)	999021	999070		320528	360687E	340605E	6
WR16SE				337202	337203	340882	6
WR18DBDL				334903	332188	332203	8
WR18DBDL2				329217	361055	370942	8
WR18DBDLWJ//W4				332187	332188	334203	8
WR18DBLLJ				334903	32188	32203	8
WR18DHL	999100	----		333795	360922	333796	10
WR18DSDLW//W4	999054			334956	360947	334901	10
WR18DL	999054	----		334885	333550	333551	8
WR18DSLWP//W4				333795	360922	333796	8
WR22SA	999054	----		320528	360700E	340620E	10
WR22SE				337202	360990	340897E	10
WR25SE				337202	360989	340895E	15
<b>X</b>							
X100	999021	----		980778	360110E	340144H	4

# SERVIÇO DE ATENDIMENTO AO CLIENTE

## ESPAÑA

### A CORUÑA

Istega, S.L.  
C/ Arquimedes, 2  
Polígono Grela-Bens  
15008 **A CORUÑA**  
Tel.: 981 254 125

Tecniexpres Galicia, S.L.  
Pol. Ind. A Granxa s/n -Alvedro  
15180 **ALVEDRO-CULLEREDO**  
Tel.: 981 667 382

Talleres Electrom. Freire, S.L.  
Pg. La Gandara, parcela 20-21,  
Nave 12  
15407 **EL FERROL**  
Tel.: 981 326 738

Talleres El. Meixonfrío, S.L.  
Ciudad del Transporte C/D - 9  
Pol. Ind. de Tambre  
15890 **SANTIAGO DE COMPOSTELA**  
Tel.: 981 581 102

### ALBACETE

Atilano Palacios González  
C/ Ortuño, 6 Bajos  
02007 **ALBACETE**  
Tel.: 967 617 778

José E. Gonzalez Tebar, S.L.  
C/ Teruel, 21  
02005 **ALBACETE**  
Tel.: 967 228 762 - 617 943 477

### ALICANTE

Rafda, C.B.  
C/ Luis Braille, 3  
03804 **ALCOI**  
Tel.: 966 504 052

Elec. Mateu e Hijos y Cia, S.L.  
C/ La Torre, 47  
03204 **ELX**  
Tel.: 966 636 655

### ALMERIA

José Sánchez Alfaro  
C/ Méndez, 11  
04003 **ALMERIA**  
Tel.: 950 230 010

### ARAVA

Aitor Gomez Ortiz de Zarate  
Portal de Arriaga, 59  
01012 **VITORIA-GASTEIZ**  
Tel.: 945 275 880

### ASTURIAS

Carson Bosque y Jardin, S.L.  
C/ Marcelino Gonzalez, 13  
33209 **GIJON**  
Tel.: 985 140 020

Comercial y Talleres Ferpra, S.L.  
C/ Gregorio Marañón, 19  
33012 **OVIEDO**  
Tel.: 985 234 696

### ÁVILA

Montajes El. Diego Diez, S.L.  
C/ de los Hornos Caleros, 66  
05003 **ÁVILA**  
Tel.: 920 220 150

### BADAJOS

Luis Dominguez Sousa, S.L.  
C/ Gonzalez Serrano, nave 6  
Pol. Ind. el Nevero  
06006 **BADAJOS**  
Tel.: 924 277 814

### BARCELONA

Electro JG  
C/ Nàpols, 283 Local 2  
08025 **BARCELONA**  
Tel.: 934 582 112

JM Reparacions  
C/ Barcelona, 56  
Pol. Ind. Mas Galí  
08503 **GURB**  
Tel.: 938 863 327

Vila reparació d'eines  
C/Verge de Montserrat, 5  
08520 **LES FRANQUESES VALLES**  
Tel.: 938 493 064

Electromecànica Compte, S.L.  
C/ Enric Prat de la Riba, 191  
08901 **L'HOSPITALET DE LLOBREGAT**  
Tel.: 933 372 142

Tallers Electromecànics Perser  
Passatge Oliveres, 16  
08904 **L'HOSPITALET DE LLOBREGAT**  
Tel.: 933 342 598

Electromecànica Repsa  
C/ Bernat Oller, 32  
08240 **MANRESA**  
Tel.: 938 751 121

Venda i reparació Fontdeglòria, S.L.  
Camí de Sant Crist, 11-13, nau 7  
Pol. Ind. Pla d'en Boet  
08302 **MATARO**  
Tel.: 937 998 417

Tot Eines, S.L.  
C/ Sant Jordi, 51, local 4  
08100 **MOLLET DEL VALLES**  
Tel.: 935 932 615  
info@toteines.com

Electromecànica Ferrando  
C/ Carles Riba, 17-19  
08205 **SABADELL**  
Tel.: 937 123 537

Tallers Prats  
C/ Josep Trueta, 100  
08224 **TERRASSA**  
Tel.: 937 890 658

Tallers J. Soler, S.L.  
Rda. Iberica, 3 Nave 10  
08800 **VILANOVA I LA GELTRU**  
Tel.: 938 930 842

### BIZKAIA

Electromecànica Etorki  
Pol. Ind. Kareaga, L3  
Calle Retuerto, 53  
48903 **BARAKALDO**  
Tel.: 944 338 775

Lausyre, S.L.L.  
Polígono Ugaldeguren I  
Parcela 5 Pabellón 10A  
48160 **DERIO**  
Tel.: 677 456 179

### BURGOS

Electro Garca Burgos, S.L.  
C/ Vitoria, 260  
Pgno. Ind. Plastimetal, nave 31  
09007 **BURGOS**  
Tel.: 947 281 188

Electromotor, S.C.  
Carretera Bilbao, 22  
09200 **MIRANDA DE EBRO**  
Tel.: 947 347 380

### CÁCERES

Boymosa, S.L.  
Pol. Ind. Capellanias  
Avda. Tejedores, 35  
10005 **CÁCERES**  
Tel.: 927 230 937

### CÁDIZ

M. Sanchez Rodriguez - Comosa  
Urb. Torresblancas - Bloque 7, local C  
11405 **JEREZ DE LA FRONTERA**  
Tel.: 956 348 501 - 659 652 333

### CANTABRIA

Servimaq, S.C.P.  
Polígono de Cross, bloque 4  
Nave 3  
39600 **MALIAÑO** (Cantabria)  
Tel.: 942 253 316

Talleres Rys  
Pgno. Ind. El Campon, 22  
39011 **PEÑACASTILLO** (Santander)  
Tel.: 942 321 620

### CASTELLÓ

Jaime Vellón Ribalta  
República Argentina, 18  
12006 **CASTELLÓ DE LA PLANA**  
Tel.: 964 212 278

Talleres Sampont, S.L.  
Avda. Valencia, 110  
12006 **CASTELLÓ DE LA PLANA**  
Tel.: 964 251 194

### CIUDAD REAL

Electromecànica Leandro Marqués  
C/ Veracruz, 109  
13300 **VALDEPEÑAS**  
Tel.: 926313 011

### CÓRDOBA

Bobinados Pastor, S.L.  
Pasaje Pintor Montserrat, 30  
14006 **CÓRDOBA**  
Tel.: 957 400 745

### GIRONA

Pla-Iber, S.A.  
C/ Rosselló, 20  
Polígono Casa Nova  
17181 **AIGUAVIVA**  
Tel.: 972 402 012

Bobinatges Francesc  
C/ Gavarres, 24  
17240 **LLAGOSTERA**  
Tel.: 972 830 973

Autoelèctric Jaisa, S.C.  
Ctra. Sant Joan Abadesses, 30  
17800 **OLOT**  
Tel.: 972 261 530

Taller Elèctric Narcís Caulas  
C/ Duana, 17  
17484 **VILATENIM**  
Tel.: 972 673 666

### GRANADA

Talleres Electromecánicos Lupiañez S.L.  
C/ Los Juncos, nave 2  
Pgno. Ind. la Purísima  
18006 **GRANADA**  
Tel.: 958 126 020

### GUADALAJARA

Indecons  
C. Carlos de la Cueva, S.L.  
C/ Francisco Aritio, 140  
19004 **GUADALAJARA**  
Tel.: 949 202 123

### GUIPÚZCOA

Electrom. Xabier Salinas, S.L.  
Katea, 5 Polígono 17  
20200 **BEASAIN** (Gipuzkoa)  
Tel.: 943 882 149

Talleres Electro-Zor  
Paseo Ubarburu, 9 Pol. 27  
20014 **DONOSTIA**  
Tel.: 943 451 493

### HUELVA

Electromecànica Juman  
Pgno. Ind. Pavipresa, Nave 14  
21007 **HUELVA**  
Tel.: 959 230 541

### HUESCA

Talleres Eléctricos La Alameda, S.L.  
C/ La Magantina, 21  
22006 **HUESCA**  
Tel.: 974 241 118

### ILLES BALEARS

Juan Baos Serrano  
C/ Xarraca, 4 baixos, local C  
07800 **EIVISSA**  
Tel.: 971 399 531

Electromec. Menorquina, S.L.  
Poima. Av. Cap de Cavalleria, 29A  
07714 **MAO**  
Tel.: 971 362 437

C'an Capeta, S.L.  
Gumersind,3 (cant.Tnt.Oyaga)  
07004 **PALMA DE MALLORCA**  
Tel.: 971 752 526

Taller Guillamón  
C/ Mercè Rodoreda, 11  
Barrio Amanecer  
07004 **PALMA DE MALLORCA**  
Tel.: 971 752 750  
sat@talleresguillamon.com  
www.talleresguillamon.com

### JAÉN

García, Murcia y Romero, C.B.  
Cr. Fuente la Peña - Bloque 6 Bjs  
23002 **JAÉN**  
Tel.: 953 233 944

Gabriel González Martínez  
Pgno. Ind. Los Cerros  
C/ Cerrajería, 2  
23400 **UBEDA**  
Tel.: 953 754 957

## LA RIOJA

Gonzalez Electricidad, S.L.  
C/ Piqueras, 52  
26006 **LOGROÑO**  
Tel.: 941 230 907

Montajes Eléctricos Lusan, S.A.  
El Chozo 24 A-Pol. La Portalada  
26006 **LOGROÑO**  
Tel.: 941 242 468

## LAS PALMAS

Electro GPS, S.L.  
Recta de los Tarahales, nº45 IZ  
35013 **LAS PALMAS DE GRAN CANARIA**  
Tel.: 928 600 127

Juan Fco. Moreno Pérez  
C/ Ginés de los Ríos, 12  
35110 **VECINDARIO (GRAN CANARIA)**  
Tel.: 928 756 193

## LEÓN

José Arturo Fernandez Suare  
c/. Chocolate, par 100 Pol. Ind. de Astorga  
24700 **ASTORGA**  
Tel.: 987 603 091

## LLEIDA

Electroequip  
C/ Ludovicus Pius, 7 baixos  
25001 **LLEIDA**  
Tel.: 973 214 007

Retamero Electrotaller S.L.U.  
C/ Miquel de Cortiada, 3  
25005 **LLEIDA**  
Tel.: 973 231 469

## LUGO

Albatros Lugo, C.B.  
C/ Trapero Pardo, 10 Bajo  
27004 **LUGO**  
Tel.: 982 216 901

## MADRID

Key Tools Talleres Elec., S.L.  
C/ Laguna Dalga, nº 12 nave A3  
(Pol.Ind.La Resina) 28021 **MADRID**  
Tel.: 917 109 607

Talleres Barahona, S.L.  
C/ Albasanz, nº 48  
28037 **MADRID**  
Tel.: 913 681 003  
info@talleresbarahona.com

Tamak Rep. Maquinas y Herr., S.L.  
C/ Severo Ochoa, 13 nave 2  
28521 **RIVAS VACIAMADRID**  
Tel.: 917 957 874

## MÁLAGA

Ferzum  
C/ Doctor Saenz de Tejada, 18  
29006 **MALAGA**  
Tel.: 952 352 941

Maquinsa  
Esteban Salazar Chapela  
Port.5 Nv. 102 (P.I.Guadalhorce)  
29004 **MALAGA**  
Tel.: 952 173 870

## MURCIA

Comercial de Soldadura, S.A.  
C/ Vereda de Solís, 13 Nave 2  
30161 **LLANO DE BRUJAS**  
Tel.: 968 301 795

Electricidad Cárceles  
Ctra.de la Fuensanta, 128  
30012 **PATÍÑO**  
Tel.: 968 253 356

## NAVARRA

J.A. de la Fuente, S.L.  
Pgno. Ind. Mutilva Baja  
Calle K, Nave 6  
31192 **MUTILVA BAJA**  
Tel.: 948 249 323

Electric. Industrial IRUÑA,S.L.  
C/ L nave 29-31  
(Pol.Ampliación Comarca 1)  
31160 **ORCOYEN**  
Tel.: 948 303 035

## OURENSE

Electricidad Hipólito  
Fco. Llorens Díaz 1 (Fte.Pavell)  
32002 **OURENSE**  
Tel.: 988 223 963

## PALENCIA

Ortega Soldadura, S.L.  
C/Sevilla, 7  
Pol. Industrial, Nave 14  
34004 **PALENCIA**  
Tel.: 979 165 959

## PONTEVEDRA

Seoane Pontevedra, SL  
C/ La Barca, 14 bajos  
36002 **PONTEVEDRA**  
Tel.: 986 840 478

MASNA-Manuel Santos Navarrete  
C/ Pintor Colmeiro, 7 semisót.  
36211 **VIGO**  
Tel.: 986 416 899

Suferga, S.L.  
C/ Angustias, 7 Bajo  
36202 **VIGO**  
Tel.: 986 434 886

Mondelo, S.L.  
C/ Julio Camba, 5 Bajo  
36600 **VILAGARCIA DE AROUSA**  
Tel.: 986 503 280

## SALAMANCA

Repara Soluciones Técnicas  
C/ Acacias, 9  
37004 **SALAMANCA**  
Tel.: 923 223 159

## SANTA CRUZ DE TENERIFE

Ryscan  
Cl. Mesonero Romanos, 9 Bajo  
Barrio San Antonio  
38010 **SANTA CRUZ DE TENERIFE**  
Tel.: 922 652 749

Afisten Tenerife S.L.  
Ctra. Hoya fría, 3  
Pgno. Ind. El Mayorazgo  
38010 **SANTA CRUZ DE TENERIFE**  
Tel.: 922 650 142

## SEGOVIA

Clemente Gonzalez, S.L.  
Calle Guadarrama, 11  
COMERCIAL GONZALEZ  
40006 **SEGOVIA**  
Tel.: 921 423 162

## SEVILLA

Talleres J. Banda, S.L.  
C/ Pino Alepo, 36  
Pgno. Ind. El Pino  
41016 **SEVILLA**  
Tel.: 954 997 193

## TARRAGONA

Nolla Carbo, S.L.  
Carrer Joan Amades, 12  
43206 **REUS**  
Tel.: 977 750 609

Abemar, S.L.  
Carrer Smith, 41  
43004 **TARRAGONA**  
Tel.: 977 212 319

## TERUEL

Tumser, S.L.  
Pgno. Platea, Zona 1 parcela 4  
44195 **TERUEL**  
Tel.: 978 620 424

## TOLEDO

Cesar Sánchez Pérez-Molpe  
Paseo de la Rosa, 6-A, Local 2  
45006 **TOLEDO**  
Tel.: 925 256 418

## VALENCIA

Daniel García e Hijos, S.L.  
C/29, nº 701 (Esq. Camí Les Eres)  
Pol Ind Catarroja  
46470 **CATARROJA**  
Tel.: 961 275 115

Electro Levante, S.L.  
Avinguda Antoni Almela, 77  
46250 **L'ALCUDIA**  
Tel.: 962 540 340  
electrolevantetienda@gmail.com

Reparacions i Recanvis Benicalap  
Jose Mir Fenoll  
C/ José Grollo, 74 baix E  
46025 **VALENCIA**  
Tel.: 653 978 613

Val-Nor, S.L.  
C/ Cortes de Arenoso, 11  
46014 **VALENCIA**  
Tel.: 963 799 876

## VALLADOLID

Mundo Industria, S.L.  
C/Aluminio, 20  
Pgno. I San Cristobal  
47012 **VALLADOLID**  
Tel.: 983 205 088/5122

Salmacar, CB.  
C/ Templarios, 6  
47011 **VALLADOLID**  
Tel.: 983 399 621

## ZAMORA

Talleres Viluz  
Avenida Portugal, 13, Bajos  
49016 **ZAMORA**  
Tel.: 980 536 621

## ZARAGOZA

Electromecanica Zaragoza, S.L.  
C/ Barcelona, 96  
50017 **ZARAGOZA**  
Tel.: 976 531 560

## PORTUGAL

Bobiminho, LDA  
Parque Industrial de Adaúfe  
Rua de S. André - Lote U5  
4710-571 **BRAGA**  
Tel.: +351 253 626 998

Fernando Oliveira Carvalho (FOC)  
Rua do Caires, 115-119  
Maximinos  
4704-515 **BRAGA**  
Tel.: +351 253 616 466

Bricofel, Lda.  
Rua Arq. Viana de Lima, Nº 57  
Zona Industrial das Cantarias  
5300-678 **BRAGANÇA**  
Tel.: +351 273 312 371

Maia & Marques, Lda.  
Zona Industrial. Lote 50  
6230-909 **FUNDAO**  
Tel.: +351 275 753 211

Tektool, Lda.  
Rua Paulo VI nº2185, Cave,  
Vale Colmeia  
2415-614 **LEIRIA**  
Tel.: +351 244 206 379

Proveda - Soc. Mat. Cons. e Ved. Lda  
Rua de Angola, 60  
2530-114 **LOURINHA**  
Tel.: +351 261 413 044

J.Verdasca Jr, Herdeiros, Lda.  
Rua 1º de Dezembro, s/n  
2490-909 **OUREM**  
Tel.: +351 249 544 540

Peçourem, Lda  
Rua Dr. Neves Eliseu, 17  
2490-559 **OUREM**  
Tel.: +351 249 542 788

Bobinadora Pombalense, Lda  
Estrada Nacional nº 1  
3101-903 **POMBAL**  
Tel.: +351 236 209 970

JF2 Comercio Maquinas,Lda  
Urb.Bemparece lote 9  
Chao das Donas  
8500-317 **PORTIMAO**  
Tel.: +351 282 475 500

Agalportotec Lda.  
Rua Frei Heitor Pinto,32-36-40  
4300-252 **PORTO**  
Tel.: +351 225 188 764  
www.agalportotec.com

Repara Maquinas LTD.  
Rua do Amor Perfeito, 3  
Armazem Massamá  
2745-717 **QUELUZ**  
Tel.: +351 214 304 048

VD Máquinas, Lda.  
Rua Dr. José Leite  
Vasconcelos, 7 - Loja  
2910-565 **SETUBAL**  
Tel.: +351 265 539 380

